



Filters for Compressed Air 005 - 045 (AO, AA, ACS, AR, AAR)

User Guide

EN Original Language

NL DE FR FI SV NO DA EL ES PT IT PL
SK CS ET HU LV LT RU SL TR MT RO BG

aerospace
climate control
electromechanical
filtration
fluid & gas handling
hydraulics
pneumatics
process control
sealing & shielding

EN ONE YEAR AIR QUALITY GUARANTEE

Your air quality has been guaranteed for 1 year and will be renewed at every annual filter element change.

Annual filter element changes ensure:

- Optimal performance is maintained
- Air quality continues to meet international standards
- Protection of downstream equipment, personnel and processes
- Low operational costs
- increased productivity and profitability
- peace of mind

NL LUCHTKWALITEITSGARANTIE VAN ÉÉN JAAR

De luchtkwaliteit wordt 1 jaar lang gegarandeerd. De garantie wordt elk jaar verlengd wanneer het filterelement wordt vervangen.

Een jaarlijkse vervanging van het filterelement heeft de volgende voordelen:

- Een onverminderde optimale prestatie
- Luchtkwaliteit die blijft voldoen aan de internationale normen
- Bescherming van apparatuur, personeel en processen achter de compressor
- Lage bedrijfskosten
- Hogere productiviteit en rentabiliteit
- Gemoedsrust

DE EIN JAHR GARANTIE AUF DIE LUFTQUALITÄT

Wir gewähren Ihnen eine 1-jährige Garantie auf die Luftqualität, die bei jedem jährlichen Austausch des Filterelements erneuert wird.

Ein jährlicher Austausch des Filterelements stellt Folgendes sicher:

- Optimale Leistung wird gewährleistet
- Die Luftqualität erfüllt weiterhin internationale Standards
- Schutz der nachgeschalteten Geräte, der Arbeitskräfte und Produktionsabläufe
- Geringe Betriebskosten
- Höhere Produktivität und Wirtschaftlichkeit
- Sorgenfreiheit

FR QUALITÉ DE L'AIR GARANTIE PENDANT 1 AN

La qualité de l'air est garantie pendant 1 an, garantie renouvelable à chaque remplacement annuel de la cartouche filtrante.

Le remplacement annuel des cartouches filtrantes garantit :

- La préservation de performances optimales
- Une qualité de l'air conforme aux normes internationales
- Une protection de l'équipement, des processus et du personnel en aval
- Des coûts d'utilisation réduits
- Un niveau de productivité et de rentabilité accru
- Votre tranquillité d'esprit

ES GARANTÍA DE CALIDAD DEL AIRE PARA UN AÑO

La calidad del aire tiene una garantía de 1 año y se renovará con cada cambio anual del filtro

El cambio anual del filtro le asegura:

- Se mantiene un rendimiento óptimo.
- La calidad del aire sigue cumpliendo las normas internacionales
- Protección del equipo, personal y procesos aguas abajo.
- Bajos costes de funcionamiento.
- mayor productividad y rentabilidad.
- tranquilidad.

IT GARANZIA DI UN ANNO SULLA QUALITÀ DELL'ARIA

La qualità dell'aria è garantita per un anno e la garanzia sarà rinnovata dopo ogni sostituzione annuale dell'elemento filtrante.

La sostituzione annuale dell'elemento filtrante assicura:

- Prestazioni ottimali nel tempo
- Aria di qualità sempre conforme alle norme internazionali
- Protezione del personale, delle apparecchiature e dei processi a valle
- Bassi costi di esercizio
- Maggiore produttività e redditività
- Tranquillità



EN Model Coding example:

Model					
[Grade]	Filter Size	Pipe Size	Connection Type	Drain Option	Incident monitor Option
AO AA AR AAR ACS	3 digit code as shown below	Letter denotes pipe size	G = BSPP N = NPT (B = BSPT)	F = Float M = Manual	X = None I = Incident Monitor Not available on models 005 & 010
AA	010	A	G	F	X

NL Voorbeeld van model codering:

Model					
[Klasse]	Filtergrootte	Buisgrootte	Verbindingstype	afvoer (optioneel)	Incidentmonitor (optioneel)
AO AA AR AAR ACS	3-cijferige code zoals hieronder afgebeeld	Letter geeft flens-connectie aan	G = BSPP N = NPT (B = BSPT)	F = Float M = Manual	X = None I = Incident Monitor Not available on models 005 & 010
AA	010	A	G	F	X

DE Beispiel für Modellschlüssel:

Modell					
[Klasse]	Filtergröße	Leitungsgröße	Anschlussstyp	Ablassooption	Störfallüberwachungsoption
AO AA AR AAR ACS	Dreistelliger Code wie unten dargestellt	Buchstabe gibt Flanschanschluss an	G = BSPP N = NPT (B = BSPT)	F = Float M = Manual	X = None I = Incident Monitor Not available on models 005 & 010
AA	010	A	G	F	X

FR Exemple de code de modèle :

Modèle					
[Grade]	Taille du filtre	Taille du tuyau	Type de raccord	Option de purge	Option de contrôle des incidents
AO AA AR AAR ACS	Code à 3 chiffres comme indiqué ci-dessous	La lettre renvoie au raccord de bride	G = BSPP N = NPT (B = BSPT)	F = Float M = Manual	X = None I = Incident Monitor Not available on models 005 & 010
AA	010	A	G	F	X

ES Ejemplo de códigos de modelos:

Modelo					
[Grado]	Tamaño de filtro	Diámetro de tubería	Tipo de conexión	Opción de drenaje	Monitor de incidencias opcional
AO AA AR AAR ACS	Código de 3 dígitos, tal y como se muestra a continuación	La letra indica conexión embreadada	G = BSPP N = NPT (B = BSPT)	F = Float M = Manual	X = None I = Incident Monitor Not available on models 005 & 010
AA	010	A	G	F	X

Ⓣ Esempio di codifica dei modelli

Modello					
[Grado]	Dimensioni del filtro	Dimensioni del tubo	Tipo di collegamento	Opzione scarico	Opzione monitor criticità
AO AA AR AAR ACS	Codice a 3 cifre come riportato in basso	La lettera indica il collegamento a flangia	G = BSPP N = NPT (B = BSPT)	F = Float M = Manual	X = None I = Incident Monitor Not available on models 005 & 010
AA	010	A	G	F	X

Ⓔ Product Selection

Stated flows are for operation at 7 bar g (100 psi g) with reference to 20°C, 1 bar a, 0% relative water vapour pressure. For flows at other pressures apply the correction factors shown.

Ⓝ Productselectie

De weergegeven stroomsnelheden zijn voor een werking bij 7 bar (g) (100 psi g) met betrekking tot 20°C, 1 bar (a), 0% relatieve waterdampdruk. Voor stroomsnelheden bij andere drukverhoudingen dient u de vermelde correctiefactoren toe te passen.

Ⓔ Produktauswahl

Die angegebenen Durchflussraten beziehen sich auf den Betrieb bei 7 bar ü (100 psi g), 20 °C, 1 bar ü und einem relativen Wasserdampfdruck von 0 %. Wenden Sie zur Bestimmung der Durchflussraten bei anderen Drücken die angegebenen Korrekturfaktoren an.

Ⓡ Choix du produit

Les débits indiqués correspondent à un fonctionnement à une pression de 7 bar eff (100 psi eff) et aux conditions de référence suivantes : 20 °C, 1 bar (a) et 0 % de pression de vapeur d'eau relative.

Pour les débits de pression différente, appliquez les facteurs de correction indiqués.

Ⓔ Selección de productos

Los caudales se indican para el funcionamiento a 7 bar g (100 psi g), referidos a 20 °C (1 bar) y presión relativa del vapor de agua del 0%. Para caudales a otras presiones, aplique los factores de corrección que se muestran.

Ⓣ Scelta del prodotto

Le portate indicate si riferiscono al funzionamento con una pressione di 7 bar g (100 psi g) a 20°C, 1 bar a, pressione relativa del vapore acqueo 0%. Per altri valori di pressione applicare i fattori di correzione indicati.

Model	Port Size	L/s	m3/min	m3/hr	cfm	Replacement Element kit	No.
[grade] 005A [] [] [X]	¼	6	0.4	22	13	010	[grade] 1
[grade] 005B [] [] [X]	⅜	6	0.4	22	13	010	[grade] 1
[grade] 005C [] [] [X]	½	6	0.4	22	13	010	[grade] 1
[grade] 010A [] [] [X]	¼	10	0.6	36	21	010	[grade] 1
[grade] 010B [] [] [X]	⅜	10	0.6	36	21	010	[grade] 1
[grade] 010C [] [] [X]	½	10	0.6	36	21	010	[grade] 1
[grade] 015B [] [] []	⅜	20	1.2	72	42	015	[grade] 1
[grade] 015C [] [] []	½	20	1.2	72	42	015	[grade] 1
[grade] 020C [] [] []	½	30	1.8	108	64	020	[grade] 1
[grade] 020D [] [] []	¾	30	1.8	108	64	020	[grade] 1
[grade] 020E [] [] []	1	30	1.8	108	64	020	[grade] 1
[grade] 025D [] [] []	¾	60	3.6	216	127	025	[grade] 1
[grade] 025E [] [] []	1	60	3.6	216	127	025	[grade] 1
[grade] 030E [] [] []	1	110	6.6	396	233	030	[grade] 1
[grade] 030F [] [] []	1 ¼	110	6.6	396	233	030	[grade] 1
[grade] 030G [] [] []	1 ½	110	6.6	396	233	030	[grade] 1
[grade] 035F [] [] []	1 ¼	160	9.6	576	339	035	[grade] 1
[grade] 035G [] [] []	1 ½	160	9.6	576	339	035	[grade] 1
[grade] 040G [] [] []	1 ½	220	13.2	792	466	040	[grade] 1
[grade] 040H [] [] []	2	220	13.2	792	466	040	[grade] 1
[grade] 045H [] [] []	2	330	19.8	118	699	045	[grade] 1

[grade] = grade

[klasse] = klasse

[Klasse] = Klasse

[grade] = grade

[grado] = grado

[grado] = grado

Technical Data

Technische gegevens, Technische Daten, Données techniques, Datos técnicos, Dati tecnici

Model	Filter Models										Min Operating Pressure		Max Operating Pressure		Min Recommended Operating Temp		Max Recommended Operating Temp		
											bar g	psi g	bar g	psi g	°C	°F	°C	°F	
AO	005	[]	[]	F	[]	-	045	[]	[]	F	[]	1	15	16	232	1.5	35	80	176
AO	005	[]	[]	M	[]	-	045	[]	[]	M	[]	1	15	20	290	1.5	35	100	212
AA	005	[]	[]	F	[]	-	045	[]	[]	F	[]	1	15	16	232	1.5	35	80	176
AA	005	[]	[]	M	[]	-	045	[]	[]	M	[]	1	15	20	290	1.5	35	100	212
AR	005	[]	[]	M	[]	-	045	[]	[]	M	[]	1	15	20	290	1.5	35	100	212
AAR	005	[]	[]	M	[]	-	045	[]	[]	M	[]	1	15	20	290	1.5	35	100	212
ACS	005	[]	[]	M	[]	-	045	[]	[]	M	[]	1	15	20	290	1.5	35	50	122

Note:

AO / AA grade filters for use up to 16 bar g (232 psi g) are supplied with a float drain [F] as standard.
 For pressures between 16 and 20 bar g (232 and 290 psi g) a manual drain [M] must be used.
 ACS / AR / AAR grade filters are supplied with a manual drain [M] as standard.

Weights and Dimensions

Gewichten en afmetingen, Gewichte und Abmessungen, Poids et dimensions, Pesos y dimensiones, Pesi e dimensioni

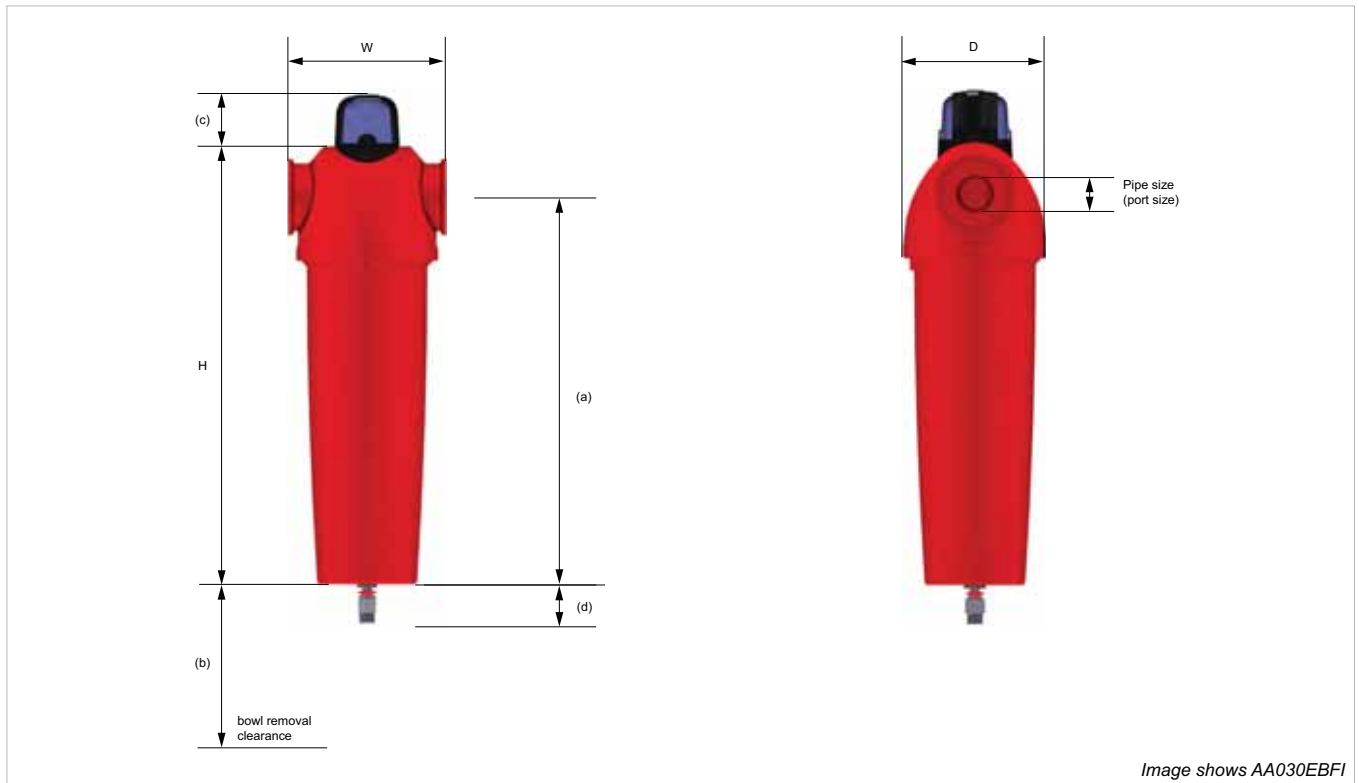

Model	Pipe Size	Height (H)		Width (W)		Depth (D)		(a)		(b)		(c)		(d)		Weight	
		mm	ins	mm	ins	mm	ins	mm	ins	mm	ins	mm	ins	mm	ins	kg	lbs
005A	¼"	154.5	6.1	76	3.0	64	2.5	126.5	5	40	1.58	-	-	32.3	1.3	0.5	1.1
005B	⅜"	154.5	6.1	76	3.0	64	2.5	126.5	5	40	1.58	-	-	32.3	1.3	0.5	1.1
005C	½"	154.5	6.1	76	3.0	64	2.5	126.5	5	40	1.58	-	-	32.3	1.3	0.5	1.1
010A	¼"	181.5	7.2	76	3.0	64	2.5	153	6	40	1.58	-	-	32.3	1.3	0.6	1.3
010B	⅜"	181.5	7.2	76	3.0	64	2.5	153	6	40	1.58	-	-	32.3	1.3	0.6	1.3
010C	½"	181.5	7.2	76	3.0	64	2.5	153	6	40	1.58	-	-	32.3	1.3	0.6	1.3
015B	⅜"	235	9.3	97	3.8	84	3.3	201	7.9	50	1.97	48.7	1.9	32.3	1.3	1.1	2.4
015C	½"	235	9.3	97	3.8	84	3.3	201	7.9	50	1.97	48.7	1.9	32.3	1.3	1.1	2.4
020C	½"	235	9.3	97	3.8	84	3.3	201	7.9	50	1.97	48.7	1.9	32.3	1.3	1.1	2.4
020D	¾"	235	9.3	97	3.8	84	3.3	201	7.9	50	1.97	48.7	1.9	32.3	1.3	1.1	2.4
020E	1"	235	9.3	97	3.8	84	3.3	201	7.9	50	1.97	48.7	1.9	32.3	1.3	1.1	2.4
025D	¾"	275	10.8	129	5.1	115	4.5	232.5	9.2	70	2.76	48.7	1.9	32.3	1.3	2.2	2.5
025E	1"	275	10.8	129	5.1	115	4.5	232.5	9.2	70	2.76	48.7	1.9	32.3	1.3	2.2	2.5
030E	1"	364.5	14.3	129	5.1	115	4.5	322	12.7	70	2.76	48.7	1.9	32.3	1.3	2.7	2.9
030F	1 ¼"	364.5	14.3	129	5.1	115	4.5	322	12.7	70	2.76	48.7	1.9	32.3	1.3	2.7	2.9
030G	1 ½"	364.5	14.3	129	5.1	115	4.5	322	12.7	70	2.76	48.7	1.9	32.3	1.3	2.7	2.9
035F	1 ¼"	432.5	17	170	6.7	156	6.1	382.5	15.1	100	3.94	48.7	1.9	32.3	1.3	5.1	11.2
035G	1 ½"	432.5	17	170	6.7	156	6.1	382.5	15.1	100	3.94	48.7	1.9	32.3	1.3	5.1	11.2
040G	1 ½"	524.5	20.6	170	6.7	156	6.1	474.5	18.7	100	3.94	48.7	1.9	32.3	1.3	5.7	12.5
040H	2"	524.5	20.6	170	6.7	156	6.1	474.5	18.7	100	3.94	48.7	1.9	32.3	1.3	5.7	12.5
045H	2"	524.5	20.6	170	6.7	156	6.1	474.5	18.7	100	3.94	48.7	1.9	32.3	1.3	5.7	12.5
050I	2 ½"	641.5	25.3	205	8.1	181	7.1	581.5	22.9	120	4.72	48.7	1.9	30.8	1.2	11.1	24.4
050J	3"	641.5	25.3	205	8.1	181	7.1	581.5	22.9	120	4.72	48.7	1.9	30.8	1.2	11.1	24.4
055I	2 ½"	832	32.8	205	8.1	181	7.1	772	30.4	120	4.72	48.7	1.9	30.8	1.2	13.9	30.6
055J	3"	832	32.8	205	8.1	181	7.1	772	30.4	120	4.72	48.7	1.9	30.8	1.2	13.9	30.6

EN Installation recommendations

It is recommended that the compressed air is treated prior to entry into the distribution system and also at critical usage points / applications.

Installation of compressed air dryers to a previously wet system could result in additional dirt loading for point of use filters for a period whilst the distribution system dries out. Filter elements may need to be changed more frequently during this period.

For installations where oil-free compressors are used, water aerosol and particulate are still present, general purpose and high efficiency grades should still be used.

A general purpose filter must always be installed to protect the high efficiency filter from bulk liquid aerosols and solid particulate.

Install purification equipment at the lowest temperature above freezing point, preferably downstream of after coolers and air receivers.

Point of use purification equipment should be installed as close to the application as possible.

Purification equipment should not be installed downstream of quick opening valves and should be protected from possible reverse flow or other shock conditions.

Purge all piping leading to the purification equipment before installation and all piping after the purification equipment is installed and before connection to the final application.

If by-pass lines are fitted around purification equipment, ensure adequate filtration is fitted to the by-pass line to prevent contamination of the system downstream.

Fit drain lines from the coalescing filters directly to a condensate separator. If it is not possible to connect the drain lines directly to a separator, the lines should be vented in to a condensate manifold (vented at one end) and then in to a single inlet of a condensate separator.

Provide a facility to drain away collected liquids from the purification equipment. Collected liquids should be treated and disposed of in a responsible manner.

NL Aanbevelingen voor de installatie

Aanbevolen wordt de perslucht te zuiveren voordat de lucht in het distributiesysteem wordt toegelaten, en ook bij kritieke gebruikspunten of -toepassingen.

De aansluiting van persluchtdrogers op een systeem dat nat was, kan extra vuilophoping veroorzaken bij de gebruikspuntenfilters terwijl het distributiesysteem uitdroogt. Het is mogelijk dat gedurende deze periode de filterelementen vaker vervangen moeten worden.

Voor installaties met olievrije compressoren, waarin water-aërosols en deeltjes nog steeds aanwezig zijn, moeten filters voor algemeen gebruik en filters met een hoge efficiëntiegraad worden gebruikt.

Een filter voor algemeen gebruik moet altijd geïnstalleerd worden om het filter met hoge efficiëntiegraad tegen bulkvloeistof-aërosols en vaste deeltjes te beschermen.

Installeer zuiveringsapparatuur op de laagste temperatuur boven het vriespunt, bij voorkeur op een punt in het systeem na de nakoelers en luchtontvangers.

De zuiveringsapparatuur bij gebruikspunten moet zo dicht mogelijk bij de applicatie geïnstalleerd worden.

Zuiveringsapparatuur dient niet op een punt in het systeem na snel-openende kleppen te worden geïnstalleerd en moet worden beschermd tegen mogelijke tegenstroom of andere schoksituaties.

Reinig alle leidingen naar de zuiveringsapparatuur voorafgaand aan de installatie en ook nadat de zuiveringsapparatuur is geïnstalleerd, voorafgaand aan de aansluiting op de definitieve applicatie.

Als er omloopleidingen rond de zuiveringsapparatuur zijn gemonteerd, zorg er dan voor dat er voldoende filtering bij deze leidingen bestaat om te voorkomen dat het systeem verderop vervuild raakt.

Bevestig de afvoerleidingen van de coalescentiefilters direct aan een condensaatafscheider. Als het niet mogelijk is om de afvoerleidingen direct op een afscheider aan te sluiten, moeten de leidingen worden ontlucht in een condensaatverdeelstuk (dat aan één zijde wordt ontlucht) en daarna in een enkele inlaat van een condensaatafscheider.

Zorg ervoor dat het mogelijk is om de verzamelde vloeistof uit het zuiveringssysteem af te voeren. Deze vloeistof moet eerst worden gezuiverd en dan op verantwoorde wijze van de hand worden gedaan.

DE Installationsempfehlungen

Es wird empfohlen, die Druckluft vor dem Eintritt in das Verteilungssystem bzw. in kritische Einsatzstellen/Anwendungspunkte aufzubereiten.

Der Anschluss von Drucklufttrocknern an Systeme, die zuvor nass waren, könnte während der Trocknung des Verteilungssystems bei eingebauten Filtern zu einer zusätzlichen Verschmutzung führen. Die Filterelemente sind in dieser Phase ggf. häufiger auszutauschen.

Bei Einrichtungen, in denen ölfreie Kompressoren eingesetzt werden und noch Wassertropfen und Schmutzpartikel vorhanden sind, müssen universelle und Hochleistungsfilter verwendet werden.

Zum Schutz des Hochleistungsfilters vor großen Mengen an Flüssigkeitstropfen und festen Schmutzpartikeln muss immer ein universeller Filter vorgeschaltet werden.

Installieren Sie den Filter bei der niedrigsten Temperatur über dem Gefrierpunkt vorzugsweise hinter den Nachkühlern und Luftbehältern.

Der Einsatzort des Filters muss sich in unmittelbarer Nähe zur Anwendung befinden.

Der Filter darf sich schnell öffnenden Ventilen nicht nachgeschaltet werden. Außerdem muss ein Schutz gegen Rückfluss und andere Schockzustände gewährleistet sein.

Spülen Sie alle zum Filter führenden Rohrleitungen vor der Installation sowie nach der Installation des Filters und auch vor dem Anschluss an die endgültige Anwendung.

Sofern Bypass-Leitungen den Filter umgehen, muss zum Schutz des nachgeschalteten Systems gegen Verschmutzung für eine ausreichende Filterung dieser Leitungen gesorgt werden.

Führen Sie Ablassleitungen von den Koaleszenzfiltern direkt zu einem Kondensatabscheider. Wenn es nicht möglich ist, die Ablassleitungen direkt an einen Abscheider anzuschließen, müssen die Leitungen an ein Kondensatsammelrohr (mit Entlüftung an einem Ende) und dann an einen einzelnen Einlass eines Kondensatabscheiders angeschlossen werden.

Sorgen Sie für eine Einrichtung, die angesammelte Flüssigkeit von dem Filter entfernt. Die angesammelte Flüssigkeit muss sicher aufbereitet und entsorgt werden.

FR Consignes d'installation

Il est recommandé de traiter l'air comprimé avant l'entrée dans le système de distribution, ainsi qu'au niveau des applications/points d'utilisation stratégiques.

L'installation d'un sécheur à air comprimé sur un ancien système humide peut entraîner une teneur en poussière supplémentaire pour les points d'utilisation des filtres pendant la période durant laquelle le système de distribution sèche. Il sera peut-être nécessaire de changer les cartouches filtrantes plus souvent au cours de cette période.

Pour les installations équipées de compresseurs sans huile et où des particules et un aérosol d'eau sont toujours présents, il faut continuer d'utiliser des filtres polyvalents et des filtres haute efficacité.

Un filtre polyvalent doit toujours être installé pour protéger le filtre haute efficacité des aérosols de liquide et des particules solides.

Installez l'équipement de purification à la température la plus basse avant le point de gel, de préférence en aval des réfrigérants et des collecteurs d'air.

L'équipement de purification au point d'utilisation doit être installé aussi près que possible de l'application.

L'équipement de purification ne doit pas être installé en aval de soupapes à ouverture rapide et doit être protégé d'un éventuel flux en sens inverse ou des chocs.

Purgez tous les conduits menant à l'équipement de purification avant l'installation, et recommencez une fois l'équipement installé et avant la connexion à l'application finale.

Si des conduites de dérivation sont en place autour de l'équipement de purification, assurez-vous qu'un élément filtrant approprié est monté sur la conduite de dérivation pour éviter la contamination du système en aval.

Installez directement des conduites d'évacuation des filtres coalescents sur un séparateur de condensation. S'il n'est pas possible de raccorder directement les conduites à un séparateur, elles doivent disposer d'une évacuation vers un collecteur de condensation (avec une extrémité d'évacuation), puis vers un séparateur de condensation à entrée unique.

Installez un dispositif permettant d'évacuer les liquides collectés dans l'équipement de purification. Ces liquides doivent être traités et éliminés comme il convient.

ES Recomendaciones de instalación

Se recomienda tratar el aire comprimido antes de que entre en el sistema de distribución y también en aplicaciones o puntos de utilización críticos.

La instalación de secadores de aire comprimido en un sistema húmedo existente puede producir una carga de suciedad adicional en los puntos de uso de los filtros durante un tiempo, hasta que el sistema de distribución se seque. Filter elements may need to be changed more frequently during this period.

En instalaciones que utilicen compresores sin aceite, sigue habiendo aerosoles de agua y partículas, por lo que deben utilizarse filtros de grados de alta eficiencia y carácter general.

Siempre debe instalarse un filtro de carácter general para proteger el filtro de alta eficiencia frente a altas cantidades de aerosoles líquidos y partículas sólidas.

Instale equipos de purificación en el punto de mínima temperatura sobre el punto de congelación, preferentemente aguas abajo de postenfriadores y depósitos de aire.

Los equipos de purificación en punto de utilización se deben instalar lo más cerca posible de la aplicación.

Los equipos de purificación no deben instalarse aguas abajo de válvulas de apertura rápida y deben protegerse del posible flujo inverso o de otras condiciones de cambio brusco.

Antes de instalar los equipos de purificación, purgue todas las tuberías aguas arriba de los mismos; y todas las tuberías entre la citada instalación y la conexión a la aplicación final.

Si se instalan líneas para derivar los equipos de purificación, asegúrese de montar unos filtros adecuados en la línea de derivación para evitar la contaminación del sistema aguas abajo.

Instale conductos de drenaje desde los filtros coalescentes hasta el separador de condensado. Si no es posible conectar los conductos de drenaje directamente a un separador, los conductos deberían derivarse a un colector de condensado (a un extremo) y luego a una entrada individual de un separador de condensado

Disponga los medios para drenar los líquidos recogidos en los equipos de purificación. Los líquidos recogidos se deben tratar y desechar de forma responsable.

IT Istruzioni di installazione

L'aria compressa deve essere trattata prima di entrare nel sistema di distribuzione e anche in corrispondenza dei punti di utilizzo / applicazione critici.

L'installazione di essiccatori per aria compressa su un impianto "umido" può provocare un ulteriore accumulo di impurità sui filtri del punto di utilizzo mentre il sistema di distribuzione si asciuga. In questo intervallo di tempo potrebbe essere necessario sostituire gli elementi filtranti con maggiore frequenza.

Gli impianti che utilizzano compressori senza olio richiedono comunque l'uso di filtri universali e ad alto grado di efficienza per la presenza di acqua sotto forma di aerosol e particelle.

Occorre sempre installare un filtro universale per proteggere il filtro ad alta efficienza dai liquidi misti in forma di aerosol e da particelle solide.

Installare depuratori a una temperatura immediatamente superiore al punto di congelamento, preferibilmente a valle di postrefrigeratori e serbatoi d'aria.

I depuratori destinati ai punti di utilizzo si devono installare il più vicino possibile alle applicazioni.

I depuratori non si devono installare a valle delle valvole ad apertura rapida e si devono proteggere dal riflusso o da altre condizioni d'urto.

Spurgare tutti i tubi che portano al depuratore prima dell'installazione, dopo aver installato il depuratore e prima di collegarli all'applicazione finale.

Se il depuratore è provvisto di linee di derivazione controllare che siano adeguatamente filtrate per evitare di contaminare il sistema a valle.

Montare le linee di scarico dai filtri a coalescenza direttamente su un separatore di condensato. Qualora non sia possibile collegare le linee di scarico direttamente a un separatore, le linee devono essere scaricate in un collettore di condensato (con sfioro su un'estremità) e quindi in un'unica entrata di un separatore di condensato.

Prevedere un sistema di deflusso dei liquidi raccolti dal depuratore. Trattare e smaltire i liquidi raccolti in modo responsabile.

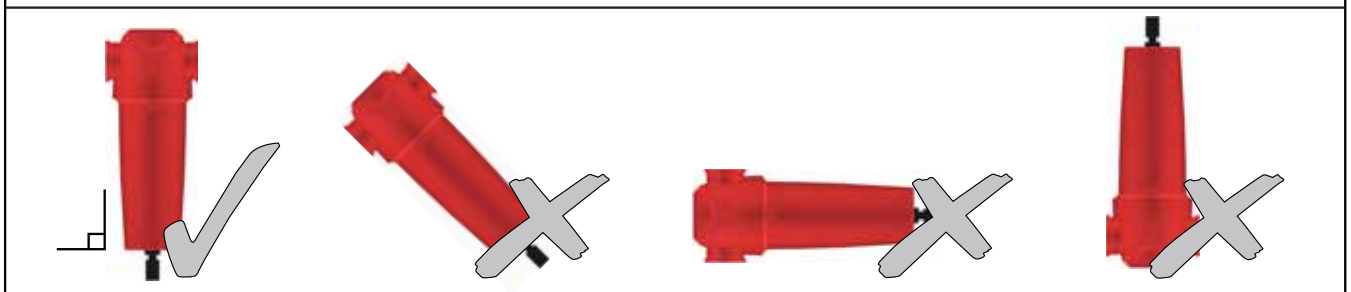
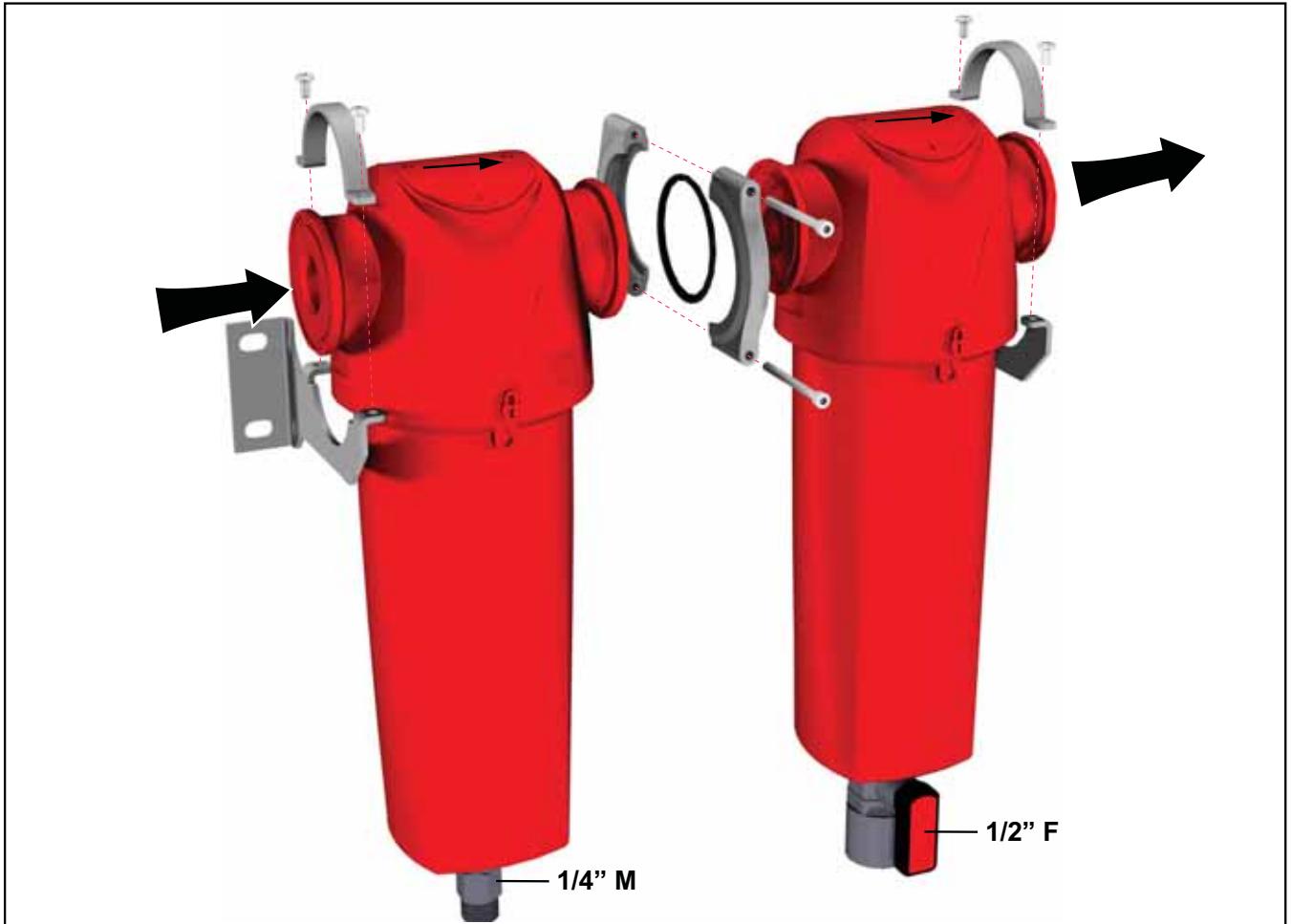

EN Startup and Operation



Before pressurising the filter ensure that the head and bowl are correctly fitted and that the locking detail is properly aligned as shown in the maintenance section (maintenance procedure 6) of this manual.

1. Open inlet valve slowly to gradually pressurise the unit.
2. Open outlet valve slowly to re-pressurise the downstream piping.

Do not open inlet or outlet valves rapidly or subject unit to excessive pressure differential or damage may occur.

NL Starten en bediening



Voordat het filter onder druk wordt gezet, moet u ervoor zorgen dat de kop en de kom juist zijn gemonteerd en dat de vergrendeling goed is uitgelijnd, zoals aangegeven in de onderhoudsinformatie (onderhoudsprocedure 6) van deze handleiding.

1. Doe de inlaatklep langzaam open om de druk in het toestel geleidelijk op te voeren.
2. Doe de uitlaatklep langzaam open om de druk in de leidingen verderop in het systeem opnieuw op te voeren.

Doe de inlaat- en uitlaatkleppen niet snel open en stel het toestel niet aan een te groot drukdifferentieel bloot om schade te voorkomen.

DE Starten und Betrieb



Bevor Sie den Filter mit Druck beaufschlagen, stellen Sie sicher, dass der Filterkopf und die Filterschale ordnungsgemäß montiert sind und dass die Sperrklinke wie im Abschnitt „Wartung“ dieser Anleitung (Wartungsverfahren 6) dieser Anleitung beschrieben ordnungsgemäß ausgerichtet ist.

1. Einlassventil langsam öffnen, damit die Einheit allmählich mit Druck beaufschlagt wird.
2. Auslassventil langsam öffnen, damit nachgeschaltete Rohrleitungen erneut mit Druck beaufschlagt werden.

Einlass- und Auslassventil nicht schnell öffnen. Einheit nicht extremen Druckunterschieden aussetzen. Gefahr von Schäden.

FR Démarrage et exploitation



Avant de mettre le filtre sous pression, vérifiez que la tête et la cuve sont montées correctement et que l'indicateur de verrouillage est bien aligné, comme indiqué dans la section de maintenance (procédure de maintenance 6) du présent manuel.

1. Ouvrez lentement la soupape d'admission pour mettre progressivement l'unité sous pression.
2. Ouvrez lentement la soupape de refoulement pour faire remonter la pression des conduits en aval.

Ne pas ouvrir la soupape d'admission ou la soupape de refoulement trop rapidement, ne pas soumettre l'unité à une pression différentielle trop importante. Vous risqueriez d'endommager l'équipement.

ES Puesta en marcha y funcionamiento



Antes de presurizar el filtro, asegúrese de que la cabeza y el cilindro están correctamente ajustados y que el detalles de bloqueo está alineado de la forma apropiada, como se muestra en la sección de mantenimiento (procedimiento de mantenimiento 6) de este manual.

1. Abra lentamente la válvula de admisión para presurizar gradualmente la unidad.
2. Abra lentamente la válvula de descarga para volver a presurizar las tuberías aguas abajo.

Para evitar daños, no abra bruscamente las válvulas de admisión o de descarga ni someta la unidad a una diferencia de presiones excesiva.

IT Avvio e funzionamento



Prima di pressurizzare il filtro assicurarsi che la testa e il bicchiere siano montati correttamente e che l'elemento di bloccaggio sia allineato in maniera adeguata, come indicato nella sezione relativa alla manutenzione (procedura di manutenzione 6) del presente manuale.

1. Aprire lentamente la valvola di mandata per aumentare gradualmente la pressione nell'unità.
2. Aprire lentamente la valvola di scarico per pressurizzare nuovamente i tubi a valle.

Non aprire rapidamente le valvole di mandata o scarico né sottoporre l'unità a una differenza di pressione eccessiva; rischio di danni.

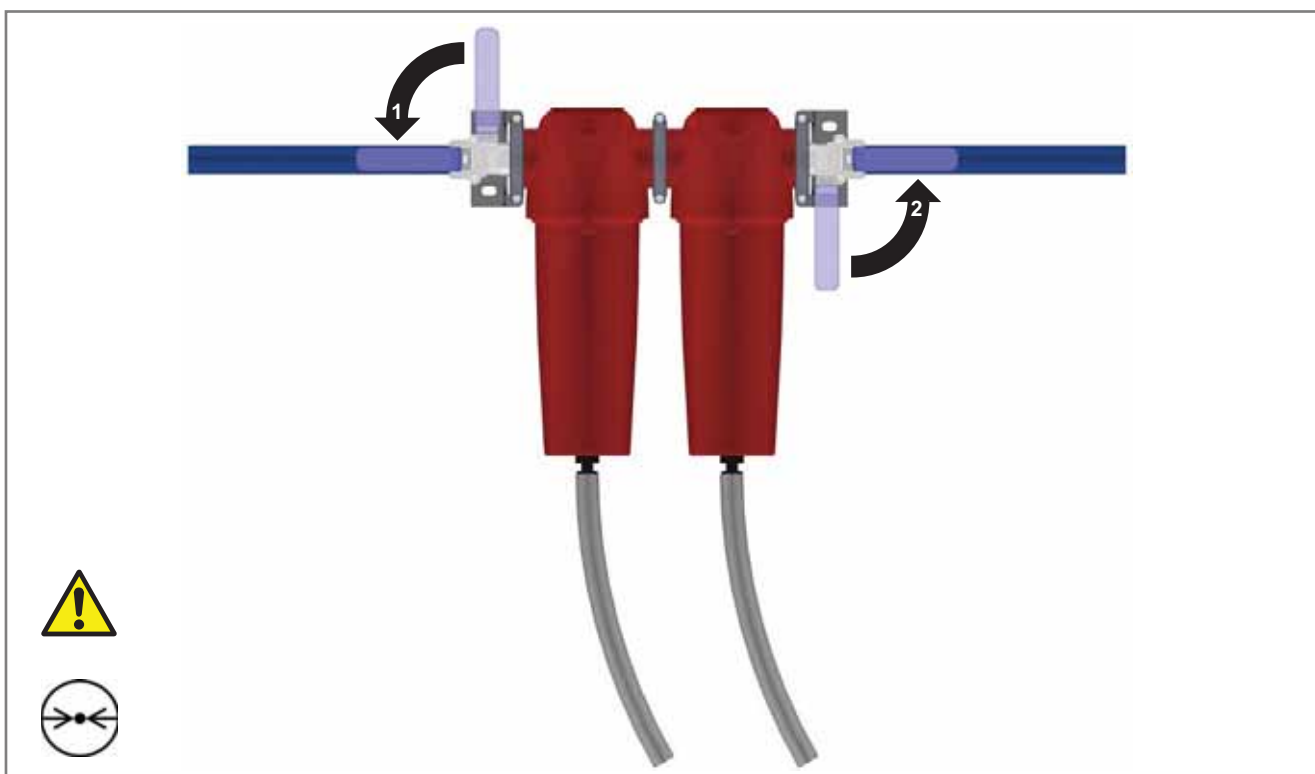

Accessories / Spare Parts (Service Kits)

Toebehoren / reserveonderdelen (onderhoudskits), Zubehör / Ersatzteile (Wartungssätze), Accessoires / Pièces de rechange (kits d'entretien), Accesorios / Piezas de repuesto (kits de mantenimiento), Accessori / Parti di ricambio (kit di manutenzione)

DPM
(AO/AA/AR/AAR) 015 - 045

GMBKE
005 - 010 → GMBKE1
015 - 020 → GMBKE2
025 - 030 → GMBKE3
035 - 045 → GMBKE4

FXKE
005 - 010 → FXKE1
015 - 020 → FXKE2
025 - 030 → FXKE3
035 - 045 → FXKE4

EMAK
005 - 010 → EMAK1
015 - 020 → EMAK2
025 - 030 → EMAK3
035 - 045 → EMAK4

EF1 **EM1**

12 Months 12 Months

servicereminder.com

- (EN) For replacement element codes please refer to the rating label located on the filter bowl.
- (NL) Voor de codes van de vervangende elementen raadpleegt u het etiket op de filterkom.
- (DE) Die Produkt-Codes für Austausch-elemente finden Sie auf dem Filterkennaufkleber an der Filterschale.
- (FR) Pour obtenir les références des pièces de rechange, consultez l'étiquette qui se trouve sur la cuve du filtre.
- (ES) Para sustituir los códigos de elemento, consultar la etiqueta de grado localizada en el cilindro de filtro.
- (IT) Per i codici degli elementi di ricambio fare riferimento all'etichetta dei dati posizionata sul bicchiere del filtro.

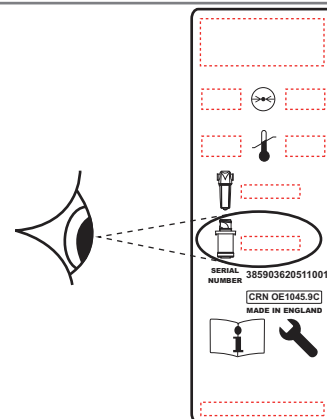

Maintenance

Onderhoud, Wartung, Maintenance, Mantenimiento, Manutenzione

(EN) Maintenance Intervals

To ensure optimal filter performance the AO, AA, AR, AAR grade elements require changing every 12 months along with the automatic drain (EF1).

The performance of the ACS element is based upon a maximum oil vapour inlet concentration of 0.018mg/m³. Replace the carbon filter element upon detection of vapour, odour or taste.

Unlike oil aerosol removal filters which are changed annually to guarantee compressed air quality, the lifetime of an oil vapour removal filter can be attributed to various factors and require more frequent changes (unless OVR is used which is sized for 6000hrs life):

Factors affecting the lifetime of adsorption filters

Oil vapour concentration

The higher the inlet concentration of oil vapour, the faster the activated carbon capacity will expire.

Bulk oil

Adsorption filters are designed to remove oil vapour and odours, not liquid oil or aerosols. Poorly maintained or non-existent pre-filtration will cause the OVR filter capacity to quickly expire.

Temperature

Oil vapour content increases exponentially to inlet temperature, reducing element life. Additionally, as temperature increases, the adsorption capacity decreases, again reducing element life.

Relative Humidity or Dewpoint

Wet air reduces the adsorptive capacity of the carbon.

Compressor oil changes

When compressor oil is changed, the new lubricant burns off "light ends" which increases the oil vapour content for hours or even weeks afterwards. This increase in oil vapour content is adsorbed by the OVR filter, significantly reducing its adsorptive life.

(NL) Onderhoudsintervallen

Voor een optimale filterprestatie moeten de elementen van graad AO, AA, AR, AAR om de 12 maanden worden vervangen, samen met de automatische afvoer (EF1).

The performance of the ACS element is based upon a maximum oil vapour inlet concentration of 0.018mg/m³. Replace the carbon filter element upon detection of vapour, odour or taste.

Unlike oil aerosol removal filters which are changed annually to guarantee compressed air quality, the lifetime of an oil vapour removal filter can be attributed to various factors and require more frequent changes (unless OVR is used which is sized for 6000hrs life):

Factors affecting the lifetime of adsorption filters

Oil vapour concentration

The higher the inlet concentration of oil vapour, the faster the activated carbon capacity will expire.

Bulk oil

Adsorption filters are designed to remove oil vapour and odours, not liquid oil or aerosols. Poorly maintained or non-existent pre-filtration will cause the OVR filter capacity to quickly expire.

Temperature

Oil vapour content increases exponentially to inlet temperature, reducing element life. Additionally, as temperature increases, the adsorption capacity decreases, again reducing element life.

Relative Humidity or Dewpoint

Wet air reduces the adsorptive capacity of the carbon.

Compressor oil changes

When compressor oil is changed, the new lubricant burns off "light ends" which increases the oil vapour content for hours or even weeks afterwards. This increase in oil vapour content is adsorbed by the OVR filter, significantly reducing its adsorptive life.

(DE) Wartungsintervalle

Um eine optimale Filterleistung zu gewährleisten, müssen die Elemente der Klassen AO, AA, AR, AAR alle 12 Monate zusammen mit dem automatischen Ablass (EF1) ausgetauscht werden.

Im Gegensatz zu Filtern für die Abscheidung von Ölaerosolen, die zur Gewährleistung der Druckluftqualität jährlich ausgetauscht werden, kann die Lebensdauer eines Ölnebel-Abscheidefilters von zahlreichen verschiedenen Faktoren abhängen, die einen häufigeren Austausch erfordern. Negative Faktoren für die Lebensdauer von Adsorptionsfiltern sind:

Ölnebel-Konzentration: Je höher die Ölnebel-Einlasskonzentration ist, desto schneller ist die Kapazität der Aktivkohle erschöpft.

Öl: Adsorptionsfilter sind entwickelt worden, um Ölnebel und Gerüche abzuscheiden, sie dienen nicht der Entfernung von flüssigem Öl oder Aerosolen. Schlecht gewartete oder nicht vorhandene Vorfiltration führt dazu, dass die OVR-Filterkapazität für die Ölnebelabscheidung schnell erschöpft ist.

Temperatur: Der Ölnebelgehalt steigt exponentiell zur Einlasstemperatur an und verringert so die Lebensdauer des Filterelements. Zudem verringert sich mit steigender Temperatur auch die Adsorptionskapazität, was ebenfalls die Lebensdauer des Filterelements verkürzt.

Relative Feuchtigkeit oder Taupunkt: Feuchte Luft verringert die Adsorptionsfähigkeit der Aktivkohle.

Austausch des Kompressoröls: Bei einem Austausch des Kompressoröls werden durch den neuen Schmierstoff „Jose Enden“ abgebrannt, was zu einem Anstieg des Ölnebelgehalts für Stunden oder sogar Wochen führt. Dieser erhöhte Ölnebelgehalt wird vom OVR-Filter für die Ölabscheidung adsorbiert, wodurch sich die Lebensdauer des Filters erheblich reduziert.

Die Filterelementleistung nach ACS/AC basiert auf einer maximalen Ölnebel-Einlasskonzentration von 0,018 mg/m³, mit einer Drucklufttemperatur von 21 °C und einem Drucktaupunkt von -40 °C.

Diese Elemente sollten ausgetauscht werden, wenn Ölnebel, Gerüche oder Geschmack festgestellt werden.

(FR) Intervalles de maintenance

Pour assurer des performances de filtrage optimales, les cartouches de grade AO, AA, AR, AAR doivent être changées tous les 12 mois, en même temps que le purgeur automatique (EF1).

Contrairement aux filtres de suppression des aérosols d'huile remplacés chaque année pour garantir la qualité de l'air comprimé, la durée de vie d'un filtre d'élimination des vapeurs d'huile dépend de différents facteurs et nécessite des remplacements plus fréquents. Facteurs influant sur la durée de vie des filtres d'adsorption :

concentration de vapeur d'huile - Plus la concentration d'entrée des vapeurs d'huile est élevée, plus vite la capacité d'absorption du charbon actif est épuisée.

présence massive d'huile - les filtres à adsorption sont conçus pour éliminer les vapeurs et les odeurs d'huile, et non pas l'huile ou les aérosols. Si la pré-filtration est mal entretenue, voire inexistante, le filtre OVR devient rapidement inefficace.

Température - la teneur en vapeurs d'huile augmente de façon exponentielle selon la température d'admission, réduisant ainsi la durée de vie de l'élément. En outre, plus la température augmente, plus la capacité d'adsorption diminue, ce qui réduit encore la durée de vie de l'élément.

Humidité relative ou point de rosée - l'air humide réduit la capacité d'adsorption du carbone.

Vidanges d'huile de compresseur - lorsque l'huile de compresseur est changée, le nouveau lubrifiant brûle « des extrémités légères » ce qui augmente la teneur en vapeur d'huile pendant des heures, voire des semaines après. Cette augmentation de la teneur en vapeur d'huile est adsorbée par le filtre OVR, réduisant de manière significative la durée de vie d'adsorption.

Les performances des filtres ACS/AC sont basées sur une concentration maximale des vapeurs d'huile d'entrée de 0,018 mg/m³, avec de l'air comprimé à 21°C et un point de rosée sous pression de -40°C PDP.

Ces éléments doivent être remplacés en cas de détection de vapeur, d'odeur ou de goût.

(ES) Intervalos de mantenimiento

Para asegurar un óptimo rendimiento del filtro, es necesario cambiar los elementos de grado AO, AA, AR, AAR cada 12 meses junto con el drenaje automático (EF1).

A diferencia de los filtros de eliminación de aerosoles de aceite que se cambian anualmente con el fin de garantizar la calidad del aire comprimido, la vida útil de un filtro de eliminación de vapores de aceite puede atribuirse a diversos factores y requiere cambios más frecuentes. Los factores que afectan a la vida útil de los filtros de adsorción son:

Concentración de vapores de aceite - Cuanto mayor sea la concentración de vapores de aceite en la entrada, más rápidamente se agotará la capacidad del carbón activado.

Acéite - Los filtros de adsorción se han diseñado para eliminar los vapores y los olores de aceite, pero no los aerosoles ni el aceite líquidos. Si no existe prefiltrado o su mantenimiento es inadecuado, se agotará rápidamente la capacidad del filtro OVR.

Temperatura - El contenido de vapores de aceite aumenta de forma exponencial a la temperatura de admisión, lo que reduce la vida útil del elemento. Asimismo, a medida que aumenta la temperatura disminuye la capacidad de adsorción, lo que una vez más reduce la vida útil del elemento.

Humedad relativa o punto de condensación - El aire húmedo reduce la capacidad de adsorción del carbón.

Cambios del aceite del compresor - Cuando se cambia el aceite del compresor, se evaporan las fracciones más ligeras del aceite nuevo, lo cual aumenta el contenido de vapores de aceite durante las horas o incluso las semanas posteriores. El filtro OVR adsorbe este aumento del contenido de vapores de aceite, lo que reduce considerablemente la vida útil de adsorción.

El rendimiento de los elementos ACS/AC se calcula tomando como base una concentración de entrada de vapores de aceite máxima de 0,018 mg/m³, con aire comprimido a 21 °C y un punto de condensación de presión a -40 °C PDP.

Estos elementos deberán sustituirse si se detecta vapor, olor y gusto.

(IT) Intervalli di manutenzione

Per garantire prestazioni ottimali del filtro è necessario sostituire gli elementi filtranti di grado AO, AA, AR, AAR ogni 12 mesi, insieme allo scarico automatico (EF1).

A differenza dei filtri per l'eliminazione di aerosol, che vengono cambiati una volta all'anno per garantire la qualità dell'aria compressa, i filtri per la rimozione dei vapori d'olio hanno una durata variabile e devono essere sostituiti più frequentemente. Fattori che influenzano la durata dei filtri ad adsorbimento:

Concentrazione di vapori d'olio - La capacità del carbone attivo si esaurisce tanto più rapidamente quanto maggiore è la concentrazione di vapori d'olio in ingresso.

Oli misti - I filtri ad adsorbimento sono studiati per eliminare vapori d'olio e odori, ma non oli liquidi e aerosol. La scarsa manutenzione o la mancanza di prefiltrazione causano il rapido esaurimento della capacità dei filtri OVR.

Temperatura - Il contenuto di vapori d'olio aumenta proporzionalmente con la temperatura di mandata, riducendo la durata del filtro. Inoltre, all'aumentare della temperatura, diminuisce la capacità di adsorbimento e ancora una volta si riduce la durata del filtro.

Umidità relativa o punto di rugiada - L'aria umida riduce la capacità di adsorbimento del carbone.

Cambio olio del compressore - Quando si cambia l'olio del compressore, il nuovo lubrificante brucia completamente gli idrocarburi leggeri provocando l'aumento del contenuto di vapori d'olio per alcune ore o addirittura per settimane. Il maggiore contenuto di vapori d'olio viene assorbito dal filtro OVR e provoca una riduzione significativa della durata di adsorbimento.

Le prestazioni degli elementi ACS / AC si basano su una concentrazione massima dei vapori d'olio in ingresso pari a 0,018 mg/m³ con aria compressa a 21°C e un punto di rugiada in pressione di -40°C PDP.

Questi elementi devono essere sostituiti non appena vengono percepiti vapori, odori o sapori.

(EN) Maintenance Procedure 1

Slowly close the inlet (1) and outlet (2) valves and depressurise the filter (3) using the drain.

(NL) Onderhoudsprocedure 1

Sluit de inlaat- (1) en uitlaatkleppen (2) langzaam en haal de druk van het filter (3) af met de afvoer.

(DE) Wartungsverfahren 1

Einlass- (1) und Auslassventile (2) langsam schließen und den Druck vom Filter (3) mit dem Ablass ablassen.

(FR) Procédure de maintenance 1

Fermez lentement la soupape d'admission (1) et la soupape de refoulement (2), puis dépressurisez le filtre (3) à l'aide du purgeur.

(ES) Procedimiento de mantenimiento 1

Cierre lentamente las válvulas de admisión (1) y de descarga (2) y despresurize el filtro (3) utilizando el drenaje.

(IT) Procedura di manutenzione 1

Chiudere lentamente le valvole di mandata (1) e di scarico (2) e depressurizzare il filtro (3) tramite lo scarico.

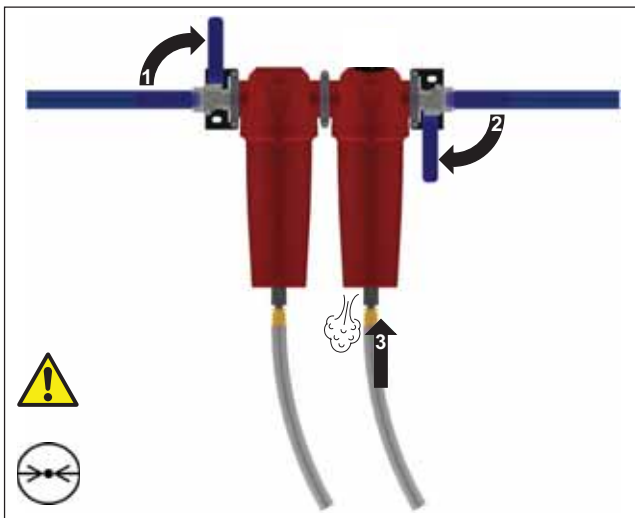

(EN) Maintenance Procedure 2

Unscrew the filter bowl (1 & 2) and remove the used element (3)

(NL) Onderhoudsprocedure 2

Schroef de filterkom (1 & 2) los en verwijder het gebruikte element (3)

(DE) Wartungsverfahren 2

Filterschale lösen (1 & 2) und das verbrauchte Element entfernen (3)

(FR) Procédure de maintenance 2

Dévissez la cuve du filtre (1 et 2) et retirez la cartouche usagée (3)

(ES) Procedimiento de mantenimiento 2

Desenrosque el cilindro del filtro (1 y 2) y retire el elemento utilizado (3)

(IT) Procedura di manutenzione 2

Svitare il bicchiere del filtro (1 e 2) e rimuovere l'elemento filtrante usato (3)

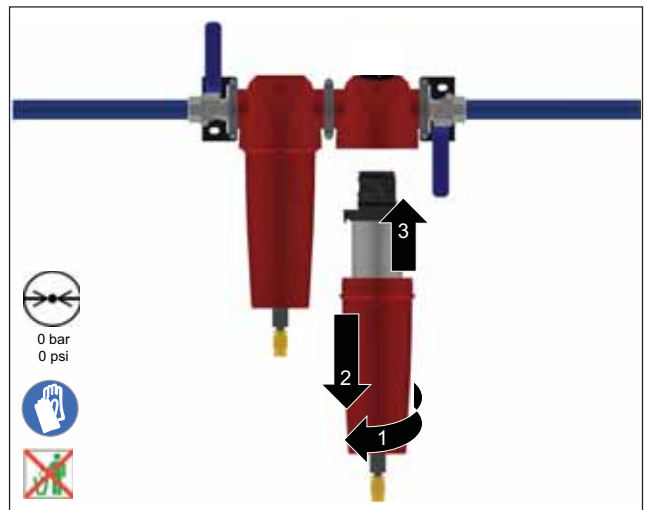

(EN) Maintenance Procedure 3

Unscrew the automatic drain (1) and discard (2). Fit the new drain (3) and tighten (4).

(NL) Onderhoudsprocedure 3

Schroef de automatische afvoer (1) los en verwijder hem (2). Plaats de nieuwe afvoer (3) en draai hem vast (4).

(DE) Wartungsverfahren 3

Den automatischen Ablass abschrauben (1) und entsorgen (2). Den neuen Ablass anbringen (3) und festziehen (4).

(FR) Procédure de maintenance 3

Dévissez le purgeur automatique (1) puis mettez-le au rebut (2). Montez le nouveau purgeur (3) puis serrez (4).

(ES) Procedimiento de mantenimiento 3

Desenrosque el drenaje automático (1) y deséchelo (2). Instale el nuevo drenaje (3) y apriételo (4).

(IT) Procedura di manutenzione 3

Svitare lo scarico automatico (1) ed eliminarlo (2). Montare lo scarico nuovo (3) e serrare (4).

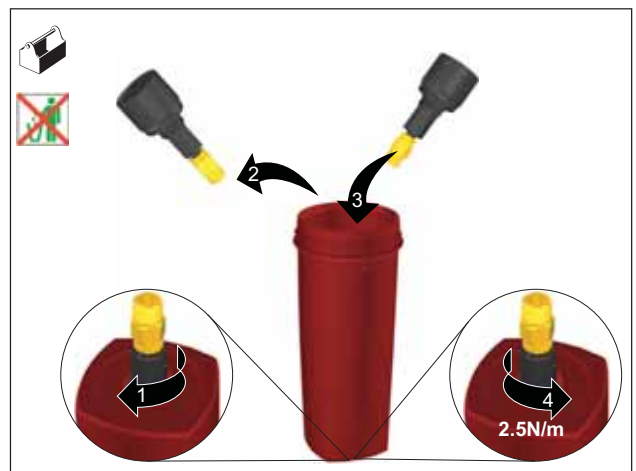

(EN) Maintenance Procedure 4

Insert the new element into the filter bowl ensuring that the lugs are seated correctly in the grooves.

(NL) Onderhoudsprocedure 4

Steek het nieuwe element in de filterkom, waarbij de lipjes goed in de groeven steken.

(DE) Wartungsverfahren 4

Das neue Filterelement in die Filterschale einsetzen und sicherstellen, dass die Führungen richtig in den Nuten sitzen.

(FR) Procédure de maintenance 4

Insérez la nouvelle cartouche dans la cuve en vérifiant que les languettes sont bien enfoncées dans les encoches.

(ES) Procedimiento de mantenimiento 4

Inserte el nuevo elemento en el cilindro del filtro, asegurándose de que los anillos están correctamente asentados en las ranuras.

(IT) Procedura di manutenzione 4

Inserire il nuovo elemento filtrante nel bicchiere del filtro assicurandosi che le alette siano inserite correttamente nelle scanalature.



(EN) Maintenance Procedure 5

Replace the O-ring located in the filter head with the new O-ring provided.



Ensure to lubricate the O-ring and threads with a suitable acid free petroleum jelly.

(NL) Onderhoudsprocedure 5

Vervang de O-ring in de filterkop door de nieuwe meegeleverde O-ring.



Zorg ervoor dat de O-ring en de draden worden gesmeerd met een geschikt soort zuurloze vaseline.

(DE) Wartungsverfahren 5

Den O-Ring im Filterkopf durch den mitgelieferten neuen O-Ring ersetzen..



Sicherstellen, den O-Ring und das Gewinde mit geeigneter säurefreier Vaseline zu schmieren.

(FR) Procédure de maintenance 5

Remplacez le joint torique qui se trouve dans la tête du filtre par le nouveau joint fourni..



Lubrifiez le joint torique et le filetage à l'aide d'une gelée de pétrole sans acide.

(ES) Procedimiento de mantenimiento 5

Sustituya la junta tórica localizada en la cabeza del filtro por la nueva junta tórica proporcionada.



Asegúrese de lubricar la junta tórica y las roscas con un gel ácido sin petróleo apropiado.

(IT) Procedura di manutenzione 5

Sostituire l'O-ring situato nella testa del filtro con il nuovo O-ring fornito in dotazione.



Assicurarsi che l'O-ring e le filettature siano lubrificati con vaselina senza acido idonea.



(EN) Maintenance Procedure 6 (a)

Refit the filter bowl and head ensuring that the threads are fully engaged and the locking details are aligned.

Note: To ensure that the bowl is fully engaged into the head, the 005-030 bowl requires 360° of rotation until the thread stop and 720° for the 035-045 bowl

(NL) Onderhoudsprocedure 6 (a)

Zet de filterkom en de kop terug op hun plaats en zorg ervoor dat de draden volledig gegrepen zijn en de vergrendeling uitgelijnd is.

Opmerking: Zorg ervoor dat de kom volledig in de kop steekt. De 005-030 kom moet 360° gedraaid worden, tot aan de draadstop en 720° voor de 035-045 kom

(DE) Wartungsverfahren 6 (a)

Die Filterschale und den Filterkopf wieder anbringen und dabei sicherstellen, dass die Gewinde vollständig fassen und die Sperrklinken richtig ausgerichtet sind.

Hinweis: Um sicherzustellen, dass die Filterschale vollständig im Filterkopf sitzt, müssen die Schalen 005 bis 030 um 360° und die Schalen 035 bis 045 um 720° gedreht werden, bis das Gewinde stoppt.

(FR) Procédure de maintenance 6 (a)

Remontez la cuve et la tête du filtre en vérifiant que le filetage est vissé à fond et que les indicateurs de verrouillage sont alignés.

Remarque: pour vérifier que la cuve est bien enfoncée dans la tête, le modèle de cuve 005-030 doit opérer une rotation de 360° jusqu'à la fin du filetage et le modèle de cuve 035-045 doit opérer une rotation de 720°.

(ES) Procedimiento de mantenimiento 6 (a)

Reinstale el cilindro y la cabeza del filtro, asegurándose de que las roscas están completamente acopladas y que los detalles de bloqueo están alineados.

Nota: Para asegurarse de que el filtro está completamente acoplado a la cabeza, el cilindro de 005-030 necesita 360° de rotación, hasta que la rosca se detenga y 720° para el cilindro de 035-045.

(IT) Procedura di manutenzione 6 (a)

Rimontare il bicchiere e la testa del filtro assicurandosi che le filettature siano completamente inserite e gli elementi di bloccaggio siano allineati.

Nota: per assicurarsi che il bicchiere sia completamente inserito nella testa, è necessaria una rotazione di 360° fino al termine della filettatura per il bicchiere 005-030 e una rotazione di 720° per il bicchiere 035-045.

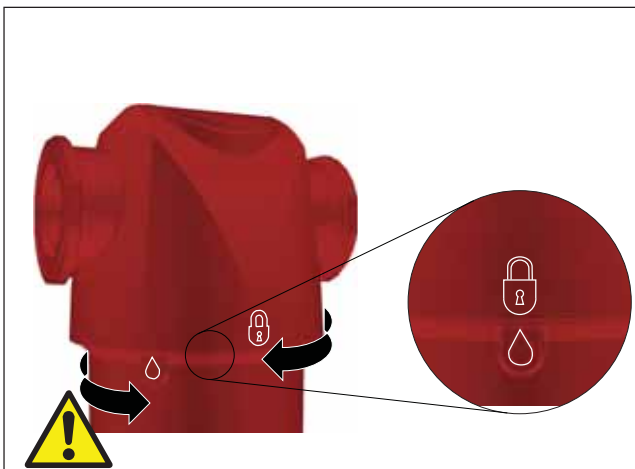
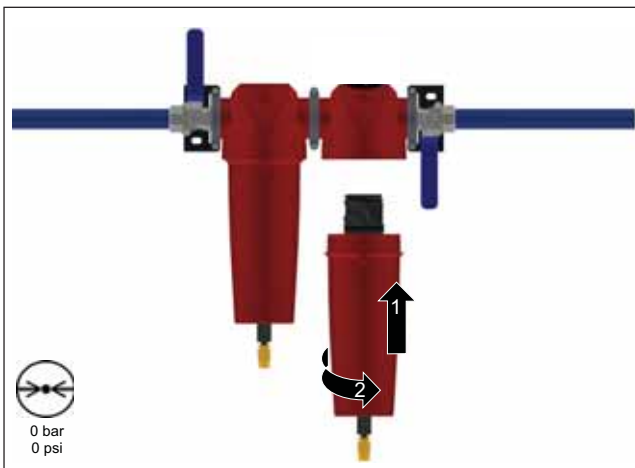

(EN) Maintenance Procedure 7

Attach the element change date label to the filter bowl and write on the date the element is to be replaced. i.e 12 months after element change.



Do not use solvents or alcohol to clean the labels as this could cause damage.

(NL) Onderhoudsprocedure 7

Plak het etiket met de vervangingsdatum aan de kom en schrijf de datum erop waarop het element weer vervangen moet worden, ofwel 12 maanden later..



Gebruik geen oplosmiddelen of alcohol om de etiketten te reinigen, omdat dit schade kan veroorzaken.

(DE) Wartungsverfahren 7

Den Austauschdatum-Aufkleber des Filterelements an der Filterschale anbringen und darauf das Datum notieren, zu dem das Filterelement ausgetauscht werden muss (d.h. 12 Monate nach dem Austausch des Elements).



Zur Reinigung der Aufkleber keine Lösungsmittel oder Alkohol verwenden. Gefahr von Schäden.

(FR) Procédure de maintenance 7

Attachez l'étiquette de date de remplacement de la cartouche à la cuve de filtre et notez la date du prochain remplacement, dans 12 mois..



Ne pas utiliser de solvants ou d'alcool pour nettoyer les étiquettes car cela peut endommager l'équipement.

(ES) Procedimiento de mantenimiento 7

Ponga la etiqueta de cambio de fecha en el cilindro del filtro y escriba en ella la fecha en la que hay que sustituir el elemento; i.e. 12 meses después del cambio de elemento.



No utilice disolventes o alcohol para limpiar las etiquetas, puesto que podría dañarlas.

(IT) Procedura di manutenzione 7

Attaccare l'etichetta della data di sostituzione dell'elemento filtrante al bicchiere del filtro riportando la data in cui l'elemento deve essere sostituito, ovvero 12 mesi dopo la sostituzione dell'elemento.



Non usare solventi o alcol per pulire le etichette poiché potrebbero provocare danni.

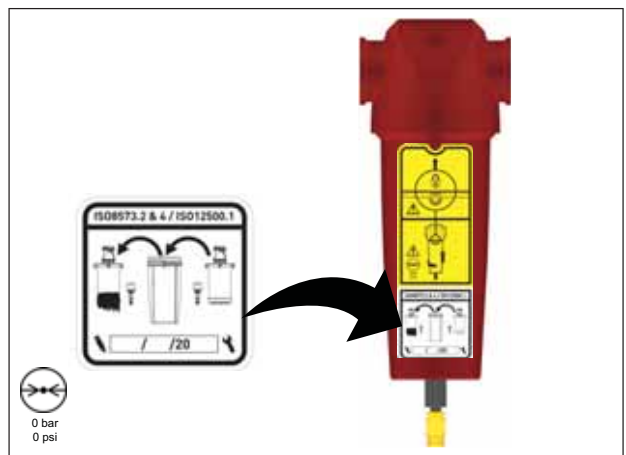

(EN) -Maintenance Procedure 8

Open the inlet valve (1) slowly to gradually pressurise the unit, slowly open outlet valve (2) to re-pressurise the downstream piping.



Do not open inlet or outlet valves rapidly or subject unit to excessive pressure differential as damage may occur.

(NL) Onderhoudsprocedure 8

Open de inlaatklep (1) langzaam om de druk in het toestel geleidelijk op te voeren. Zet de uitlaatklep (2) langzaam open om de druk in de uitgaande leidingen opnieuw op te voeren.



Doe de inlaat- en uitlaatkleppen niet snel open en stel het toestel niet aan een te groot drukdifferential bloot om schade te voorkomen.

(DE) Wartungsverfahren 8

Einlassventil langsam öffnen (1), damit die Einheit allmählich mit Druck beaufschlagt wird. Auslassventil langsam öffnen (2), damit nachgeschaltete Rohrleitungen erneut mit Druck beaufschlagt werden.



Einlass- und Auslassventil nicht schnell öffnen. Einheit nicht extremen Druckunterschieden aussetzen. Gefahr von Schäden.

(FR) Procédure de maintenance 8

Ouvrez la soupape d'admission (1) pour mettre progressivement l'unité sous pression, puis ouvrez lentement la soupape de refoulement (2) pour repressuriser les conduits en aval.



Ne pas ouvrir la soupape d'admission ou la soupape de refoulement trop rapidement. Ne pas soumettre l'unité à une pression différentielle trop importante. Vous risqueriez d'endommager l'équipement.

(ES) Procedimiento de mantenimiento 8

Abra lentamente la válvula de admisión (1) para presurizar gradualmente la unidad. Abra lentamente la válvula de descarga (2) para repressurizar las tuberías aguas abajo.



No abra bruscamente las válvulas de admisión o de descarga ni someta la unidad a una diferencia de presiones excesiva, ya que podría ocasionar daños.

(IT) Procedura di manutenzione 8

Aprire lentamente la valvola di mandata (1) per aumentare gradualmente la pressione nell'unità, aprire lentamente la valvola di scarico (2) per pressurizzare nuovamente i tubi a valle.



Non aprire rapidamente le valvole di mandata o scarico né sottoporre l'unità a una differenza di pressione eccessiva; rischio di danni.

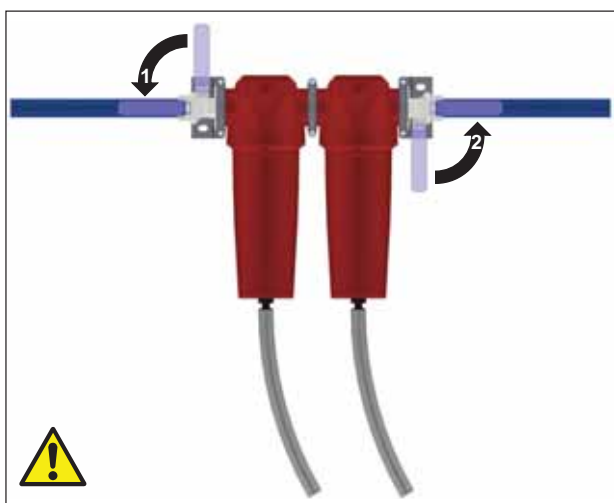

FI YHDEN VUODEN ILMANLAATUTAKUU

Ilmanlaatusi taataan 1 vuodeksi ja takuu uusitaan aina vuosittaisen suodatinelementin vaihdon yhteydessä.

Vuosittainen suodatinelementin vaihtaminen varmistaa

- ihanteellisen suorituskyvyn
- kansainvälisten standardien vaatimukset täyttävän ilmanlaadun
- tuotantovälineiden, henkilökunnan ja menetelmien suojaamisen
- alhaiset käyttökustannukset
- lisääntyneen tuottavuuden ja tuoton
- mielenrauhan



SV ETT ÅRS LUFTKVALITETSGARANTI

Din luftkvalitet garanteras under ett år och garantin förnyas vid varje årligt filterelementbyte.

Årliga filterelementbyten säkerställer att:

- Optimala prestanda upprätthålls
- Luftkvaliteten fortsätter uppfylla internationella standarder
- Skydd för nedströms utrustning, personal och processer
- Låga driftkostnader
- Ökad produktivitet och lönsamhet
- Du själv får sinnesfrid

NO ETT ÅRS LUFTKVALITETSGARANTI

Din luftkvalitet er garantert for 1 år og garantien vil bli fornyet ved hver årlige utskiftning av filterelement.

Årlig utskiftning av filterelement sikrer:

- Optimal ytelse opprettholdes
- Luftkvalitet som til enhver tid møter internasjonale standarder
- Beskyttelse av nedstrøms utstyr, personell og prosesser
- Lave driftkostnader
- Økt produktivitet og lønnsomhet
- Sinnsro

DA ET ÅRS GARANTI PÅ LUFTKVALITET

Der gives 1 års luftkvalitetsgaranti, og den bliver fornyet ved hver årlig udskiftning af filterelementet.

Årlig udskiftning af filterelementet sikrer:

- At optimal ydelse bevares
- At luftkvaliteten fortsat opfylder de internationale standarder
- Beskyttelse af udstyr, personer og processer længere fremme
- Lave driftsomkostninger
- Øget produktivitet og rentabilitet
- Ro i sinde



EL ΕΓΓΥΗΣΗ ΠΟΙΟΤΗΤΑΣ ΑΕΡΑ ΕΝΟΣ ΕΤΟΥΣ

Παρέχεται εγγύηση για την ποιότητα του αέρα σας για 1 έτος, η οποία ανανεώνεται με κάθε ετήσια αλλαγή στοιχείου φίλτρου.

Με τις ετήσιες αλλαγές στοιχείου φίλτρου διασφαλίζονται τα εξής:

- Ότι θα διατηρείται η βέλτιστη απόδοση
- Ότι η ποιότητα του αέρα συνεχίζει να ικανοποιεί τα διεθνή πρότυπα
- Προστασία του κατόντι εξοπλισμού, του προσωπικού και των διαδικασιών
- Χαμηλές δαπάνες λειτουργίας
- Αυξημένη παραγωγικότητα και κερδοφορία
- Ξενοιασία

PT GARANTIA DE QUALIDADE DO AR DE UM ANO

A qualidade do seu ar tem garantia de um ano, a qual será renovada a cada substituição anual do elemento do filtro.

As substituições anuais do elemento do filtro asseguram que:

- É mantido o desempenho ideal
- A qualidade do ar continua a respeitar as normas internacionais
- Protecção dos processos, do pessoal e do equipamento a jusante
- Baixos custos operacionais
- maior produtividade e rentabilidade
- paz de espírito



FI Mallikoodiesimerkki:

Malli					
[Luokka]	Suodattimen koko	Putken koko	Liitäntätyyppi	Tyhjennys	Tukoksenilmaisin
AO AA AR AAR ACS	3 digit code as shown below	Letter denotes pipe size	G = BSPP N = NPT (B = BSPT)	F = Float M = Manual	X = None I = Incident Monitor Not available on models 005 & 010
AA	010	A	G	F	X

SV Exempel på modellkodning:

Modell					
[Klass]	Filterstorlek	Rörstorlek	Kopplingstyp	Dräneringsalternativ	Incidentövervakningsalternativ
AO AA AR AAR ACS	3 digit code as shown below	Letter denotes pipe size	G = BSPP N = NPT (B = BSPT)	F = Float M = Manual	X = None I = Incident Monitor Not available on models 005 & 010
AA	010	A	G	F	X

NO Eksempel på modellkodning:

Modell					
[Type]	Filterstørrelse	Rørdimensjon	Tilkoblingstype	Dreneringsalternativ	Hendingsoversikt (valgfri)
AO AA AR AAR ACS	3 digit code as shown below	Letter denotes pipe size	G = BSPP N = NPT (B = BSPT)	F = Float M = Manual	X = None I = Incident Monitor Not available on models 005 & 010
AA	010	A	G	F	X

DA Eksempel på kodning af model:

Model					
[Kvalitet]	Filterstørrelse	Rørstørrelse	Forbindelsestype	Afløbsmuligheder	Blokeringsindikatormuligheder
AO AA AR AAR ACS	3 digit code as shown below	Letter denotes pipe size	G = BSPP N = NPT (B = BSPT)	F = Float M = Manual	X = None I = Incident Monitor Not available on models 005 & 010
AA	010	A	G	F	X

ΕΛ Παράδειγμα κωδικοποίησης μοντέλου:

Μοντέλο					
[Βαθμίδα]	Διάσταση φίλτρου	Διάσταση σωλήνα	Τύπος σύνδεσης	Επιλογή αποστράγγισης	Επιλογή δείκτη συμβάντων
AO AA AR AAR ACS	3 digit code as shown below	Letter denotes pipe size	G = BSPP N = NPT (B = BSPT)	F = Float M = Manual	X = None I = Incident Monitor Not available on models 005 & 010
AA	010	A	G	F	X

ΕΤ Exemplo da codificação do modelo:

Modelo					
[Grau]	Tamanho do Filtro	Tamanho dos Tubos	Tipo de Ligação	Opção de Dreno	Opção do Monitor de Incidentes
AO AA AR AAR ACS	3 digit code as shown below	Letter denotes pipe size	G = BSPP N = NPT (B = BSPT)	F = Float M = Manual	X = None I = Incident Monitor Not available on models 005 & 010
AA	010	A	G	F	X

ΕΙ Tuotevalinta

Virtaamat on tarkoitettu käytettäväksi paineessa 7 bar g (100 psi g), olosuhteiden ollessa 20 °C, 1 bar/a, 0 % suhteellinen vesihöyryn paine. Muiden paineiden virtausarvoja varten noudata annettuja kertoimia.

ΕΣ Val av produkt

Uppgivna flöden är för drift vid 7 bar g (100 psi g) med referens till 20°C, 1 bar a, 0 % relativt vattenångstryck. Använd angivna korrektionsfaktorer till flöden vid andra tryck.

ΕΝ Produktvalg

Oppgitte strømningshastigheter er for drift ved 7 bar (g) (100 psi g) med referanse til 20 °C, 1 bar (a), 0 % relativt vanddamptrykk. Benytt korrigeringsfaktorene under for å finne strømningshastigheter ved andre trykk.

ΕΑ Produktudvalg

De anførte flow gælder for drift ved 7 bar g (100 psi g) med referenceværdierne 20°C, 1 bar a, 0 % relativt vanddamptryk. Ved flow med andre tryk skal de viste korrektionsfaktorer anvendes.

ΕΛ Επιλογή προϊόντος

Οι αναφερθείσες παροχές είναι για λειτουργία σε 7 bar g (100 psi g) με αναφορά στους 20°C, 1 bar a, σχετική πίεση υδρατμών 0%. Για ροές σε άλλες τιμές πίεσης, εφαρμόστε τους εμφανιζόμενους συντελεστές διόρθωσης.

PT Seleção de Produtos

Os débitos referidos são para um funcionamento a 7 bar g (100 psi g) com referência a 20°C, 1 bar a, 0% de pressão relativa do vapor de água.

Para débitos a pressões diferentes, aplique os factores de correcção apresentados.

Model	Port Size	L/s	m3/min	m3/hr	cfm	Replacement Element kit	No.
[grade] 005A [] [] [X]	¼	6	0.4	22	13	010 [grade]	1
[grade] 005B [] [] [X]	¾	6	0.4	22	13	010 [grade]	1
[grade] 005C [] [] [X]	½	6	0.4	22	13	010 [grade]	1
[grade] 010A [] [] [X]	¼	10	0.6	36	21	010 [grade]	1
[grade] 010B [] [] [X]	¾	10	0.6	36	21	010 [grade]	1
[grade] 010C [] [] [X]	½	10	0.6	36	21	010 [grade]	1
[grade] 015B [] [] []	¾	20	1.2	72	42	015 [grade]	1
[grade] 015C [] [] []	½	20	1.2	72	42	015 [grade]	1
[grade] 020C [] [] []	½	30	1.8	108	64	020 [grade]	1
[grade] 020D [] [] []	¾	30	1.8	108	64	020 [grade]	1
[grade] 020E [] [] []	1	30	1.8	108	64	020 [grade]	1
[grade] 025D [] [] []	¾	60	3.6	216	127	025 [grade]	1
[grade] 025E [] [] []	1	60	3.6	216	127	025 [grade]	1
[grade] 030E [] [] []	1	110	6.6	396	233	030 [grade]	1
[grade] 030F [] [] []	1 ¼	110	6.6	396	233	030 [grade]	1
[grade] 030G [] [] []	1 ½	110	6.6	396	233	030 [grade]	1
[grade] 035F [] [] []	1 ¼	160	9.6	576	339	035 [grade]	1
[grade] 035G [] [] []	1 ½	160	9.6	576	339	035 [grade]	1
[grade] 040G [] [] []	1 ½	220	13.2	792	466	040 [grade]	1
[grade] 040H [] [] []	2	220	13.2	792	466	040 [grade]	1
[grade] 045H [] [] []	2	330	19.8	118	699	045 [grade]	1

[luokka] = luokka

[klass] = klass

[type] = type

[kvalitet] = kvalitet

[βαθμίδα] = βαθμίδα

[grau] = grau

Tekniset tiedot

Tekniska data, Tekniske data, Tekniske specifikationer, Τεχνικά δεδομένα, Dados Técnicos

Model	Filter Models								Min Operating Pressure		Max Operating Pressure		Min Recommended Operating Temp		Max Recommended Operating Temp				
									bar g	psi g	bar g	psi g	°C	°F	°C	°F			
AO	005	[]	[]	F	[]	-	045	[]	[]	F	[]	1	15	16	232	1.5	35	80	176
AO	005	[]	[]	M	[]	-	045	[]	[]	M	[]	1	15	20	290	1.5	35	100	212
AA	005	[]	[]	F	[]	-	045	[]	[]	F	[]	1	15	16	232	1.5	35	80	176
AA	005	[]	[]	M	[]	-	045	[]	[]	M	[]	1	15	20	290	1.5	35	100	212
AR	005	[]	[]	M	[]	-	045	[]	[]	M	[]	1	15	20	290	1.5	35	100	212
AAR	005	[]	[]	M	[]	-	045	[]	[]	M	[]	1	15	20	290	1.5	35	100	212
ACS	005	[]	[]	M	[]	-	045	[]	[]	M	[]	1	15	20	290	1.5	35	50	122

Painot ja mitat

Vikter och dimensioner, Vekt og dimensioner, Vægt og mål, Βάρη και διαστάσεις, Pesos e Dimensões

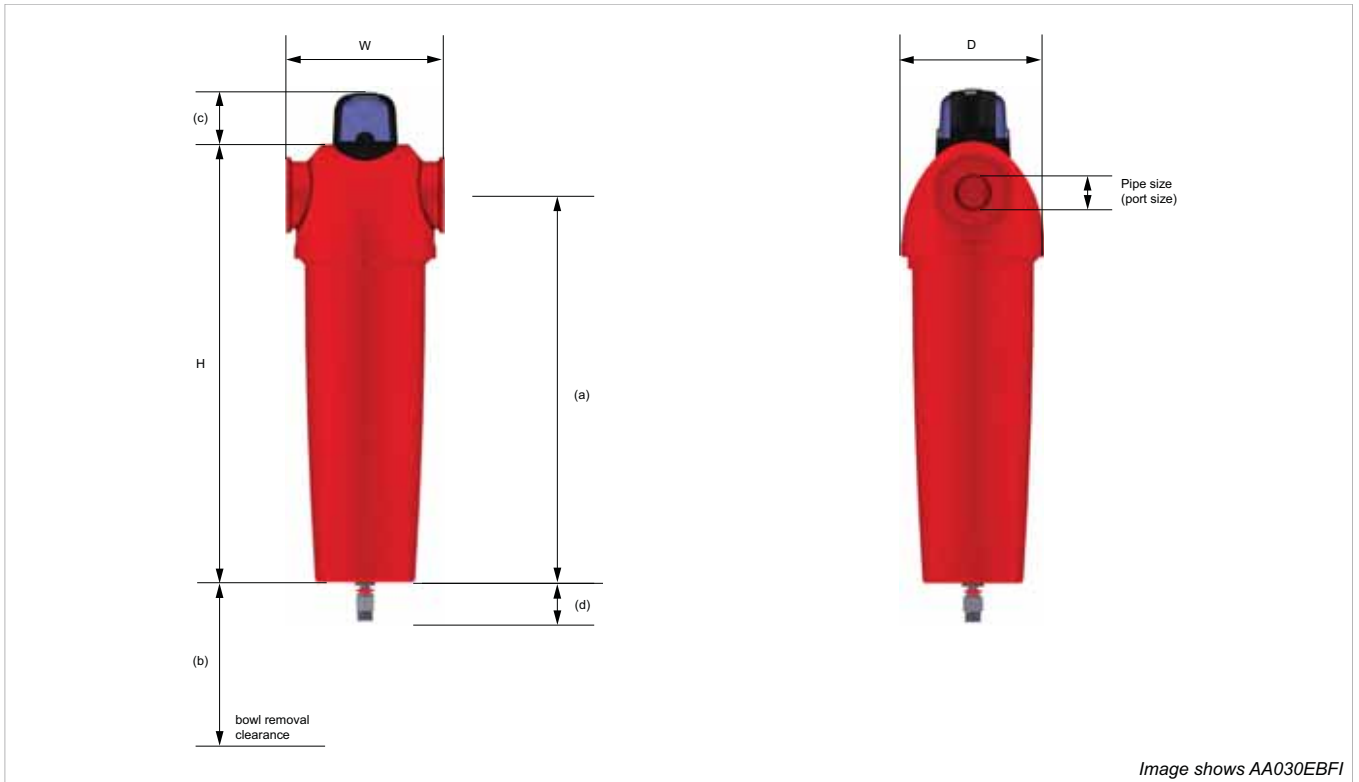

Model	Pipe Size	Height (H)		Width (W)		Depth (D)		(a)		(b)		(c)		(d)		Weight	
		mm	ins	mm	ins	mm	ins	mm	ins	mm	ins	mm	ins	mm	ins	kg	lbs
005A	¼"	154.5	6.1	76	3.0	64	2.5	126.5	5	40	1.58	-	-	32.3	1.3	0.5	1.1
005B	⅜"	154.5	6.1	76	3.0	64	2.5	126.5	5	40	1.58	-	-	32.3	1.3	0.5	1.1
005C	½"	154.5	6.1	76	3.0	64	2.5	126.5	5	40	1.58	-	-	32.3	1.3	0.5	1.1
010A	¼"	181.5	7.2	76	3.0	64	2.5	153	6	40	1.58	-	-	32.3	1.3	0.6	1.3
010B	⅜"	181.5	7.2	76	3.0	64	2.5	153	6	40	1.58	-	-	32.3	1.3	0.6	1.3
010C	½"	181.5	7.2	76	3.0	64	2.5	153	6	40	1.58	-	-	32.3	1.3	0.6	1.3
015B	⅜"	235	9.3	97	3.8	84	3.3	201	7.9	50	1.97	48.7	1.9	32.3	1.3	1.1	2.4
015C	½"	235	9.3	97	3.8	84	3.3	201	7.9	50	1.97	48.7	1.9	32.3	1.3	1.1	2.4
020C	½"	235	9.3	97	3.8	84	3.3	201	7.9	50	1.97	48.7	1.9	32.3	1.3	1.1	2.4
020D	¾"	235	9.3	97	3.8	84	3.3	201	7.9	50	1.97	48.7	1.9	32.3	1.3	1.1	2.4
020E	1"	235	9.3	97	3.8	84	3.3	201	7.9	50	1.97	48.7	1.9	32.3	1.3	1.1	2.4
025D	¾"	275	10.8	129	5.1	115	4.5	232.5	9.2	70	2.76	48.7	1.9	32.3	1.3	2.2	2.5
025E	1"	275	10.8	129	5.1	115	4.5	232.5	9.2	70	2.76	48.7	1.9	32.3	1.3	2.2	2.5
030E	1"	364.5	14.3	129	5.1	115	4.5	322	12.7	70	2.76	48.7	1.9	32.3	1.3	2.7	2.9
030F	1 ¼"	364.5	14.3	129	5.1	115	4.5	322	12.7	70	2.76	48.7	1.9	32.3	1.3	2.7	2.9
030G	1 ½"	364.5	14.3	129	5.1	115	4.5	322	12.7	70	2.76	48.7	1.9	32.3	1.3	2.7	2.9
035F	1 ¼"	432.5	17	170	6.7	156	6.1	382.5	15.1	100	3.94	48.7	1.9	32.3	1.3	5.1	11.2
035G	1 ½"	432.5	17	170	6.7	156	6.1	382.5	15.1	100	3.94	48.7	1.9	32.3	1.3	5.1	11.2
040G	1 ½"	524.5	20.6	170	6.7	156	6.1	474.5	18.7	100	3.94	48.7	1.9	32.3	1.3	5.7	12.5
040H	2"	524.5	20.6	170	6.7	156	6.1	474.5	18.7	100	3.94	48.7	1.9	32.3	1.3	5.7	12.5
045H	2"	524.5	20.6	170	6.7	156	6.1	474.5	18.7	100	3.94	48.7	1.9	32.3	1.3	5.7	12.5
050I	2 ½"	641.5	25.3	205	8.1	181	7.1	581.5	22.9	120	4.72	48.7	1.9	30.8	1.2	11.1	24.4
050J	3"	641.5	25.3	205	8.1	181	7.1	581.5	22.9	120	4.72	48.7	1.9	30.8	1.2	11.1	24.4
055I	2 ½"	832	32.8	205	8.1	181	7.1	772	30.4	120	4.72	48.7	1.9	30.8	1.2	13.9	30.6
055J	3"	832	32.8	205	8.1	181	7.1	772	30.4	120	4.72	48.7	1.9	30.8	1.2	13.9	30.6

FI Asennussuositukset

On suositeltavaa, että paineilma käsitellään ennen jakelujärjestelmään syöttämistä ja kriittisissä käyttöasteissa/käyttökohteissa.

Paineilmakuivaimien asennus aiemmin märkään järjestelmään saattaa kasvattaa käyttöasteen suodattimen likakuormitusta jakelujärjestelmän kuivumisen aikana. Suodattinelementit on ehkä vaihdettava tavallista useammin tänä ajanjaksona.

Asennuksissa, joissa käytetään öljytöntä kompressoreja, on yhä vesiaerosoleja ja hiukkasia. Tällöin on käytettävä edelleen yleiskäyttö- ja suurtehotyyppejä.

Yleiskäyttöinen suodatin on aina asennettava suojaamaan suurtehosuodatinta nestemäisillä aerosoleilla ja kiinteillä hiukkasilla.

Puhdistuslaitteisto on asennettava kohtaan, jossa on halaisin jäätympisteiden yläpuolinen lämpötila, mieluiten jälkijäähdyttämistä ja ilmanvastaanottolaitteista alavirtauksen suuntaan.

Käyttöasteiden puhdistuslaitteisto on asennettava mahdollisimman lähelle käyttökohtetta.

Puhdistuslaitteistoa ei saa asentaa pikaventtiileistä alavirtauksen suuntaan, ja se on suojattava mahdollisilta vastavirtauksilta ja muilta häätöolosuhteilta.

Kaikista puhdistuslaitteiston vievistä putkista on poistettava ilma ennen asennusta ja kaikista putkista on poistettava ilma puhdistuslaitteiston asennuksen jälkeen ja ennen liittämistä lopulliseen käyttökohteeseen.

Jos puhdistuslaitteiston ympärille asennetaan ohitusputket, ohitusputkeen on asennettava riittävät suodatimet, jotta alavirtauksen suuntaan oleva järjestelmä ei saastu.

Sovita poistoputket hiilisuodattimista suoraan kondenssioittimeen. Jos poistoputkien liittäminen suoraan erottimeen ei ole mahdollista, putket on ilmatava jakoputkistoon (ilmatava toisesta päästä) ja sen jälkeen yksittäissääntuloon kondenssioittimeen.

Puhdistuslaitteiston keräytyvälle nesteelle on oltava poistomenetelmä. Keräytyneet nesteet on hävitettävä ja käsiteltävä vastuuntuntoisesti.

SV Rekommendationer för installation

Vi rekommenderar att tryckluften behandlas innan den leds in i distributionssystemet och även vid viktiga luftförbrukningspunkter/applikationer.

Installation av tryckluftstorkar i system som tidigare varit vata kan orsaka ytterligare belastning p.g.a. smuts i filtren vid förbrukningspunkterna medan distributionssystemet torkar. Under denna period kan filterelementen behöva bytas ut oftare.

För installationer där oljefria kompressorer används och där vattenaerosol och partiklar fortfarande förekommer, ska universalvarianter och högeffektiva modeller fortfarande användas.

Ett universalfilter måste alltid monteras för att skydda högeffektivitetsfiltret från vätskeerosoler i stora mängder samt fasta partiklar.

Installera rensningsutrustningen vid lägsta temperatur över fryspunkten, helst nedströms från efterkylare och tryckluftbehållare.

Rensningsutrustning vid förbrukningspunkterna ska installeras så nära applikationen som möjligt.

Rensningsutrustningen bör inte installeras nedströms från snabböppnande ventiler, och den bör skyddas från eventuella backflöden och andra slagrörelser.

Töm alla rör som leder till rensningsutrustningen före installationen, och töm även alla rör efter att rensningsutrustningen har installerats samt före anslutning till den slutliga applikationen.

Om shuntledningar monteras runt rensningsutrustningen ska tillräcklig filtrering monteras på shuntledningarna för att förhindra att systemet förorenas nedströms.

Dräneringsledningarna direkt från koalescensfilter till kondensseparator. Om inte ledningarna kan dras direkt till en separator bör ledningarna dras till ett kondensgrenrör (med utsläpp i den änden) och sedan till en enda ingång på en kondensseparator.

Ombesörj en anordning för att tömma ut uppsamlade vätskor från rensningsutrustningen. Uppsamlade vätskor ska behandlas och bortskaffas på ett ansvarsfullt sätt.

NO Anbefalinger for installering

Det anbefales at den komprimerte luften behandles før den føres inn i distribusjonssystemet og også ved kritiske brukspunkter eller enheter.

Installering av lufttørkere for komprimert luft til et tidligere fuktig system kan føre til midlertidig smussbelastning for filtre ved brukspunkt i en periode mens distribusjonssystemet tørker ut. Filterelementene må kanskje skiftes oftere i denne perioden.

For installeringer der det brukes oljefrie kompressorer og det fortsatt finnes vannerosoler og partikler, bør det fortsatt brukes universal- og mikrofilterkvalitet.

Et universalfilter må alltid installeres for å beskytte mikrofilteret fra store volumer av væskeerosoler og faste partikler.

Installer rensestyrt ved laveste temperatur over frysepunktet, fortrinnsvis nedstrøms for etterkjølere og luftmottakere.

Renseutstyr ved brukspunkt skal installeres så nær enheten som mulig.

Renseutstyr skal ikke installeres nedstrøms for hurtigåpningsventiler og skal beskyttes mot mulig motstrøm eller andre støtsituasjoner.

Spyl alle rør som fører til rensestyret før installering, og alle rør etter installering av rensestyret og før tilkobling til slutteneheten.

Hvis det kobles til stikkør rundt rensestyret, skal man sørge for at det kobles tilstrekkelig filtrering til stikkørret for å hindre kontaminering av systemet nedstrøms.

Fest avløpsrør fra vannutskillerfiltrene direkte til en kondensatutskiller. Dersom det ikke er mulig å koble avløpsrør direkte til en separator, skal linjene være ventiler inn i en kondensatmanifold (luftet i den ene enden) og deretter inn i et enkelt inntak på en kondensatseparator.

Sørg for at det finnes mulighet for å drenerer bort oppsamlede væsker fra rensestyret. Oppsamlede væsker bør behandles og avhendes på en ansvarlig måte.

DA Installationsanbefalinger

Det anbefales at behandle trykluft, før den sendes ind i fordelingsystemet, samt på kritiske brugssteder/apparater.

Installation af tryklufttørreanlæg i et tidligere vådanlæg kan i en periode medføre ekstra belastning pga. snavs for filtre på brugsstedet, mens fordelingsystemet udtørres. Filterelementerne skal muligvis udskiftes oftere i denne periode.

I installationer med oliefree kompressorer vil der stadig være vanddråber og -partikler, og der bør fortsat bruges universalfiltre samt filtre med høj effektivitetsklassificering.

Der skal altid installeres et universalfilter for at beskytte det højeffektive filter mod store mængder væskeidråber og faste partikler.

Installer rensningsudstyr ved den lavest mulige temperatur over frysepunktet og helst efter efterkølere og luftudskillere.

Rensningsudstyr på brugsstedet bør installeres så tæt på apparaturet som muligt.

Rensningsudstyr bør ikke installeres efter lynåbneventiler og bør beskyttes mod eventuel modstrøm eller andre stødsvici.

Udluft alle rør, der fører til rensningsudstyret, før det installeres, og samtlige rør efter at rensningsudstyret er installeret, og før det tilsluttes det endelige apparat.

Hvis der er monteret omløbsrør rundt om rensningsudstyret, skal der altid monteres passende filtreringsudstyr på disse omløbsrør for at forhindre forurening af systemet længere fremme.

Monter afløbsrør fra koalescensfiltrene direkte på en kondensseparator. Hvis det ikke er muligt at tilslutte afløbsrørene direkte på en separator, skal rørene udluftes ind i et kondensatorgrenrør (udluftet i den ene ende) og derefter ind i et enkelt indløb på en kondensseparator.

Sørg for, at der er anlæg til at fjerne den opsamlede væske fra rensningsudstyret. Opsamlet væske skal behandles og bortskaffes på ansvarlig vis.

EL Συστάσεις εγκατάστασης

Ο χειρισμός του πιεσιμένου αέρα συνιστάται να πραγματοποιείται πριν την εισαγωγή στο σύστημα διανομής, καθώς επίσης και σε κρίσιμα σημεία/εφαρμογές χρήσης.

Η εγκατάσταση ξηραντήρων πιεσιμένου αέρα σε προηγούμενος υγρό σύστημα μπορεί να έχει ως αποτέλεσμα πρόσθετη βρομιά στο σημείο χρήσης των φίλτρων για ένα χρονικό διάστημα, έως ότου στεγνώσει το σύστημα διανομής. Τα φίλτρα ενδέχεται να πρέπει να αλλάζονται πιο συχνά κατά το χρονικό αυτό διάστημα.

Για τις εγκαταστάσεις όπου χρησιμοποιούνται συμπιεστές χωρίς λάδι, εξακολουθεί να υπάρχει νερό με μορφή αερολύματος και αιωρούμενων σωματιδίων, για αυτό και θα πρέπει να συνεχίσουν να χρησιμοποιούνται φίλτρα γενικής χρήσης υψηλής απόδοσης.

Το φίλτρο γενικής χρήσης πρέπει πάντα να τοποθετείται έτσι ώστε να προστατεύει το φίλτρο υψηλής απόδοσης από μεγάλους όγκους υγρών με μορφή αερολύματος και στερεών σωματιδίων.

Τοποθετήστε τον εξοπλισμό καθαρισμού στη χαμηλότερη θερμοκρασία πάνω από το σημείο πήξης, κατά προτίμηση κατάνη των μεταωκτών και των καταναλωτών αέρα.

Το σημείο χρήσης του εξοπλισμού καθαρισμού πρέπει να είναι τοποθετημένο όσο το δυνατό πιο κοντά στην εφαρμογή.

Ο εξοπλισμός δεν πρέπει να τοποθετείται κατάνη των ταχυβαλβιδίων και θα πρέπει να είναι προστατευμένος από πιθανή αντιστροφή ροή ή άλλες πιθανές αιτίες πρόκλησης κρούσμων.

Πριν την εγκατάσταση, κάντε εξαέρωση όλων των σωληνώσεων που οδηγούν στον εξοπλισμό καθαρισμού. Επίσης, κάντε εξαέρωση όλων των σωληνώσεων μετά την εγκατάσταση του εξοπλισμού καθαρισμού και πριν τη σύνδεση στην τελική εφαρμογή.

Εάν πριν και μετά τον εξοπλισμό καθαρισμού είναι τοποθετημένοι αγωγοί παράκαμψης, βεβαιωθείτε ότι εφαρμόζεται επαρκές φίλτράρισμα στον αγωγό παράκαμψης, για να αποφευχθεί η μόλυνση του συστήματος κατάνη.

Προσαρμόστε τους αγωγούς αποστράγγισης από τα φίλτρα προσκόλλησης απευθείας σε έναν διαχωριστή υγροποιημένων καταλοίπων. Αν δεν είναι δυνατό να συνδεθούν οι αγωγοί αποστράγγισης απευθείας σε έναν διαχωριστή, οι αγωγοί θα πρέπει να εκτονώνονται σε μια πολλαπλή υγροποιημένων καταλοίπων (με εξαέρωση στο ένα άκρο) και στη συνέχεια σε μια ενιαία εισαγωγή ενός διαχωριστή υγροποιημένων καταλοίπων.

Παρέχετε δυνατότητα αποστράγγισης των συσσωρευμένων υγρών από τον εξοπλισμό καθαρισμού. Ο χειρισμός και η απόρριψη των συσσωρευμένων υγρών πρέπει να πραγματοποιείται με υπεύθυνο τρόπο.

PT Recomendações sobre a instalação

Recomenda-se que o ar comprimido seja tratado antes da entrada no sistema de distribuição e também em aplicações/pontos de utilização críticos.

A instalação dos secadores de ar comprimido num sistema previamente húmido pode resultar numa acumulação adicional de sujidade nos pontos de utilização dos filtros durante o período em que o sistema de distribuição seca. Os elementos do filtro podem necessitar de ser substituídos com mais frequência durante este período.

Para instalações em que são utilizados compressores sem óleo, estão ainda presentes os aerossóis e partículas de água e ainda devem ser utilizados graus gerais e de elevado rendimento.

Um filtro geral deve ser sempre instalado para proteger o filtro de elevado rendimento dos aerossóis líquidos em bruto e das partículas sólidas.

Instale o equipamento de purificação na temperatura mais baixa acima do ponto de congelamento, preferencialmente a jusante dos refrigeradores posteriores e dos receptores de ar.

O ponto de utilização do equipamento de purificação deve ser instalado o mais próximo possível da aplicação.

O equipamento de purificação não deve ser instalado a jusante das válvulas de abertura rápida e deve ser protegido de um possível fluxo inverso ou de outras condições de choque.

Purgue todos os tubos que levam ao equipamento de purificação antes da instalação e todos os tubos após a instalação do equipamento de purificação e antes da ligação para a aplicação final.

Se as linhas de by-pass forem instaladas em volta do equipamento de purificação, certifique-se de que a filtragem adequada é instalada na linha de by-pass para evitar a contaminação do sistema a jusante.

Instale os tubos de drenagem a partir dos filtros coalescentes directamente para um separador de condensado. Se não for possível ligar directamente os tubos de drenagem a um separador, os tubos devem ser ventilados para um colector de condensado (ventilado numa extremidade) e, em seguida, para uma entrada única de um separador de condensado.

Forneça um instrumento para drenar os líquidos recolhidos do equipamento de purificação. Os líquidos recolhidos devem ser tratados e eliminados de uma forma responsável.

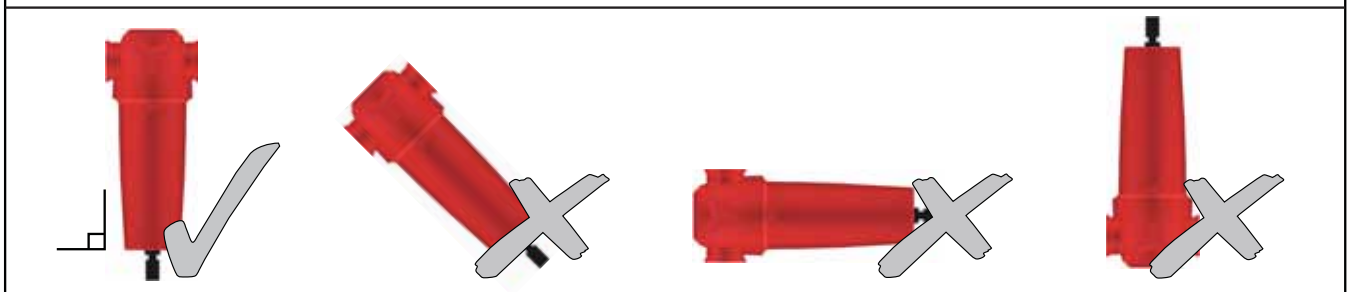
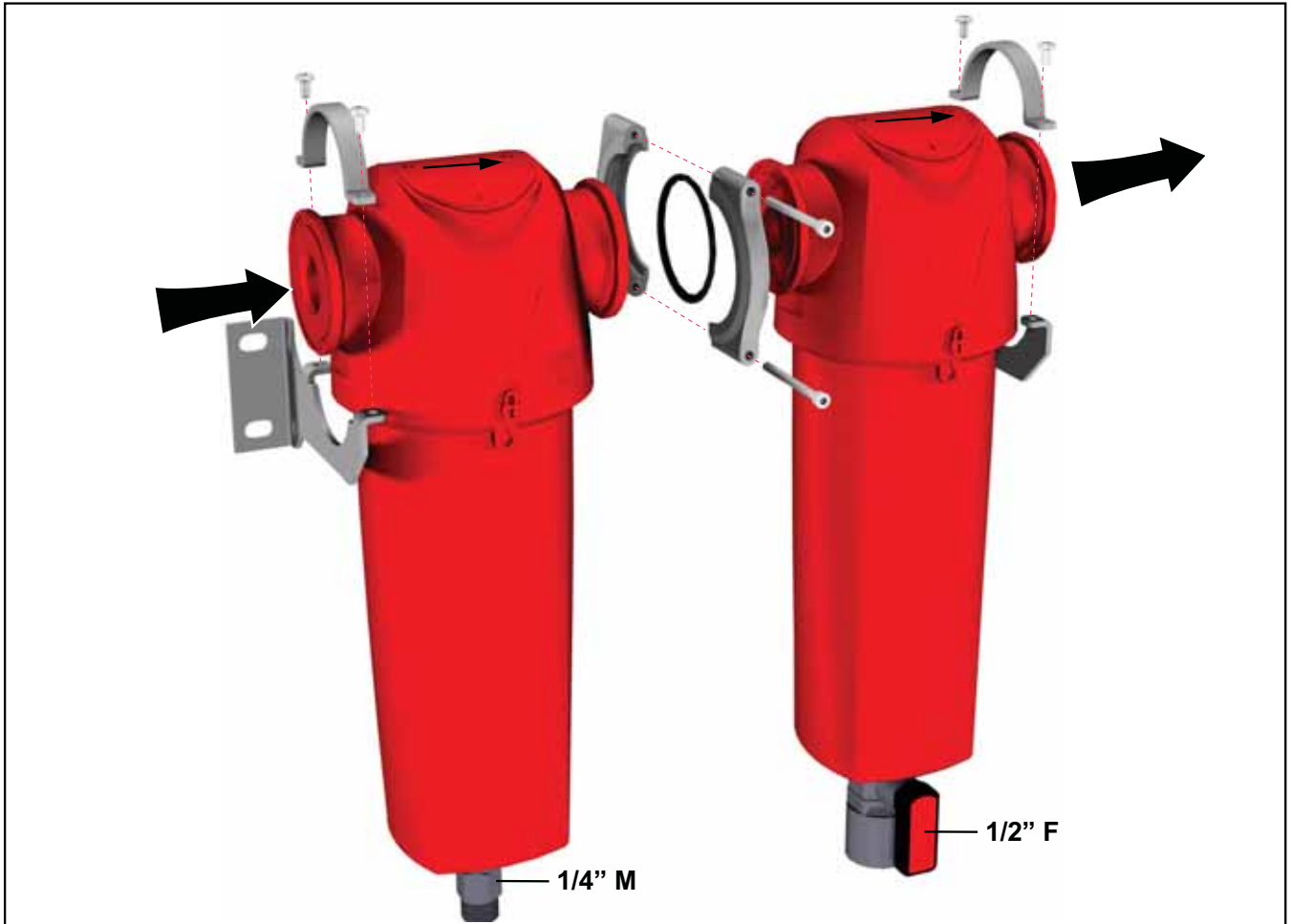

FI Käynnistys ja käyttö



Varmista ennen suodattimen paineistusta, että pää ja pesä on asetettu oikein ja että lukitusmekanismi on tässä oppaassa olevan kuvan osoittamalla tavalla huoltotilassa (huoltotoimenpide 5).

1. Paineista yksikkö asteittain avaamalla tuloverntiili.
2. Paineista laskuputkisto uudelleen avaamalla lähtöventtiili hitaasti.

Älä avaa tulo- tai lähtöventtiiliä nopeasti tai altista yksikköä liialliselle paine-erolle, sillä yksikkö voi vaurioitua.

SV Start och drif



Före trycksättning ska du kontrollera att huvudet och filterskålen är ordentligt monterade och att låsanordningen är korrekt inriktad så som visas i underhållsavsnittet (underhållsproceduren 6) i den här manualen.

1. Öppna inloppsventilen långsamt så att enheten trycksätts gradvis.
2. Öppna utloppsventilen långsamt för att trycksätta rösystemet nedströms igen.

Öppna inte inlopps- eller utloppsventilerna snabbt och utsätt inte enheten för överdrivet differenttryck, eftersom det kan orsaka skador.

NO Oppstart og drift



Før tryksetting av filteret, påse at filterhodet og filterskålen er korrekt monteret og at låsmekanismen er riktig justert, som vist i vedlikeholdsavsnittet (vedlikeholdsprosedyre 6) i denne håndboken.

1. Åpne inntaksventilen langsomt for å sette enheten gradvis under trykk.
2. Åpne uttaksventilen langsomt for å sette nedstrømsrørene under trykk igjen.

Ikke åpne inntaks- eller uttaksventilene raskt, eller utsett enheten for høyt differensialtrykk, da dette kan føre til skade.

DA Start og drif



Inden filteret sættes under tryk, skal det sikres, at hovedet og beholderen er korrekt monteret, og at låsemærkerne står ud for hinanden som vist i afsnittet om vedligeholdelse (vedligeholdelsesproceduren 6) i denne manual.

1. Åbn indgangsventilen langsomt for gradvist at sætte enheden under tryk.
2. Åbn udløbsventilen langsomt for at sætte rørene længere fremme under tryk igen.

Åbn ikke indgangs- eller udgangsventiler hurtigt, og udsæt ikke enheden for store trykforskelle, da det kan medføre skader.

EL Έναρξη λειτουργίας και χειρισμός



Πριν θέσετε το φίλτρο υπό πίεση, βεβαιωθείτε ότι η κεφαλή και το ποτήρι του φίλτρου είναι σωστά προσαρμοσμένα και ότι τα σημάδια ασφάλισης είναι σωστά ευθυγραμμισμένα, όπως απεικονίζεται στην ενότητα συντήρησης (διαδικασία συντήρησης 6) αυτού του εγχειριδίου.

1. Ανοίξτε αργά τη βαλβίδα εισαγωγής για να ανέβει σταδιακά η πίεση της μονάδας.
2. Ανοίξτε αργά τη βαλβίδα εξαγωγής για να ανέβει η πίεση της σωλήνωσης κατόπι.

Μην ανοίγετε γρήγορα τις βαλβίδες εισαγωγής ή εξαγωγής και μην υποβάλλετε τη μονάδα σε υπερβολική διαφορική πίεση, διότι μπορεί να προκύψει βλάβη.

PT Arranque e Funcionamento



Antes de pressurizar o filtro, certifique-se de que a cabeça e o corpo estão instalados corretamente e de que o detalhe de bloqueio está corretamente alinhado, conforme ilustrado na secção de manutenção (procedimento de manutenção 6) deste manual.

1. Abra lentamente a válvula de entrada para pressurizar gradualmente a unidade.
2. Abra lentamente a válvula de saída para voltar a pressurizar a tubagem a jusante.

Não abra rapidamente as válvulas de entrada ou de saída nem sujeite a unidade a uma pressão diferencial excessiva, caso contrário poderão ocorrer danos.

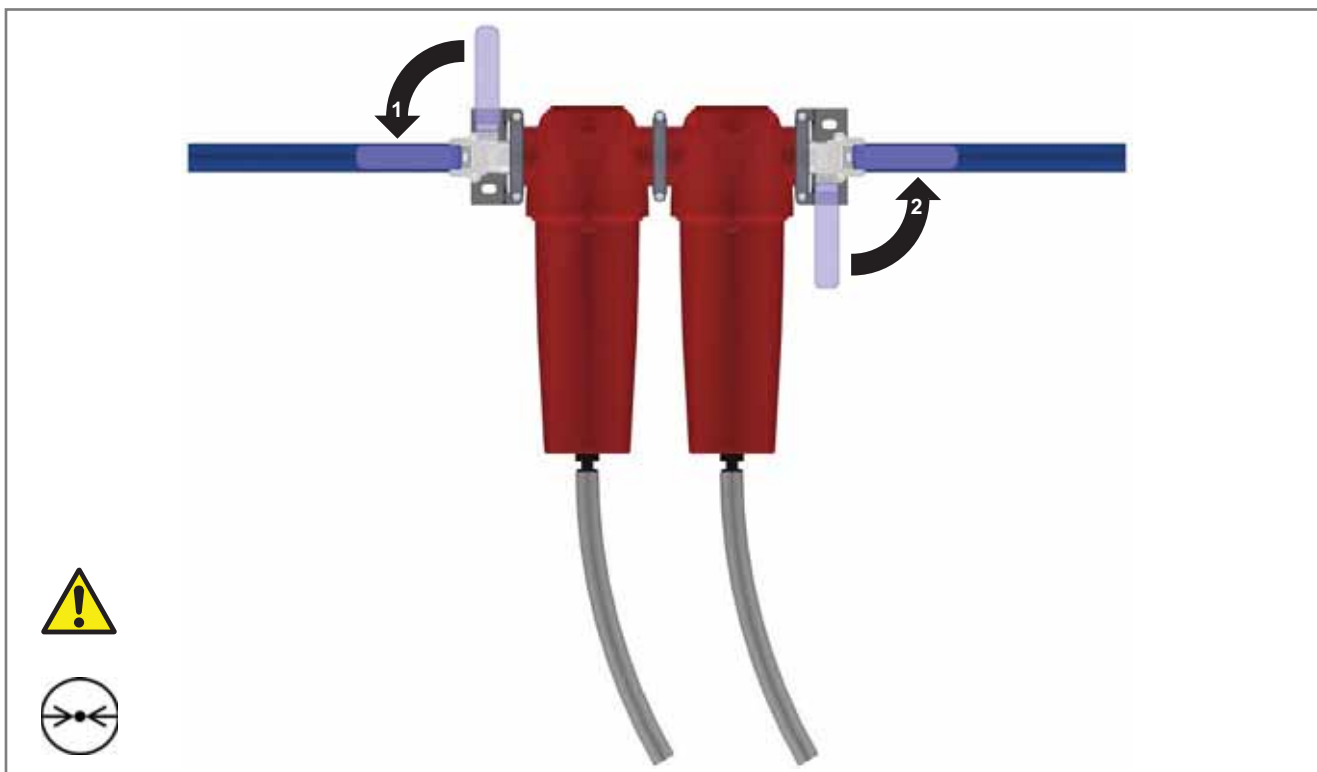

Lisävarusteet / varaosat (Huoltopakkaukset)
 Tillbehör / Reservdelar (servicepaket), Tilbehør / Reservedeler (Service Kits), Tilbehør / Reservedele (Servicesæt),
 Εξαρτήματα / Ανταλλακτικά (Kit σέρβις), Acessórios / Peças Sobressalentes (Kits de Manutenção)

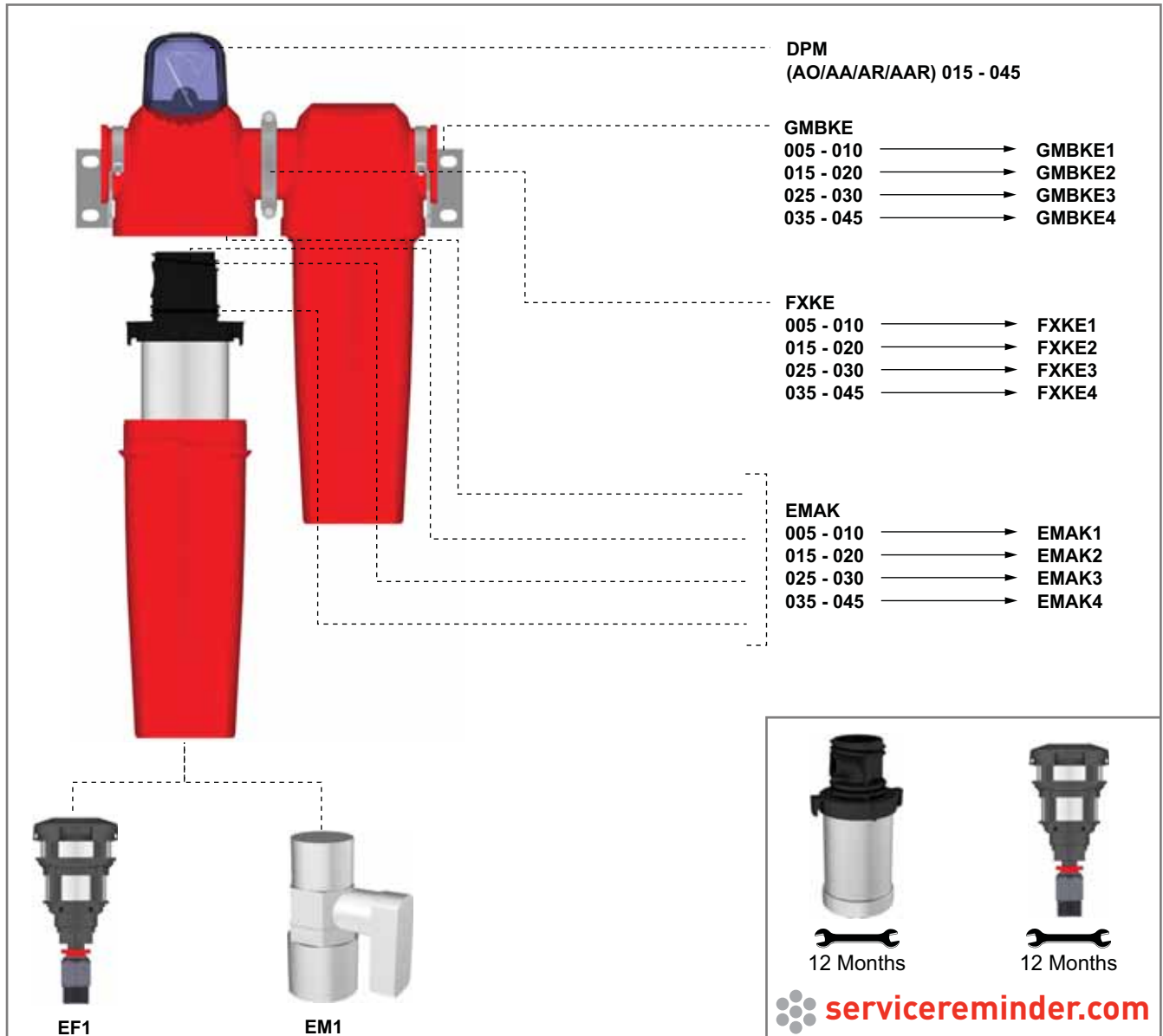

Huolto

Underhåll, Vedlikehold, Vedligeholdelse, Συντήρηση, Manutenção

(FI) Huoltovälit

Jotta voitaisiin varmistaa suodattimen ihanteellinen suorituskyky, vaaditaan AO, AA, AR ja AAR -luokituksen elementtien vaihto 12 kuukauden välein yhdessä automaattipoistoputken (EF1) kanssa.

ACS-elementin suoritustaso perustuu tulevan öljyhöyryn enimmäispitoisuuteen, joka on 0,018 mg/m³. Korvaa hiilisuodatinelementti, kun huomaat höyryä, hajua tai makua.

Toisin kuin öljyaerosolien poistosuodattimet, jotka vaihdetaan vuosittain paineistetun ilman laadun takaamisen takia, öljyhöyryn poistosuodattimen käyttöikä riippuu monista asioista, ja se on ehkä vaihdettava useammin (paitsi jos käytetään poistosuodatinta, joka on mitoitettu 6 000:lle tunnille):

Adsorbentisuodattimien käyttöikään vaikuttavat tekijät

Öljyhöyrypitoisuus

Mitä korkeampi öljyhöyryn tulopitoisuus on, sitä nopeammin aktiivihiilikapasiteetti vanhenee.

Irtoöljy

Adsorbentisuodattimet on tarkoitettu poistamaan öljyhöyryä ja -hajuja, mutta ei nestemäistä öljyä tai aerosoleja. Huonosti hoidettu tai olematon esisuodatus vähentää öljyhöyryn poistosuodattimen kapasiteettia nopeasti.

Lämpötila

Öljyhöyrysisältö lisääntyy eksponentiaalisesti tulolämpötilassa ja vähentää näin ollen elementin käyttöikää. Lisäksi lämpötilan noustessa adsorptiokyky vähenee, mikä myös vähentää elementin käyttöikää.

Suhteellinen kosteus tai kastepiste

Märkä ilma vähentää hiilen adsorptiokykyä.

Kompressorioiljyn vaihdot

Kun kompressorioilyt vaihdetaan, uusi voiteluaine polttaa "kevyet loppujakeet" pois, mikä lisää öljyhöyrypitoisuutta tunneiksi tai jopa viikoiksi sen jälkeen. Öljyhöyryn poistosuodatin imee lisääntyneen öljyhöyryn ja näin ollen vähentää huomattavasti sen adsorptiokäyttöikää.

(SV) Underhållsintervall

För att säkerställa optimal funktion ska elementen klassade AO, AA, AR, AAR bytas ut var 12:e månad tillsammans med den automatiska tömningen (EF1).

Prestandan hos ACS -elementet baseras på en maximal inloppskoncentration av oljedimma på 0,018 mg/m³. Byt ut kolfilterelementet vid detektering av dimma, odör eller smak.

Till skillnad från filter för borttagning av oljeaerosol som byts ut årligen för att säkerställa tryckluftskvaliteten, kan livslängden på ett oljedimmeborttagningsfilter påverkas av olika faktorer och kräva mer frekventa byten (om inte OVR används som är utformat för en livslängd på 6 000 timmar):

Faktorer som påverkar adsorptionsfilters livslängd

Oljedimmans koncentration

Ju högre inloppskoncentration av oljedimma desto snabbare försämrans det aktiva kolets kapacitet.

Bulkolja

Adsorptionsfilter är utformade för att avlägsna oljedimma och odörer, inte flytande olja eller aerosoler. Därligt underhåll eller obefintlig förfiltrering gör att OVR-filtrets kapacitet snabbt försämrans.

Temperatur

Oljedimmenivån ökar exponentiellt mot inloppstemperaturen och minskar elementlivslängden. Dessutom försämrans adsorptionskapaciteten när temperaturen stiger, vilket även detta minskar elementlivslängden.

Relativ fuktighet eller daggpunkt

Fuktig luft minskar kolets adsorptionskapacitet.

Byte av kompressorolja

Vid byte av kompressorolja bränner det nya smörjmedlet av "lätta produkter" vilket ökar mängden oljedimma i timmar eller till och med veckor efteråt. Denna ökning av mängden oljedimma adsorberas av OVR-filtret, vilket minskar dess livslängd avsevärt.

(NO) Vedlikeholdsintervaller

For å sikre optimal filterytelse, krever klasse AO, AA, AR, AAR -elementene utskiftning hver 12. måned sammen med det automatiske avløpet (EF1).

Ytelsen til ACS-elementet er basert på maksimal oljedampinntakskonsentrasjon på 0,018 mg/m³. Skift ut karbonfilterelementet hvis du oppdager damp, lukt eller smak.

Til forskjell fra filtre for fjerning av oljespray, som skiftes ut hvert år for å garantere kvaliteten på den komprimerte luften, kan levetiden til et filter for fjerning av oljespray tilskrives forskjellige faktorer og kreve hyppigere skift (bortsett fra hvis OVR brukes, da det har en levetid på 6000 timer):

Faktorer som påvirker levetiden til adsorptionsfiltere

Oljedampkonsentrasjonen

Jo høyere inntakskonsentrasjon av oljedamp, jo raskere eksipierer den aktiverte karbonkapasiteten.

Bulkolje

Adsorptionsfiltere er utformet for å fjerne oljedamp og lukt, ikke flytende olje eller aerosoler. Hvis det ikke finnes forfiltrering, eller den er dårlig vedlikeholdt, kan det føre til at OVR-filterkapasiteten utløper raskere.

Temperatur

Oljedampinnholdet øker eksponentielt i forhold til inntakstemperaturen, og reduserer elementets levetid. I tillegg reduseres adsorptionskapasiteten etter hvert som temperaturen øker, og reduserer elementets levetid.

Relativ fuktighet eller duggpunkt

Våt luft reduserer karbonets adsorberende kapasitet.

Kompressoroljeskift

Når kompressoroljen skiftes, brenner det nye smøremiddelet av lettkomponenter som øker oljedampinnholdet i mange timer eller til og med uker etterpå. Denne økningen i oljedampinnhold adsorberes av OVR-filteret, noe som reduserer levetiden betraktelig.

(DA) Vedligeholdelsesintervaller

For at sikre optimal filterydelse, skal elementer i kvalitet AO, AA, AR, AAR udskiftes hver 12. måned sammen med det automatiske afløb (EF1).

ACS-elementets ydelse er baseret på en maksimal indgangskoncentration i oliedamp på 0,018 mg/m³. Udsift kulfilterelementet ved registrering af damp, lugt eller smag.

Modsat filtre til fjernelse af oliedråber, der udskiftes årligt for at sikre trykluftkvaliteten, kan levetiden for filtret til fjernelse af oliedamp tilskrives forskellige faktorer og kræve hyppigere udskiftninger (medmindre der bruges OVR, som er beregnet til en levetid på 6.000 timer):

Faktorer, der påvirker adsorptionsfiltere

Oliedampkoncentration

Jo højere oliedampindgangens koncentration er, jo hurtigere ophører det aktive kuls kapacitet.

Olje

Adsorptionsfiltere er udviklet til at fjerne oliedamp og -lugt, ikke flydende olie eller dråber. Dårligt vedligehold eller ikke-eksisterende forfiltrering vil få OVR-filterkapaciteten til at ophøre hurtigt.

Temperatur

Oliedampinnholdet øges eksponentielt ift. indgangstemperaturen, hvilket reducerer elementets levetid. Derudover mindsker adsorptionskapaciteten også i takt med, at temperaturen stiger, hvilket også medfører reduceret levetid.

Relativ luftfugtighed eller duggpunkt

Våd luft reducerer kullets adsorptionskapacitet.

Udskiftning af kompressorolie

Når kompressorolien udskiftes, brænder det nye smøremiddel "lette ender" af, hvilket øger oliedampinnholdet i flere timer eller endda uger efterfølgende. Forøgelsen af oliedampinnholdet adsorberes af OVR-filtret, hvilket nedsætter dets adsorptionsmæssige levetid.

(EL) Διαστήματα συντήρησης

Για να εξασφαλίσετε τη βέλτιστη απόδοση του φίλτρου, τα στοιχεία βαθμίδας AO, AA, AR, AAR χρειάζεται να αλλάζονται κάθε 12 μήνες, μαζί με την αυτόματη αποστράγγιση (EF1).

Η απόδοση του στοιχείου ACS έχει υπολογιστεί για μέγιστη συγκέντρωση ατμών λαδιού στην εισαγωγή 0,018 mg/m³. Αντικαθιστάτε το στοιχείο φίλτρου άνθρακα όταν ανιχνεύετε ατμούς, οσμές ή γεύσεις.

Αντίθετα με τα φίλτρα αφαίρεσης αερολυμάτων λαδιού, τα οποία αντικαθίστανται μία φορά το χρόνο για να εξασφαλίζουν την ποιότητα του πεπιεσμένου αέρα, η διάρκεια ζωής ενός φίλτρου αφαίρεσης ατμών λαδιού μπορεί να επηρεάζεται από διάφορους παράγοντες και να απαιτούνται πιο τακτικές αλλαγές (εκτός αν χρησιμοποιείται φίλτρο OVR, το οποίο είναι κατάλληλο για διάρκεια ζωής 6000 ωρών):

Παράγοντες που επηρεάζουν τη διάρκεια ζωής των φίλτρων προσρόφησης

Συγκέντρωση ατμών λαδιού

Όσο μεγαλύτερη είναι η συγκέντρωση των ατμών λαδιού στην εισαγωγή, τόσο πιο γρήγορα θα λήξει η ικανότητα φιλτραρίσματος του ενεργού άνθρακα.

Μεγάλος όγκος λαδιού

Τα φίλτρα προσρόφησης είναι σχεδιασμένα για να αφαιρούν ατμούς λαδιού και οσμές, όχι υγρό λάδι ή αερολύματα. Η κακή συντήρηση ή η ανυπαρξία προφιλτραρίσματος προκαλεί ταχεία λήξη της ικανότητας φιλτραρίσματος ενός φίλτρου OVR.

Θερμοκρασία

Η περιεκτικότητα σε ατμούς λαδιού αυξάνει εκθετικά σε σχέση με τη θερμοκρασία της εισαγωγής, μειώνοντας τη διάρκεια ζωής του φίλτρου. Επιπλέον, καθώς αυξάνεται η θερμοκρασία, η ικανότητα προσρόφησης ελαττώνεται, μειώνοντας και πάλι τη διάρκεια ζωής του φίλτρου.

Σχετική υγρασία ή σημείο δρόσου

Η μεγάλη υγρασία στον αέρα μειώνει την ικανότητα προσρόφησης του άνθρακα.

Αλλαγές λαδιών του συμπιεστή

Όταν αλλάζει το λάδι στον συμπιεστή, καίνονται τα "ελαφρά συστατικά" του λιπαντικού, αυξάνοντας έτσι την περιεκτικότητα σε ατμούς λαδιού για μερικές ώρες ή ακόμα και εβδομάδες μετά την αλλαγή. Η αυξημένη περιεκτικότητα σε ατμούς λαδιού προσρόφεται από το φίλτρο OVR, μειώνοντας σημαντικά την προσροφητική διάρκεια ζωής του.

(PT) Intervalos de Manutenção

Para garantir um desempenho ideal do filtro, os elementos de grau AO, AA, AR, AAR necessitam de ser substituídos a cada 12 meses juntamente com o dreno automático (EF1).

O desempenho do elemento ACS é baseado numa concentração máxima da entrada de vapor do óleo de 0,018 mg/m³. Substitua o elemento do filtro de carvão mediante a detecção de vapor, odor ou sabor.

As condições dos filtros de remoção dos aerossóis do óleo que são atualmente substituídos para garantir a qualidade do ar comprimido, a duração de um filtro de remoção do vapor do óleo pode ser atribuída a diversos fatores e requer substituições mais frequentes (exceto se o OVR for utilizado, aumentando assim para uma duração de 6000 hrs):

Fatores que afetam a duração dos filtros de adsorção

Concentração do vapor do óleo

Quanto maior for a concentração de entrada do vapor do óleo, mais rapidamente irá expirar a capacidade do carvão ativado.

Óleo em bruto

Os filtros de adsorção foram concebidos para remover os vapores e odores do óleo e não o óleo líquido ou os aerossóis. A pré-filtragem não existente ou com uma fraca manutenção irá fazer com que a capacidade do filtro OVR se extinga rapidamente.

Temperatura

O conteúdo do vapor do óleo aumenta exponencialmente para a temperatura de entrada, reduzindo o tempo de vida útil do elemento. Para além disso, à medida que a temperatura aumenta, a capacidade de adsorção diminui, reduzindo novamente o tempo de vida útil do elemento.

Humidade Relativa ou Ponto de Condensação

O ar húmido reduz a capacidade de adsorção do carvão.

Substituição do óleo do compressor

Quando o óleo do compressor for substituído, o novo lubrificante queima as "extremidades leves" aumentando o conteúdo do vapor do óleo durante horas ou até mesmo durante algumas semanas. Este aumento do conteúdo do vapor do óleo é adsorvido pelo filtro OVR, reduzindo significativamente a respectiva duração da adsorção.

FI Huoltotoimenpiteet 1

Sulje sisäänmenoputki (1) ja poistoventtiilit (2) rauhallisesti ja poista paineistus venttiilistä (3) poistoputkea käyttäen.

SV Underhållsprocedur 1

Stäng långsamt inlopps- (1) och utloppsventilerna (2) och sänk trycket i filtret (3) med tömningen.

NO Vedlikeholdsprosedyre 1

Steng ventilene i innløp (1) og uttak (2) langsomt og reduser trykket i filteret (3) ved hjelp av avløpet.

DA Vedligeholdelsesprocedure 1

Luk indgangs- (1) og udgangsventilerne (2) langsomt, og tag trykket af filteret (3) ved hjælp af afløbet.

EL Διαδικασία συντήρησης 1

Κλείστε αργά τις βαλβίδες εισαγωγής (1) και εξαγωγής (2) και αποσυμπίστε το φίλτρο (3) με τη βοήθεια της αποστράγγισης.

PT Procedimento de Manutenção 1

Feche lentamente as válvulas de entrada (1) e de saída (2) e despressurize o filtro (3) utilizando o dreno.

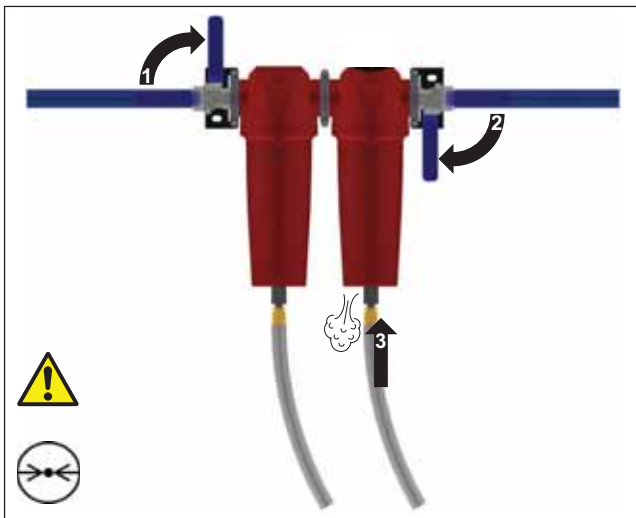

FI Huoltotoimenpiteet 2

Avaa suodatinastiat (1 ja 2) ja poista käytetty elementti (3)

SV Underhållsprocedur 2

Skruva loss filterskålen (1 och 2) och ta bort det förbrukade elementet (3).

NO Vedlikeholdsprosedyre 2

Skru løs filterskålene (1 & 2) og fjern de brukte elementene (3)

DA Vedligeholdelsesprocedure 2

Skru filterbeholderen af (1 og 2), og fjern det brugte element (3)

EL Διαδικασία συντήρησης 2

Ξεβιδώστε το ποτήρι του φίλτρου (1 & 2) και αφαιρέστε το μεταχειρισμένο στοιχείο (3)

PT Procedimento de Manutenção 2

Desaperte o copo (1 e 2) do filtro e retire o elemento utilizado (3)

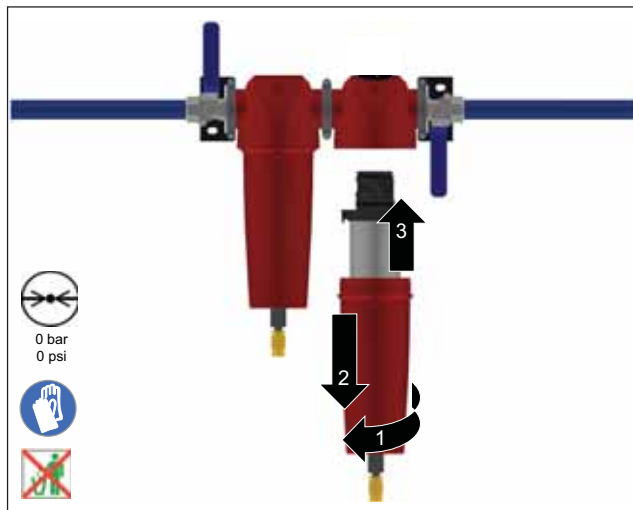

FI Huoltotoimenpiteet 3

Ruuvaa auki automaattinen poistoputki (1) ja hävitä se (2). Sovita paikoilleen uusi putki (3) ja kiristä (4).

SV Underhållsprocedur 3

Skruva loss den automatiska tömningen (1) och avyttra den (2). Sätt den nya tömningen på plats (3) och dra åt (4).

NO Vedlikeholdsprosedyre 3

Skru løs det automatiske avløpet (1) og kast det (2). Monter det nye avløpet (3) og stram til (4).

DA Vedligeholdelsesprocedure 3

Skru det automatiske afløb af (1), og bortskaf det (2). Monter det nye afløb (3), og spænd (4).

EL Διαδικασία συντήρησης 3

Ξεβιδώστε την αυτόματη αποστράγγιση (1) και πετάξτε την (2). Τοποθετήστε τη νέα αποστράγγιση (3) και σφίξτε την (4).

PT Procedimento de Manutenção 3

Desaperte o dreno automático (1) e elimine-o (2). Instale o novo dreno (3) e aperte (4).

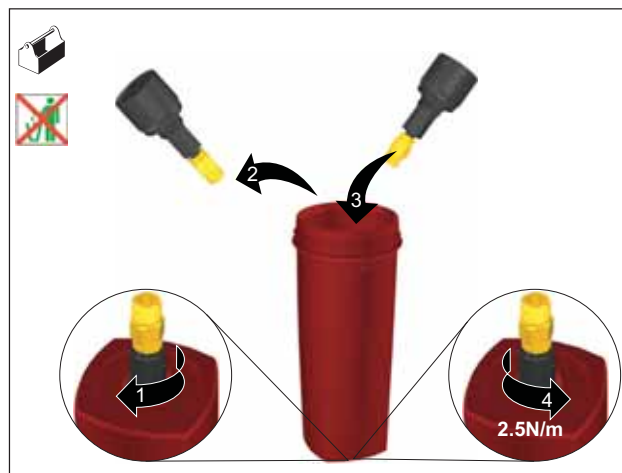

FI Huoltotoimenpiteet 4

Sijoita uusi elementti suodatinastian varmistuen, että nokat ovat asianmukaisesti koloissaan.

SV Underhållsprocedur 4

Sätt i det nya elementet i filterskålen och se till att stiften passar i spåren.

NO Vedlikeholdsprosedyre 4

Sett det nye elementet inn i filterskålen og sikre at hakene sitter riktig i sporene.

DA Vedligeholdelsesprocedure 4

Sæt det nye element i filterbeholderen, og sørg for, at tapperne sidder korrekt i rillerne.

EL Διαδικασία συντήρησης 4

Τοποθετήστε το νέο στοιχείο μέσα στο ποτήρι του φίλτρου, προσέχοντας οι προεξοχές να καθίσουν καλά μέσα στις εγκοπές.

PT Procedimento de Manutenção 4

Introduza o novo elemento no copo do filtro certificando-se de que as patilhas estão correctamente assentes nas ranhuras.

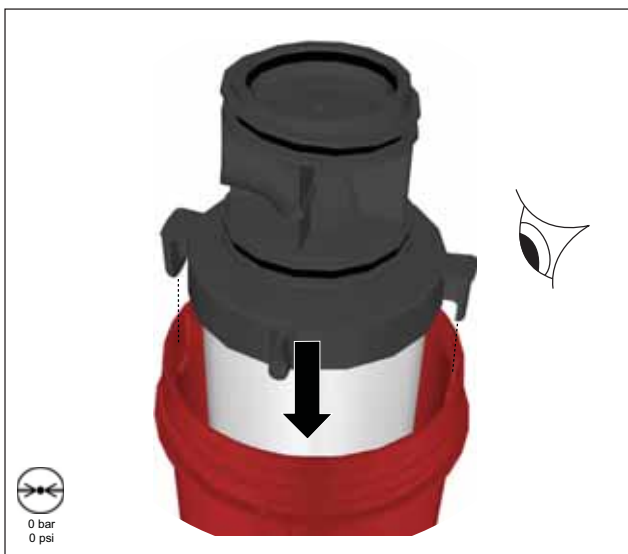

FI Huoltotoimenpiteet 5

Vaihda suodatinpään kummallakin puolella olevat O-renkaat uusiin..



Varmista, että voitelet O-renkaan ja säikeet sopivalla hapottomalla vaseliinilla.

SV Underhållsprocedur 5

Byt ut O-ring som sitter i filterhuvudet mot den nya, medföljande O-ring..



Se till att smörja O-ring och gängorna med någon passande syrefri oljegel.

NO Vedlikeholdsprosedyre 5

Bytt ut O-ring som ligger i filterskålen med den nye O-ring som følger med.



Sørg for å smøre O-ring og gjengene med en passende syrefri vaselin.

DA Vedligeholdelsesprocedure 5

Udskift O-ring i filterhovedet med den nye medfølgende O-ring.



Smør O-ring og gevindet med en egnet syrefri vaselin.

EL Διαδικασία συντήρησης 5

Αντικαταστήστε τον δακτύλιο O που βρίσκεται μέσα στην κεφαλή του φίλτρου με τον νέο παρεχόμενο δακτύλιο O.



Μην παραλείψετε να λιπάνετε τον δακτύλιο O και τα σπειρώματα με κατάλληλη γέλη πετρελαίου χωρίς οξέα.

PT Procedimento de Manutenção 5

Substitua o O-ring situado na cabeça do filtro pelo novo O-ring fornecido.



Certifique-se de que lubrifica o O-ring e as roscas com vaselina adequada e sem ácido.



FI Huoltotoimenpiteet 6 (a)

Sijoita suodatinastia ja -pää paikoilleen varmistuen siitä, että se sopii paikoilleen ja lukitusmekanismit ovat kohdakkain.

Huomautus: Jotta voidaan varmistaa astian kiinnittyminen päähän, 005-030-astia vaatii 360 °:n käännöksen ja 035-045-astia 720°:n käännöksen siihen asti, että kierre pysähtyy.

SV Underhållsprocedur 6 (a)

Sätt tillbaka filterskålen och huvudet och se till att de är ordentligt åtdragna och att låsanordningarna är korrekt inriktade.

OBS! För att säkerställa att skålen är ordentligt fastsatt i huvudet kräver skålen 005-030 360° vridning tills gängorna tar emot och skålen 035-045 kräver 720°.

NO Vedlikeholdsprosedyre 6 (a)

Monter filter-skålen og hodet og sikre at gjengene griper riktig og låsmekanismene er justert.

Obs! For å sikre at skålen er sitter helt inn i hodet, krever skål 005-030 360° rotasjon for gjengen stopper, og 720° for skål 035-045.

DA Vedligeholdelsesprocedure 6 (a)

Genmonter filterbeholderen og filterhovedet. Gevindet skal være skruet helt i bund, og låsemærkerne skal stå ud for hinanden.

Bemærk: For at sikre, at beholderen sidder korrekt i hovedet, skal 005-030-beholderen drejes 360° indtil gevindstoppet og 720° for 035-045-beholderen

EL Διαδικασία συντήρησης 6 (a)

Επανατοποθετήστε το ποτήρι του φίλτρου και την κεφαλή, προσέχοντας τα σπειρώματα να βιδώσουν καλά μεταξύ τους και να ευθυγραμμιστούν τα σημάδια ασφάλισης.

Σημείωση: Για να βεβαιωθείτε ότι το ποτήρι έχει τοποθετηθεί καλά μέσα στην κεφαλή, να έχετε υπόψη σας ότι το ποτήρι 005-030 απαιτεί περιστροφή 360° μέχρι να βιδώσει εντελώς και 720° για το ποτήρι 035-045.

PT Procedimento de Manutenção 6 (a)

Volte a instalar a cabeça e o copo do filtro certificando-se de que as roscaes estão totalmente encaixadas e de que os detalhes de bloqueio estão alinhados.

Nota: Para se certificar de que o copo está totalmente encaixado na cabeça, o copo 005-030 necessita de uma rotação de 360° até atingir o batente da roscae o copo 035-045 necessita de uma rotação de 720°.

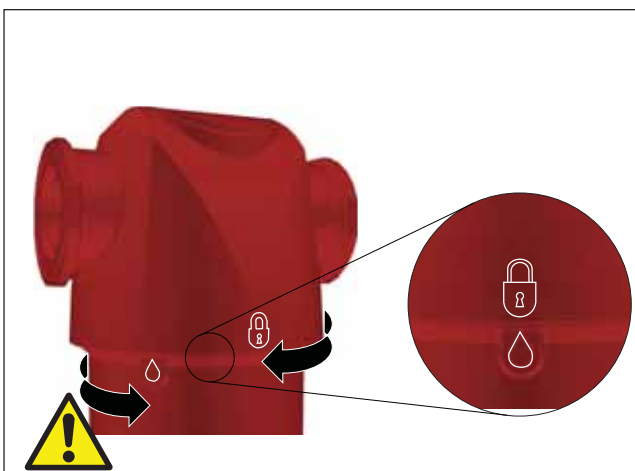
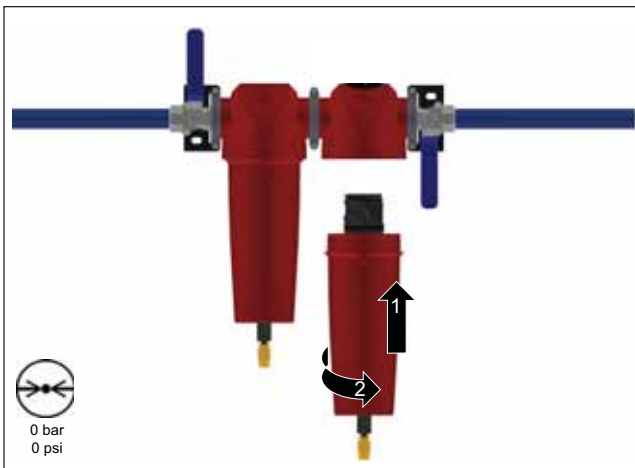

FI Huoltotoimenpiteet 7

Kiinnitä suodatinastian vaihtopäivätarra ja kirjoita siihen päivämäärä, jolloin elementti on jälleen vaihdettava, esim. 12 kk kuluttua tämänkertaisesta vaihdosta.



Älä käytä liuottimia tai alkoholia tarrojen puhdistukseen, sillä ne voivat aiheuttaa vaurioita.

SV Underhållsprocedur 7

Fäst elementets etikett för bytesdatum på filterskålen och skriv dit datumet som elementet ska bytas ut, d.v.s. 12 månader efter bytet av elementet.



Använd inga lösningsmedel eller alkohol för att rengöra etiketterna eftersom det kan orsaka skador.

NO Vedlikeholdsprosedyre 7

Fest element endre dato etiketten til filteret bolle og skriv på datoen elementet skal erstattes. i.e 12 måneder etter element endring.



Ikke bruk løsemidler eller alkohol for å rengjøre etikettene, da dette kan forårsake skade.

DA Vedligeholdelsesprocedure 7

Fastgør mærkaten med dato for elementudskiftning på filterbeholderen, og skriv datoen for, hvornår elementet skal udskiftes - d.v.s. 12 måneder efter elementudskiftningen.



Brug ikke opløsningsmidler eller alkohol til rengøring af mærkaterne, da det kan medføre beskadigelse.

EL Διαδικασία συντήρησης 7

Κολλήστε την ετικέτα ημερομηνίας αλλαγής του στοιχείου στο ποτήρι του φίλτρου και σημειώστε την ημερομηνία που πρέπει να αλλαχτεί το στοιχείο, δηλ. 12 μήνες μετά την αλλαγή του στοιχείου.



Μην χρησιμοποιείτε διαλύτες ή αλκοόλες για να καθαρίσετε τις ετικέτες, γιατί έτσι μπορεί να προκληθεί ζημιά.

PT Procedimento de Manutenção 7

Prenda a etiqueta com a data de substituição do elemento no copo do filtro e anote a data em que o elemento deve ser substituído. Por ex.: 12 meses após a substituição do elemento.



Não utilize solventes nem álcool para limpar as etiquetas, pois tal poderá provocar danos.

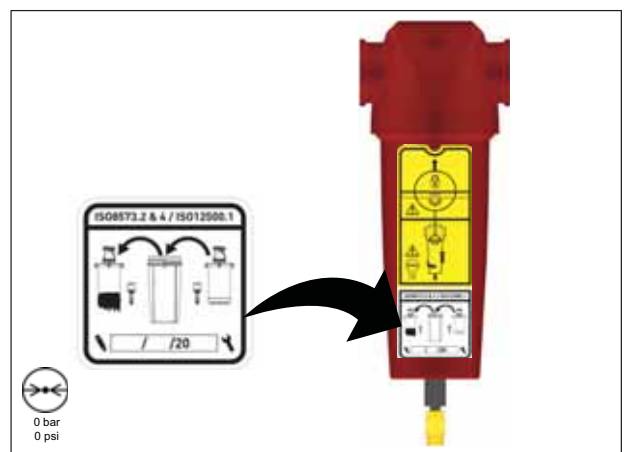

FI Huoltotoimenpiteet 8

Avaa sisääntuloventtiili (1) hitaasti paineistaaksesi yksikön, avaa hitaasti ulostuloventtiili (2) paineistaaksesi laskuputkiston



Älä avaa tulo- tai lähtöventtiiliä nopeasti tai altista yksikköä liialliselle paine-erolle, sillä yksikkö voi vaurioitua.

SV Underhållsprocedur 8

Öppna långsamt inloppsventilen (1) för att gradvis släppa ut trycket och öppna långsamt utloppsventilen (2) för att släppa ut trycket ur rörledningarna nedströms.



Öppna inte inlopps- eller utloppsventilerna snabbt och utsätt inte enheten för överdrivet differentialtryck, eftersom det kan orsaka skador.

NO Vedlikeholdsprosedyre 8

Åpne inntaksventilen (1) sakte for gradvis å trykksette enheten, og åpne utløpsventilen (2) sakte for å trykksette nedstrømsrørene igjen



Du må ikke åpne inntaks- eller utløpsventilene raskt, eller utsette enheten for høyt differensialtrykk, da dette kan føre til skade.

DA Vedligeholdelsesprocedure 8

Åbn indgangsventilen (1) langsomt for gradvist at sætte enheden under tryk, og åbn udgangsventilen (2) langsomt for at sætte rørene længere fremme under tryk igen..



Åbn ikke indgangs- eller udgangsventiler hurtigt, og udsæt ikke enheden for store trykforskelle, da det kan medføre skader.

EL Διαδικασία συντήρησης 8

Ανοίξτε τη βαλβίδα εισαγωγής (1) αργά, για να ανέβει σταδιακά η πίεση της μονάδας, ανοίξτε αργά τη βαλβίδα εξαγωγής (2) για να ανέβει η πίεση της σωλήνωσης κατόντι.



Μην ανοίγετε γρήγορα τις βαλβίδες εισαγωγής ή εξαγωγής και μην υποβάλλετε τη μονάδα σε υπερβολική διαφορική πίεση, διότι μπορεί να προκύψει βλάβη.

PT Procedimento de Manutenção 8

Abra lentamente a válvula de entrada (1) para pressurizar gradualmente a unidade, abra lentamente a válvula de saída (2) para voltar a pressurizar a tubagem a jusante.



Não abra rapidamente as válvulas de entrada ou de saída nem sujeite a unidade a uma pressão diferencial excessiva, caso contrário poderão ocorrer danos.

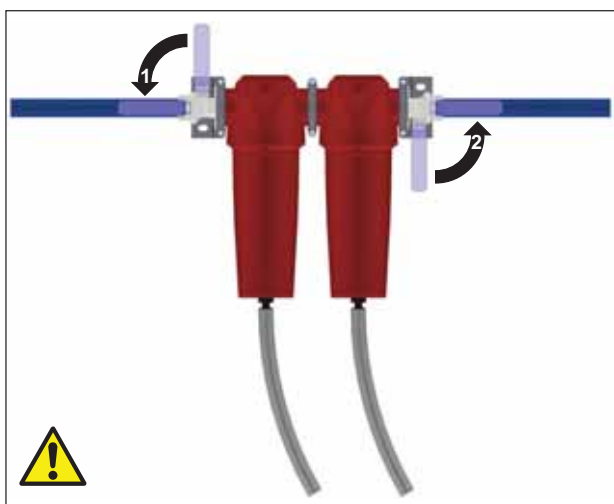

PL ROCZNA GWARANCJA JAKOŚCI POWIETRZA

Jakość powietrza jest gwarantowana przez okres 1 roku, a gwarancja jest odnawiana po każdej corocznej wymianie wkładu.

Coroczna wymiana wkładu filtra zapewnia:

- Utrzymanie optymalnej wydajności
- Jakość powietrza spełniająca normy międzynarodowe
- Ochronę urządzeń podłączonych za filtrem, osób oraz procesów
- Niski koszt obsługi
- Większą produktywność i zyski
- Brak problemów

SK JEDNOROČNÁ ZÁRUKA KVALITY VZDUCHU

Kvalita vzduchu je zaručená na jeden rok a bude obnovená po každoročnej výmene filtračnej vložky.

Každoročné výmeny filtračných vložiek zabezpečujú:

- zachovanie optimálnej výkonnosti,
- plnenie medzinárodných noriem kvality vzduchu,
- ochranu zariadení v smere prúdenia, personálu a procesov,
- nízke prevádzkové náklady,
- zvýšenú produktivitu a ziskovosť,
- pokoj v duši.

CS ROČNÍ ZÁRUKA KVALITY VZDUCHU

Na kvalitu vzduchu je poskytována záruka 1 rok, která se obnovuje při každoroční výměně filtračního prvku.

Každoroční výměny filtračního prvku zajišťují:

- Zachování optimálního výkonu
- Trvalé dodržování mezinárodních norem týkajících se kvality vzduchu
- Ochranu zařízení, pracovníků a procesů za filtrem
- Nízké provozní náklady
- vyšší produktivitu a ziskovost
- klid na duši

ET AASTANE GARANTII ÕHU KVALITEEDILE

Teie õhu kvaliteet on garanteeritud aastaks ja prast iga-aastast filtrielemendi vahetamist algab garantiiperioodi uuesti.

Iga-aastane filtrielemendi vahetamine tagab:

- optimaalse jõudluse silimise;
- õhukvaliteedi jtkuva vastavuse rahvusvahelistele nõuetele;
- allavoolu paiknevate seadmete, tõtajate ja protsesside kaitse;
- madalad kituskulud;
- suurema tootlikkuse ja kasumlikkuse;
- meelerahu.

HU EGY ÉV LEVEGŐMINŐSÉG GARANCIA

A levegőminőséget 1 évre garantáljuk, azt a szűrőbetét éves cseréjekor egy évvel meghosszabítjuk.

Az éves szűrőbetét-csere a következő előnyöket biztosítja:

- Optimális teljesítmény fenntartása
- Nemzetközi szabványoknak megfelelő levegőminőség
- A folyamat későbbi pontján elhelyezett eszközök, a dolgozók és a folyamatok védelme
- Alacsony üzemeltetési költségek
- Jobb termelékenység és magasabb profit
- Kelki nyugalom

LV GAISA KVALITĀTES VIENA GADA GARANTIJA

Gaisa kvalitātes garantija ir spēkā 1 gadu, turklāt tiks atjaunota pēc katras ikgadējās filtra elementa maiņas.

Mainot filtra elementu reizi gadā, tiek nodrošināta:

- optimālas veiktspējas uzturēšana,
- gaisa kvalitātes pastāvīga atbilstība starptautiskajiem standartiem,
- aiz filtra pievienotā aprīkojuma, personāla un procesu aizsardzība,
- nelielas ekspluatācijas izmaksas,
- palielināts ražīgums un ienesīgums,
- nav iemesla satraukumam



PL Przykład kodowania modeli:

Model					
[klasa]	Wielkość filtra	Wymiary rury	Typ połączenia	Opcja drenażu	Opcja monitora zdarzeń
AO AA AR AAR ACS	3 digit code as shown below	Letter denotes pipe size	G = BSPP N = NPT (B = BSPT)	F = Float M = Manual	X = None I = Incident Monitor Not available on models 005 & 010
AA	010	A	G	F	X

SK Příklad kódovania modelu:

Model					
[Stupeň]	Veľkosť filtra	Rozmer potrubia	Typ pripojenia	Možnosť výpustu	Možnosť monitorovania nehody
AO AA AR AAR ACS	3 digit code as shown below	Letter denotes pipe size	G = BSPP N = NPT (B = BSPT)	F = Float M = Manual	X = None I = Incident Monitor Not available on models 005 & 010
AA	010	A	G	F	X

CS Příklad kódu modelu:

Model					
[Třída]	Velikost filtru	Velikost potrubí	Typ připojení	Možnost vypouštění	Monitor nehody, volitelně
AO AA AR AAR ACS	3 digit code as shown below	Letter denotes pipe size	G = BSPP N = NPT (B = BSPT)	F = Float M = Manual	X = None I = Incident Monitor Not available on models 005 & 010
AA	010	A	G	F	X

ET Mudeli koodi näide:

Mudel					
[Puhastusaste]	Filtri suurus	Toru suurus	Ühenduse tüüp	Tühjendusvõimalus	Intsidendi jälgimise võimalus
AO AA AR AAR ACS	3 digit code as shown below	Letter denotes pipe size	G = BSPP N = NPT (B = BSPT)	F = Float M = Manual	X = None I = Incident Monitor Not available on models 005 & 010
AA	010	A	G	F	X

🇮🇹 Példa az egyes modellek kódjelölésére:

Modell					
[Osztály]	Szűrőméret	Csőméret	Csatlakozótípus	Leeresztés módja	Problémafigyelés módja
AO AA AR AAR ACS	3 digit code as shown below	Letter denotes pipe size	G = BSPP N = NPT (B = BSPT)	F = Float M = Manual	X = None I = Incident Monitor Not available on models 005 & 010
AA	010	A	G	F	X

🇺🇻 Modeļa koda piešķiršanas piemērs

Modelis					
[Kategorija]	Filtra izmēri	Cauruļvada izmērs	Savienojuma veids	Drenāžas iespēja	Notikumu uzraudzības iespēja
AO AA AR AAR ACS	3 digit code as shown below	Letter denotes pipe size	G = BSPP N = NPT (B = BSPT)	F = Float M = Manual	X = None I = Incident Monitor Not available on models 005 & 010
AA	010	A	G	F	X

Note:

AO / AA grade filters for use up to 16 bar g (232 psi g) are supplied with a float drain [F] as standard.
For pressures between 16 and 20 bar g (232 and 290 psi g) a manual drain [M] must be used.
ACS / AR / AAR grade filters are supplied with a manual drain [M] as standard.

🇵🇱 Dobór produktów

Wymienione przepływy dotyczą pracy przy ciśnieniu 7 bar g (100 psi g) w odniesieniu do temp. 20°C, ciśnienia 1 bar (a) i ciśnienia względnego pary wodnej 0%.

W przypadku przepływów w innych ciśnieniach należy zastosować przedstawione współczynniki korekcji.

🇸🇰 Výber produktu

Uvedené prietoky sú pre prevádzku pri tlaku 7 bar g (100 psi g) s referenciou 20°C, 1 bar (a), 0 % relatívny tlak vodnej pary.

V prípade prietokov pri iných tlakoch sa musia uplatňovať uvedené korekčné koeficienty.

🇸🇪 Vybör produktu

Uvedené průtoky platí při provozu na 7 bar g (100 psi g) při teplotě 20 °C, 1 bar a, 0 % relativního tlaku vodní páry.

Pro průtoky při jiném tlaku použijte uvedené korekční faktory.

🇪🇹 Toote valimine

Toodud voolukiirused on mõeldud töötamiseks võimsusel 7 baari g (100 psi g), kusjuures referentsväärtuseks on 20°C, 1 baari a, 0% suhteline veeauru surve.

Muude survevee puhul rakendage näidatud korrigeerimisfaktoreid.

🇮🇹 Termékiválasztás

A megadott átfolyási értékek 7 bar g (100 psi g) nyomáson való üzemeltetés esetén, 20°C hőmérsékletnél, 1 bar a és 0% relatív vízpárányomás referenciaértékeken érvényesek.

Más nyomásértékek mellett az átfolyásra alkalmazza a bemutatott korrekciós tényezőket.

🇺🇻 Produktu atlase

Noteiktās plūsmas darbībai ar 7 stieniem g (100 psi g) ar norādi 20 °C, 1 stienis (a), 0% relatīvais ūdens tvaika spiediens.

Plūsmām pie citām spiediena vērtībām lietojiet norādītos labošanas faktoros.

Model	Port Size	L/s	m3/min	m3/hr	cfm	Replacement Element kit	No.
[grade] 005A [] [] [X]	¼	6	0.4	22	13	010 [grade]	1
[grade] 005B [] [] [X]	¾	6	0.4	22	13	010 [grade]	1
[grade] 005C [] [] [X]	½	6	0.4	22	13	010 [grade]	1
[grade] 010A [] [] [X]	¼	10	0.6	36	21	010 [grade]	1
[grade] 010B [] [] [X]	¾	10	0.6	36	21	010 [grade]	1
[grade] 010C [] [] [X]	½	10	0.6	36	21	010 [grade]	1
[grade] 015B [] [] []	¾	20	1.2	72	42	015 [grade]	1
[grade] 015C [] [] []	½	20	1.2	72	42	015 [grade]	1
[grade] 020C [] [] []	½	30	1.8	108	64	020 [grade]	1
[grade] 020D [] [] []	¾	30	1.8	108	64	020 [grade]	1
[grade] 020E [] [] []	1	30	1.8	108	64	020 [grade]	1
[grade] 025D [] [] []	¾	60	3.6	216	127	025 [grade]	1
[grade] 025E [] [] []	1	60	3.6	216	127	025 [grade]	1
[grade] 030E [] [] []	1	110	6.6	396	233	030 [grade]	1
[grade] 030F [] [] []	1 ¼	110	6.6	396	233	030 [grade]	1
[grade] 030G [] [] []	1 ½	110	6.6	396	233	030 [grade]	1
[grade] 035F [] [] []	1 ¼	160	9.6	576	339	035 [grade]	1
[grade] 035G [] [] []	1 ½	160	9.6	576	339	035 [grade]	1
[grade] 040G [] [] []	1 ½	220	13.2	792	466	040 [grade]	1
[grade] 040H [] [] []	2	220	13.2	792	466	040 [grade]	1
[grade] 045H [] [] []	2	330	19.8	118	699	045 [grade]	1

[klasa] = klasa

[stupeň] = stupeň

[Třída] = třída

[puhastusaste] = puhastusaste

[osztály] = osztály

[Kategorija] = Kategorija

Parametry techniczne

Technické údaje, Technické údaje, Tehniline teave, Műszaki adatok, Tehniskie dati

Model	Filter Models								Min Operating Pressure		Max Operating Pressure		Min Recommended Operating Temp		Max Recommended Operating Temp				
									bar g	psi g	bar g	psi g	°C	°F	°C	°F			
AO	005	[]	[]	F	[]	-	045	[]	[]	F	[]	1	15	16	232	1.5	35	80	176
AO	005	[]	[]	M	[]	-	045	[]	[]	M	[]	1	15	20	290	1.5	35	100	212
AA	005	[]	[]	F	[]	-	045	[]	[]	F	[]	1	15	16	232	1.5	35	80	176
AA	005	[]	[]	M	[]	-	045	[]	[]	M	[]	1	15	20	290	1.5	35	100	212
AR	005	[]	[]	M	[]	-	045	[]	[]	M	[]	1	15	20	290	1.5	35	100	212
AAR	005	[]	[]	M	[]	-	045	[]	[]	M	[]	1	15	20	290	1.5	35	100	212
ACS	005	[]	[]	M	[]	-	045	[]	[]	M	[]	1	15	20	290	1.5	35	50	122

Masy i wymiary

Hmotnosti a rozmery, Hmotnosti a rozmery, Massid ja mõõtmed, Tömeg- és méretadatok, Svarts un izmēri

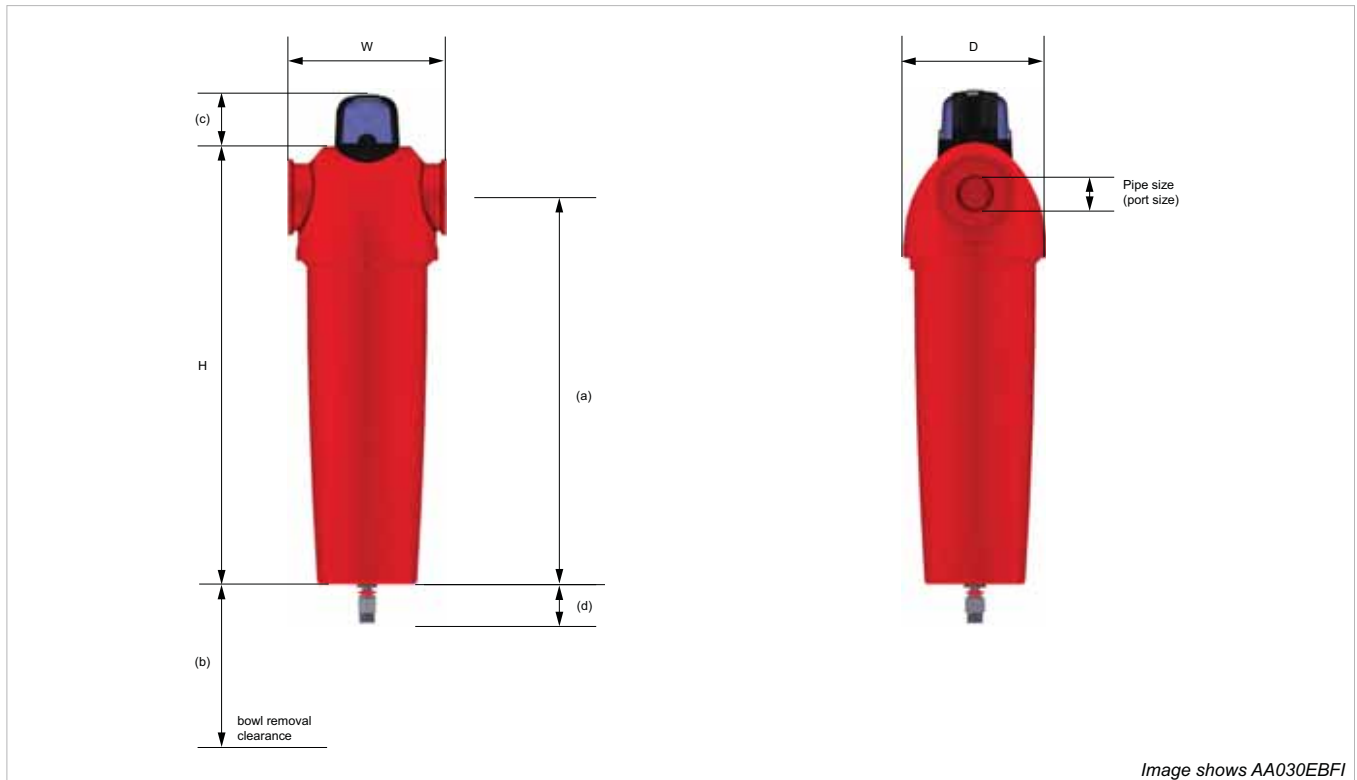

Model	Pipe Size	Height (H)		Width (W)		Depth (D)		(a)		(b)		(c)		(d)		Weight	
		mm	ins	mm	ins	mm	ins	mm	ins	mm	ins	mm	ins	mm	ins	kg	lbs
005A	¼"	154.5	6.1	76	3.0	64	2.5	126.5	5	40	1.58	-	-	32.3	1.3	0.5	1.1
005B	⅜"	154.5	6.1	76	3.0	64	2.5	126.5	5	40	1.58	-	-	32.3	1.3	0.5	1.1
005C	½"	154.5	6.1	76	3.0	64	2.5	126.5	5	40	1.58	-	-	32.3	1.3	0.5	1.1
010A	¼"	181.5	7.2	76	3.0	64	2.5	153	6	40	1.58	-	-	32.3	1.3	0.6	1.3
010B	⅜"	181.5	7.2	76	3.0	64	2.5	153	6	40	1.58	-	-	32.3	1.3	0.6	1.3
010C	½"	181.5	7.2	76	3.0	64	2.5	153	6	40	1.58	-	-	32.3	1.3	0.6	1.3
015B	⅜"	235	9.3	97	3.8	84	3.3	201	7.9	50	1.97	48.7	1.9	32.3	1.3	1.1	2.4
015C	½"	235	9.3	97	3.8	84	3.3	201	7.9	50	1.97	48.7	1.9	32.3	1.3	1.1	2.4
020C	½"	235	9.3	97	3.8	84	3.3	201	7.9	50	1.97	48.7	1.9	32.3	1.3	1.1	2.4
020D	¾"	235	9.3	97	3.8	84	3.3	201	7.9	50	1.97	48.7	1.9	32.3	1.3	1.1	2.4
020E	1"	235	9.3	97	3.8	84	3.3	201	7.9	50	1.97	48.7	1.9	32.3	1.3	1.1	2.4
025D	¾"	275	10.8	129	5.1	115	4.5	232.5	9.2	70	2.76	48.7	1.9	32.3	1.3	2.2	2.5
025E	1"	275	10.8	129	5.1	115	4.5	232.5	9.2	70	2.76	48.7	1.9	32.3	1.3	2.2	2.5
030E	1"	364.5	14.3	129	5.1	115	4.5	322	12.7	70	2.76	48.7	1.9	32.3	1.3	2.7	2.9
030F	1 ¼"	364.5	14.3	129	5.1	115	4.5	322	12.7	70	2.76	48.7	1.9	32.3	1.3	2.7	2.9
030G	1 ½"	364.5	14.3	129	5.1	115	4.5	322	12.7	70	2.76	48.7	1.9	32.3	1.3	2.7	2.9
035F	1 ¼"	432.5	17	170	6.7	156	6.1	382.5	15.1	100	3.94	48.7	1.9	32.3	1.3	5.1	11.2
035G	1 ½"	432.5	17	170	6.7	156	6.1	382.5	15.1	100	3.94	48.7	1.9	32.3	1.3	5.1	11.2
040G	1 ½"	524.5	20.6	170	6.7	156	6.1	474.5	18.7	100	3.94	48.7	1.9	32.3	1.3	5.7	12.5
040H	2"	524.5	20.6	170	6.7	156	6.1	474.5	18.7	100	3.94	48.7	1.9	32.3	1.3	5.7	12.5
045H	2"	524.5	20.6	170	6.7	156	6.1	474.5	18.7	100	3.94	48.7	1.9	32.3	1.3	5.7	12.5
050I	2 ½"	641.5	25.3	205	8.1	181	7.1	581.5	22.9	120	4.72	48.7	1.9	30.8	1.2	11.1	24.4
050J	3"	641.5	25.3	205	8.1	181	7.1	581.5	22.9	120	4.72	48.7	1.9	30.8	1.2	11.1	24.4
055I	2 ½"	832	32.8	205	8.1	181	7.1	772	30.4	120	4.72	48.7	1.9	30.8	1.2	13.9	30.6
055J	3"	832	32.8	205	8.1	181	7.1	772	30.4	120	4.72	48.7	1.9	30.8	1.2	13.9	30.6

PL Zalecenia dotyczące instalacji

Zalecane jest oczyszczenie sprężonego powietrza przed punktami wlotowymi systemu rozprowadzania, jak też w głównych punktach stosowania.

Instalowanie osuszaczy sprężonego powietrza w wilgotnym układzie może prowadzić do gromadzenia się dodatkowych zanieczyszczeń w punktach stosowania filtrów do czasu osuszenia układu rozprowadzającego. W tym czasie może być konieczna częstsza wymiana wkładów filtrów.

W instalacjach, w których stosuje się sprężarki bezolejowe, aerozol wodny i cząsteczki zanieczyszczeń nadal będą występować; należy wtedy nadal używać filtrów uniwersalnych i wysokowydajnych.

Filtr uniwersalny powinien być zawsze instalowany w celu ochrony filtra wysokowydajnego przed większymi ilościami aerozoli cieczy i cząstkami stałymi.

Sprzęt oczyszczający należy zainstalować w najniższej temperaturze powyżej temperatury krzepnięcia, najlepiej za chłodnicą końcową i odbiornikami powietrza.

Punkt stosowania sprzętu oczyszczającego powinien znajdować się jak najbliżej miejsca stosowania powietrza.

Sprzęt oczyszczający nie może być instalowany za zaworami szybko otwierającymi i powinien być zabezpieczony przed ewentualnym przepływem wstecznym i innymi warunkami uderzeniowymi.

Przed instalacją należy oczyścić wszystkie przewody rurowe prowadzące do sprzętu oczyszczającego; należy również oczyścić wszystkie przewody rurowe po instalacji sprzętu oczyszczającego i przed podłączeniem do odbiorników końcowych.

Jeżeli do sprzętu oczyszczającego są zamontowane boczniki, należy sprawdzić, czy są do nich zamontowane odpowiednie filtry chroniące przed zanieczyszczeniem systemu w dół kierunku przepływu.

Przewody drenażowe z filtrów koalescencyjnych należy przymocować do separatora skroplin. Jeśli podłączenie przewodów drenażowych bezpośrednio do separatora nie jest możliwe, przewody należy doprowadzić do kolektora skroplin (odpowietrzonego na jednym końcu), a następnie do pojedynczego wlotu separatora skroplin.

Należy zapewnić system drenażu cieczy ze sprzętu oczyszczającego. Zebrana ciecz powinna zostać oczyszczona i usunięta w odpowiedni sposób.

SK Odporúčania týkajúce sa inštalácie

Stlačený vzduch sa odporúča spracúvať pred vstupom do distribučného systému a tiež v kritických používateľských bodoch alebo aplikáciách.

Inštalácia tlakových vzduchových sušičov do predtým mokrého systému by mohla zapríčiniť ďalšie ukladanie nečistoty pri používaní filtrov počas obdobia, kým distribučný systém vyschne. Filtračné vložky bude potrebné počas tohto obdobia vymeniť častejšie.

Pri inštaláciách, kde sa používajú bezolejové kompresory, je stále prítomný vodný aerosól a častice, a preto by sa stále mali používať univerzálne a vysokoúčinné stupne.

Vždy musí byť nainštalovaný univerzálny filter, ktorý má chrániť vysokoúčinný filter pred voľne loženými aerosólmi a pevnými časticami.

Čistiace zariadenie inštalujte pri čo najnižšej teplote nad bodom mrazu, najlepšie v smere prúdenia chladivov vzduchu a prijímacím vzduchu.

Bod použitia čistiaceho zariadenia by mal byť nainštalovaný čo najbližšie k aplikácii.

Čistiace zariadenie by sa nemalo inštalovať v smere prúdenia rýchlootváracích ventilov a malo by byť chránené pred možným opačným prúdením alebo pred inými nepriaznivými podmienkami.

Pred inštaláciou vyčistite všetky potrubia vedúce k čistiacemu zariadeniu a po nainštalovaní čistiaceho zariadenia a pred pripojením ku koncovej aplikácii vyčistite všetky potrubia.

Ak sú okolo čistiaceho zariadenia nainštalované obtokové trubice, zabezpečte, aby bola do obtokových trubíc nainštalovaná primeraná filtrácia, aby sa zabránilo znečisteniu systému v smere prúdenia.

Odtokové trubice z koalescencných filtrov nasadte priamo na separátor kondenzátu. Ak nie je možné pripojiť odtokové trubice priamo na separátor, mali by sa odventilovať do zberného potrubia kondenzátu (na jednom konci) a potom do jedného ventilu separátora kondenzátu.

Zabezpečte príslušenstvo na odvádzanie nahromadenej kvapaliny z čistiaceho zariadenia. Pri zaobchádzaní s nahromadenou kvapalinou a jej likvidácii je potrebné postupovať zodpovedným spôsobom.

CS Doporučení k instalaci

Před připojením do rozvodného systému a v kritických místech použití / v přívodech doporučujeme stlačený vzduch upravit.

Instalace vysoušečů stlačeného vzduchu do vlhkého systému může vést k nanesení dalších nečistot do filtrů po dobu vysoušení rozvodného systému. Během této doby může být potřeba častější výměna filtračních prvků.

V instalacích, kde se využívají bezolejové kompresory, je vodní aerosol a jeho částice stále přítomny. Přesto je stále třeba použít všeobecně využitelné filtry s vysokým stupněm účinnosti.

Všeobecně využitelný filtr musí být vždy instalován tak, aby chránil vysoce účinný filtr před velkým objemem kapalinových aerosolů a pevnými částicemi.

Čistící zařízení instalujte při nejnižší teplotě nad bodem mrazu, nejlépe ve směru dochlazače a zásobníků vzduchu.

Čistící zařízení v místě použití by mělo být instalováno co nejlíže k přívodu.

Čistící zařízení by nemělo být instalováno ve směru rychlootváracích ventilů a mělo by být chráněno před případným zpětným průtokem či jinými podobnými situacemi.

Před instalací vyčistěte veškeré potrubí vedoucí k čistícímu zařízení. Čištění veškerého potrubí opakujte po instalaci a před připojením zařízení k poslednímu přívodu.

Pokud jsou kolem čistícího zařízení umístěna obtoková potrubí, zkontrolujte, zda je filtrace upevněna k obtokovému potrubí, aby nedošlo ke kontaminaci ve směru systému.

Odtoková potrubí upevněte od koalescencných filtrů přímo k oddělovači kondenzátu. Pokud není možné připojit odtoková potrubí přímo k oddělovači, měli byste potrubí odvětrat do potrubí kondenzátu (odvětrávaného na jednom konci) a pak do jediného vstupu oddělovače kondenzátu.

Opatřete si vybavení pro odvod nahromaděné kapaliny z čistícího zařízení. S nahromaděnou kapalinou je nutné zacházet odpovědným způsobem a stejným způsobem ji také likvidovat.

ET Paigaldussoovitused

Suruõhku on soovitatav töödelda enne jaotussüsteemi sisenemist, samuti enne kriitilisi kasutuspunkte/rakendusi.

Suruõhukuiivate paigaldamine eelnevalt märga süsteemi võib põhjustada saasta täiendava kogumemise kasutuspunktile filtrites ajavahemikul, mil jaotussüsteem kuivab. Sel ajal võib osutada vajalikuks filterelementide sagedasem vahetamine.

Seadmets, kus kasutatakse õlivabu kompressoreid, on vesiaerosool ja mikroosakesed siiski olemas, mis nõuavad ikkagi üldotstarbeliste ja kõrgtootlike klasside kasutamist.

Üldotstarbeline filter peab olema alati paigaldatud, et kaitsa kõrgtootlikku filtrit vedelaine aerosoolide ja tahkete osakeste eest.

Puhastusseadmed paigaldage kõige madalama temperatuuriga kohtadesse, enne hangumispunkti, eelistatavalt väljavoolule järelejähtutist ja õhuressiiveritest.

Puhastusseadme kasutuspunkt peaks asuma rakenduskohtale võimalikult lähedal.

Puhastusseadet ei tohiks paigaldada kiiresti avanevatest ventiilidest allavoolu ning seade peaks olema kaitsitud võimaliku tagasivoolu või muude löökkoormuste eest.

Kogu puhastusseadmeni viiv torustik tuleb enne puhastusseadme paigaldamist läbi puhuda, samuti pärast seadme paigaldamist ning enne selle ühendamist lõpliku rakenduskohtaga.

Kui puhastusseade varustatakse möödavooluliiniga, tuleb tagada selle vastav filtreerimine, hoidmaks ära väljavoolusüsteemi saastumist.

Ühendage kogumisfiltrite äravooluliinid otse kondensaadi separaatoriga. Kui äravooluliine ei ole võimalik otse separaatoriga ühendada, tuleks liinid ventileerida kondensaadikollektorisse (ühest otsast ventileeritud) ja seejärel kondensaadi separaatori ühisesse sisselaskeavas.

Puhastusseadmet sinna kogunenud vedeliku välja lastmiseks varustage see kraaniga. Kogunenud vedelikke tuleb käidelda ja utiliseerida ettenähtud viisi.

HU Űzembe helyezési javaslatok

Javasoljuk, hogy az elosztórendszerbe, valamint a kritikus felhasználási pontokhoz/alkalmazásokhoz is kezeltsűrített levegőt biztosítson.

A sűrített levegős szárítók korábban nedves rendszerre telepítése járulékos szennyezési terhelést jelenthet a szűrő használatának kezdetétől számítva a szállítórendszer kiszáradásáig terjedő időtartamig. Ezen időszak alatt esetleg gyakrabban kell cserélni a szűrőbetéteket.

Olajmentes kompresszorokat tartalmazó összeállítások esetén vízpermet és (szilárd) részecskék jelenléte mellett általános rendeltetésű és nagy hatékonyságú fokozatokkal is kell használni.

Az általános rendeltetésű szűrőt a nagy hatékonyságú szűrő nagy mennyiségű folyadék-aeroszoltól és szilárd részecskéktől való védelem érdekében mindig használni kell.

A tisztítóberendezést telepítse a fagyponthoz feletti legalacsonyabb hőmérsékletű helyre, lehetőleg az utóhűtők és levegő beömlők utáni vezetékcsakaszra.

A használat helyéhez tervezett tisztítóberendezést helyezze el a lehető legközelebb az alkalmazáshoz.

A tisztítóberendezések nem telepíthetők a gyorsnyitású szelepek elmenő oldalára, azokat meg kell védeni az esetleges ellenáramlástól és más hirtelen behatásoktól.

A telepítés előtt fúvasson át minden, a tisztítóberendezéshez vezető csövet, a telepítés után és az alkalmazás végső bekötése előtt pedig még egyszer fúvassa át az összes csövet.

Ha a tisztítóberendezés körül megkerülő csővezetékek találhatók, a rendszer elmenő oldal elszennyeződésének megelőzése érdekében gondoskodjon a kerülővezetékeken megfelelő szűrésről.

Illessze a koaleszcenciás szűrő leeresztő vezetékeit közvetlenül a kondenzát-levélasztóra. Ha a leeresztő vezetékeket nem lehet közvetlenül a levélasztóra csatlakoztatni, akkor a vezetékeket a kondenzát elosztócsőnél kell levegővel szellőztetni (az egyik végről), majd azt a kondenzát-levélasztó önálló bemenetéhez kell csatlakoztatni.

A tisztítóberendezés leürítésénél gondoskodjon az összegyűlt folyadék megfelelő elszállításáról. Az összegyűjtött folyadékot kezelje és selejtezze le környezetbarát módon.

LV Ieteikumi uzstādīšanas

Ieteicams saspīest gaisu apstrādāt pirms ievadīšanas sadales sistēmā un arī izšķīrtošajos lietošanas punktos / lietojumos.

Uzstādot saspīestā gaisa žāvētājus uz sistēmas, kas pirms tam bijusi mitra, filtrus, kas uzstādīti lietošanas vietā, laikā, kamēr sadalīšanas sistēma izžūst, attiecīgi var sakrāties netīrumi. Filtra elementi, iespējams, šajā laikā jāmaina daudz biežāk.

Ja uzstādījat, kur izmantoti saspīedēji bez eļļas, jāpārbauda atrodas ūdens aerosols un daļiņas, jāpārbauda jāpiemēro vispārējā nolūka un augstas produktivitātes kritēriji.

Vienmēr jābūt uzstādītam vispārējā nolūka filtram, lai augstas produktivitātes filtrs būtu pasargāts no šķidrums balonu aerosoliem un cietām daļiņām.

Uzstādiet attīrīšanas iekārtu viszemākajā temperatūrā vairs sasaišanas punkta, vislabāk arī pēdzesētājiem un gaisa uztvērējiem.

Attīrīšanas iekārtas lietošanas punktam jābūt uzstādītam pēc iespējas tuvu lietojumam.

Attīrīšanas iekārtu nedrīkst uzstādīt aiz ātras atveres vārstiem, un tā ir jāsarģā no iespējamās pretplūsmas vai cietiem triecienu apstākļiem.

Pirms uzstādīšanas iztīriet visas caurules, kas virzītas uz attīrīšanas iekārtu; iztīriet tās vēlreiz pēc attīrīšanas iekārtas uzstādīšanas, kā arī pirms pievienošanas pēdējam lietojumam.

Ja ap attīrīšanas iekārtu ir uzstādītas apvadlīnijas, nodrošiniet, ka apvadlīnijas ir aprīkotas ar piemērotu filtru, lai nepiesārņotu tālāk esošo sistēmu.

Uzstādiet novadcaurules, kas ved no koalescējošajiem filtriem tieši līdz kondensāta atdalītājam. Ja novadcaurules nav iespējamas savienot tieši ar separātoru, tās jāizvada kondensāta kolektorā (ar izēju vienā galā) un pēc tam vienā kondensāta separātorā ielūdes vietā.

Apgādājiet attīrīšanas iekārtu ar ierīci, ar ko no tās izteicina uzkrāto šķidrumu. Savāktais šķidrums jāapstrādā un no tā jāatbrīvojas atbilstošā veidā.

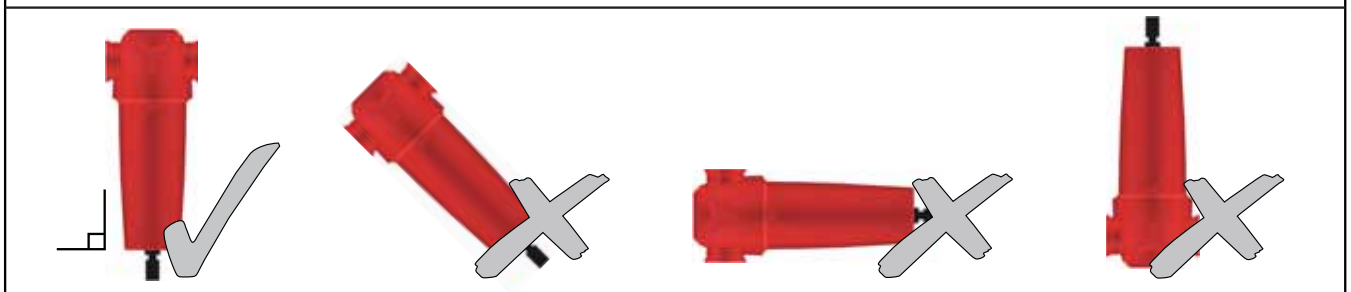
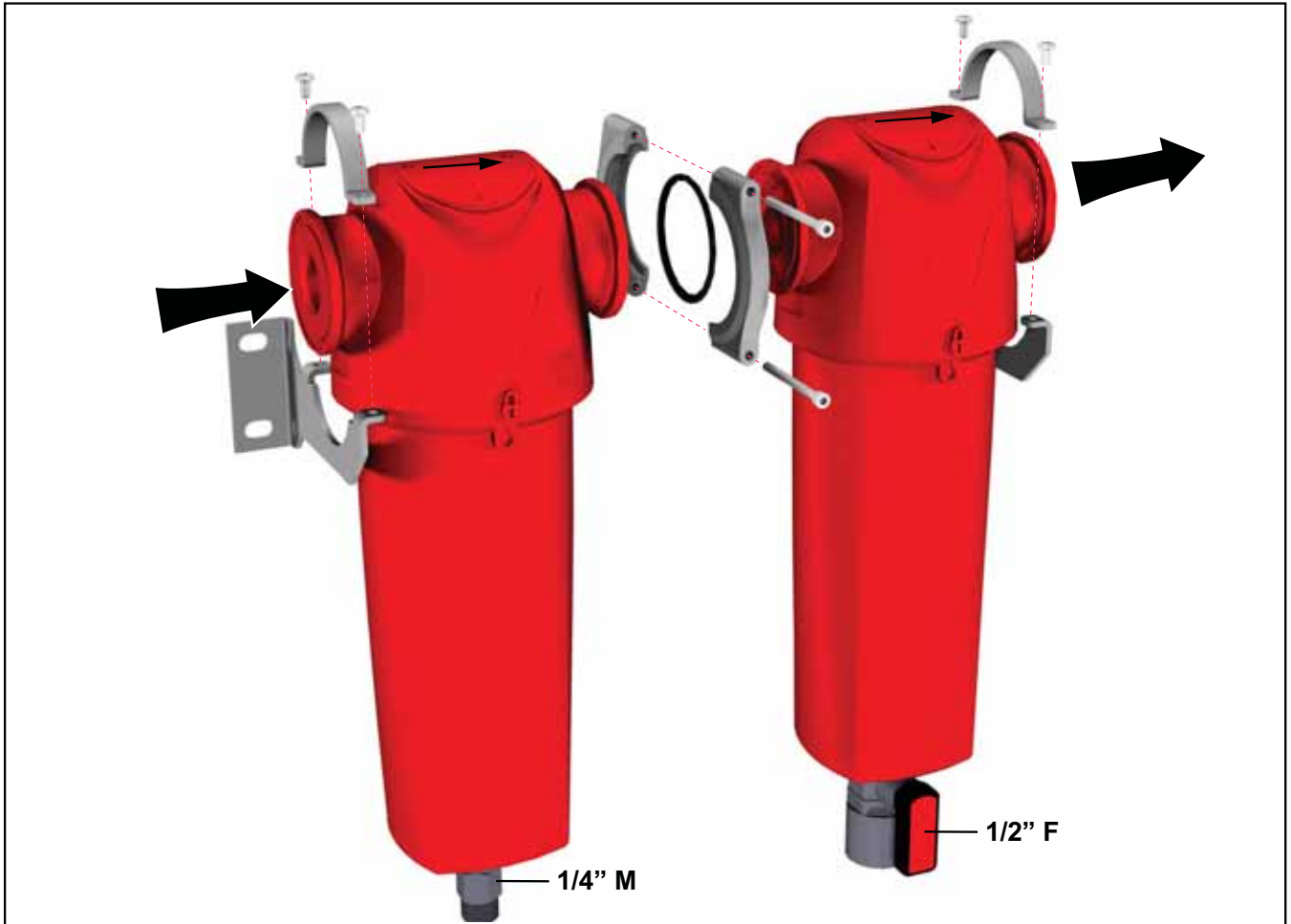

PL Uruchomienie i eksploatacja



Przed zwiększeniem ciśnienia w filtrze należy się upewnić, że głowica oraz obudowa są prawidłowo zamontowane, a elementy blokujące są prawidłowo ustawione, jak pokazano w sekcji dotyczącej konserwacji (procedura konserwacji 6) w niniejszym podręczniku.

1. Powoli otwórz zawór wlotowy, aby stopniowo zwiększyć ciśnienie w urządzeniu.
2. Powoli otwórz zawór wylotowy, aby zwiększyć ciśnienie w dalszej części instalacji.

Nie wolno szybko otwierać zaworów wlotowych ani wylotowych, ponieważ może to doprowadzić do zbyt dużej różnicy ciśnień w urządzeniu i do jego uszkodzenia.

SK Spustenie a prevádzka



Pred natlakovaním filtra sa uistite, že hlavica a teleso sú nasadené správne a zaisťovacia súčiastka je správne zarovnaná, ako je zobrazené v časti o údržbe (postup údržby 6) tejto príručky.

1. Pomalým otvorením prírodného ventilu postupne natlakujte jednotku.
2. Pomalým otvorením vývodného ventilu opätovne natlakujte potrubie v smere prúdenia.

Prírodný ani vývodný ventil neotvárajte rýchlo ani nevystavujte jednotku nadmernému rozdielu tlaku, inak môže dôjsť k poškodeniu.

CS Spuštění a provoz



Než natlakujete filtr, zkontrolujte, zda je hlavice a baňka řádně nasazena a že pojistný detail je správně zarovnan v souladu s ustanoveními oddílu údržby (postup údržby č. 6) v tomto návodu.

1. Pomalým otevřením přírodního ventilu jednotku pozvolna natlakujte.
2. Pomalým otevřením výstupního ventilu znovu natlakujte potrubí ve směru rozvodu.

Prírodný ani výstupní ventily neotvírejte rychle, ani jednotku nevystavujte nadměrným rozdílům tlaku, v opačném případě může dojít k poškození.

ET Käikulaskmine ja käitamine



Enne filtri survestamist veenduge, et kate ja nõu on õigesti paigaldatud ning lukustusdetail õigesti joondatud, nagu on näidatud käesoleva juhendi hooldusjaotises (hooldustoiming nr 6).

1. Üksuse järkjärguliseks survestamiseks avage sisselaskeventiil aeglaselt.
2. Avage väljalaskeventiil aeglaselt surve taastamiseks väljavoolutorustikus.

Sisselaske- ja väljalaskeventiile ei tohi avada kiiresti ega põhjustada üksuses liiga suurt survealangu, mis võib seda kahjustada.

HU Beindítás és üzemeltetés



A szűrő nyomás alá helyezése előtt győződjön meg arról, hogy a szűrőedény és a szűrőfej megfelelően van felszerelve, és a zárószerkezet megfelelően igazodik - a kézikönyv karbantartási fejezetében látható módon (6-os karbantartási eljárás).

1. Az egység fokozatosan történő nyomás alá helyezéséhez a bemenő szelepet lassan nyissa meg.
2. Az elvezető csővezeték nyomásának visszaállításához lassan nyissa meg az elvezető szelepet.

A berendezés károsodásának elkerülése érdekében ne nyissa meg túl gyorsan a bemenő vagy az elvezető szelepet, és ne tegye ki az egységet nagy nyomáskülönbségnek.

LV Darbības uzsākšana un darbība



Pirms spiediena paaugstināšanas filtrā pārlicinieties, vai filtra galva un korpus ir uzstādīts pareizi un vai fiksēšanas atzīmes atrodas viena pret otru, kā parādīts šīs rokasgrāmatas apkopes sadaļā (6. apkopes procedūra).

1. Lēni atveriet ieplūdes vārstu, lai iekārtā pakāpeniski paaugstinātu spiedienu.
2. Lēni atveriet izplūdes vārstu, lai atkal paaugstinātu spiedienu aiz iekārtas esošajās caurulēs.

Neatveriet ieplūdes vai izplūdes vārstus strauji un nepakļaujiet iekārtu pārmērīgai spiedienam starpībai, citādi var radīt bojājumus.

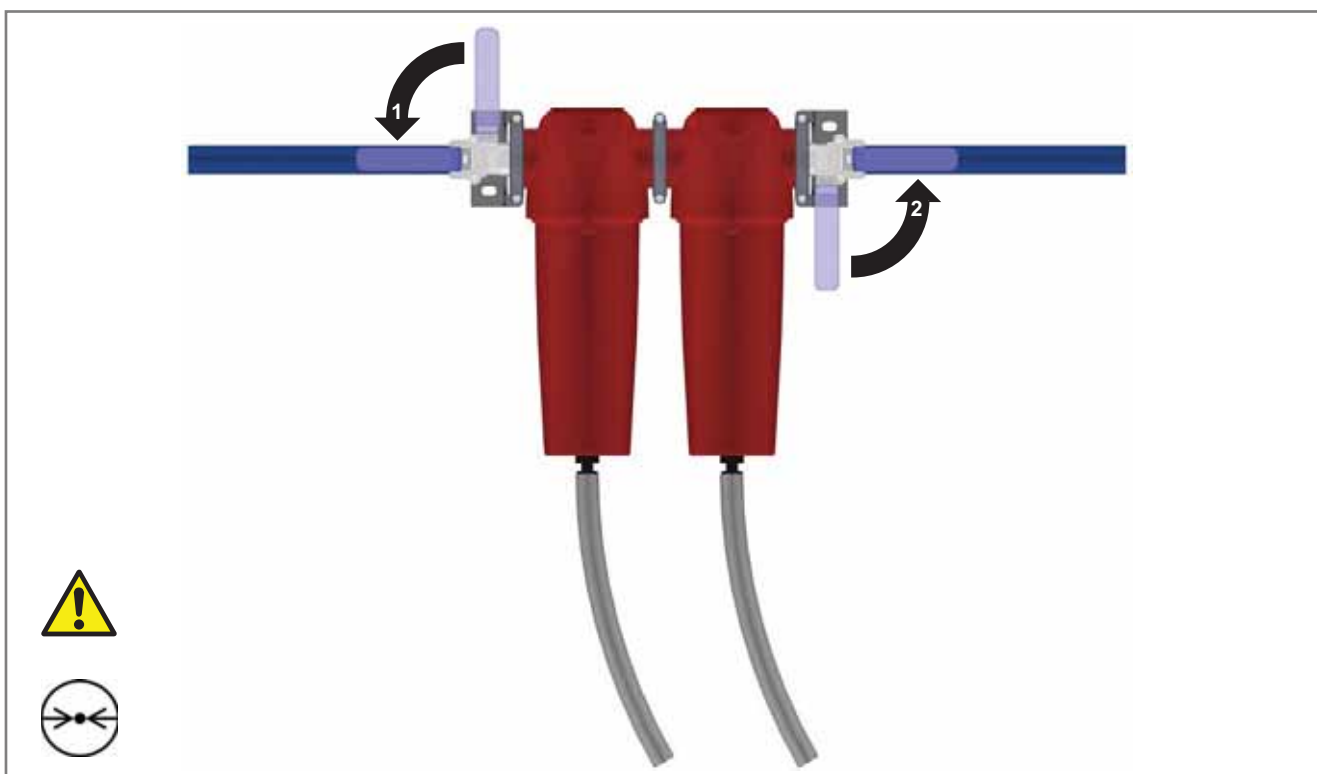

Akcesoria / części zamienne (zestawy serwisowe)

Príslušenstvo / náhradné diely (servisné súpravy), Příslušenství / Náhradní díly (Servisní sady), Tarvikud / varuosad (teeninduskomplektid), Tartozékok / cserealkatrész lista (szervizkészletek), Piederumi / rezerves daļas (apkopes komplekti)

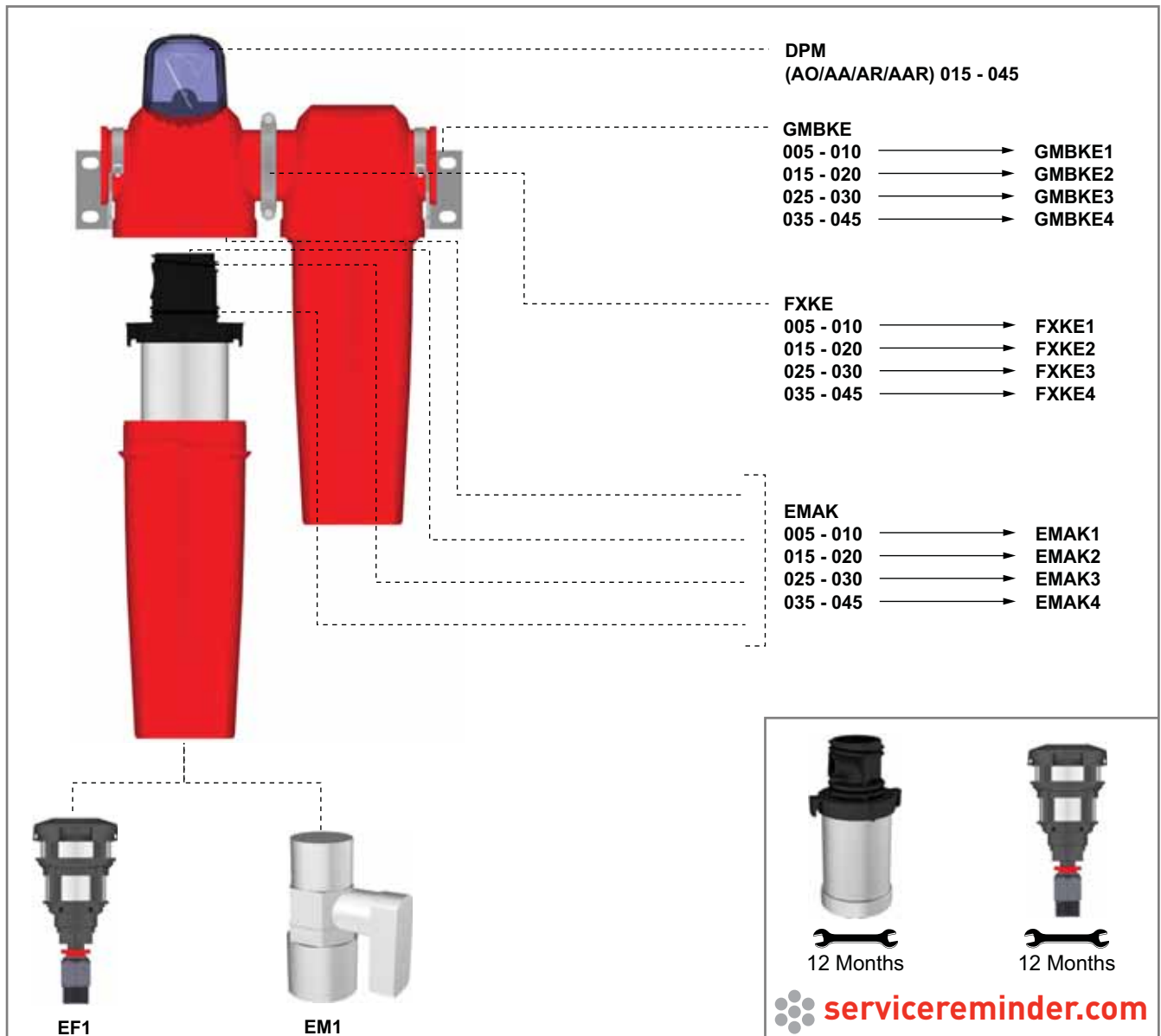

Konserwacja Üdržba, Údržba, Hooldamine, Karbantartás, Tehniskä apkope

(PL) Częstotliwość konserwacji

W celu zapewnienia optymalnego działania filtra należy co 12 miesięcy wymienić wkłady filtra klasy AO, AA, AR, AAR oraz dren automatyczny (EF1).

Skuteczność działania wkładu ACS jest oparta na maksymalnym stężeniu oparów oleju wynoszącym 0,018mg/m³. W przypadku wykrycia oparów, zapachu lub smaku wymienić wkład węglowy filtra.

W przeciwieństwie do filtrów usuwających aerozol olejowy, które są wymieniane co roku w celu zagwarantowania odpowiedniej jakości sprężonego powietrza, trwałość filtra usuwającego opary oleju zależy od różnych czynników; filtr wymaga częstszej wymiany (chyba że stosowany jest filtr OVR o trwałości 6000 godzin).

Czynniki wpływające na trwałość filtrów adsorbencyjnych

Stężenie oparów oleju

Im większe stężenie oparów oleju na wlocie, tym mniejsza trwałość węgla aktywowanego.

Ciekły olej

Filtry adsorbencyjne są przeznaczone do usuwania oparów oleju i zapachów, a nie ciekłego oleju i aerozoli. Nieprawidłowo konserwowany układ filtracji wstępnej lub jego brak powoduje znaczne zmniejszenie trwałości filtra OVR.

Temperatura

Zawartość oparów oleju rośnie wykładniczo ze wzrostem temperatury na wlocie, co powoduje spadek trwałości wkładu. Ponadto ze wzrostem temperatury spada skuteczność adsorpcji, co powoduje dodatkowe zmniejszenie trwałości wkładu.

Wilgotność względna lub punkt rosy

Wilgotne powietrze zmniejsza zdolność adsorbencyjną węgla.

Wymiany oleju w sprężarce

Po wymianie oleju w sprężarce nowy środek smarny wypala związki organiczne o niskiej masie cząsteczkowej, co powoduje wzrost zawartości oparów oleju na wiele godzin, a nawet tygodni. Ta zwiększona ilość oparów oleju jest pochłaniana przez filtr OVR, co powoduje znaczne zmniejszenie jego trwałości adsorbencyjnej.

(SK) Intervaly údržby

Na zabezpečenie optimálnej výkonnosti filtra sa výmena vložiek stupňa AO, AA, AR, AAR spolu s automatickým vypúšťaním (EF1) vyžaduje každých 12 mesiacov.

Výkon prvku ACS je založený na maximálnej vstupnej koncentrácii olejových výparov 0,018 mg/m³. Vymeňte vložku uhlíkového filtra po zaznamenaní výparov, zápachu alebo chuti.

Na rozdiel od filtrov odstraňujúcich olejový aerosól, ktoré sa vymieňajú každý rok z dôvodu zaručenia kvality stlačeného vzduchu, môže byť životnosť filtra odstraňujúceho olejové výpary ovplyvnená rôznymi faktormi, a preto si tento filter vyžaduje častejšiu výmenu (ak sa nepoužíva OVR, ktoré je dimenzované na životnosť 6000 hodín).

Faktory ovplyvňujúce životnosť adsorbčných filtrov

Koncentrácia olejových výparov

Čím vyššia je vstupná koncentrácia olejových výparov, tým rýchlejšie sa kapacita aktívovaného uhlíka spotrebuje.

Objemový olej

Adsorbčné filtre sú navrhnuté na odstraňovanie olejových výparov a zápachov, nie kvapalného oleja alebo aerosólov. Slabá údržba alebo neexistencia predfiltrácie spôsobí, že sa kapacita OVR filtra rýchlo spotrebuje.

Teplota

Obsah olejových výparov sa exponenciálne zvyšuje so vstupnou teplotou, čo znižuje životnosť vložky. Okrem toho pri zvyšovaní teploty sa adsorbčná kapacita znižuje, čo ešte viac znižuje životnosť vložky.

Relatívna vlhkosť alebo rosný bod

Vlhký vzduch znižuje adsorbčnú kapacitu uhlíka.

Výmeny kompresorového oleja

Po výmene kompresorového oleja nové mazivo spáli „ľahké častice“, čo zvyšuje obsah olejových výparov na celé nasledujúce hodiny, alebo dokonca týždne. Takýto zvýšený obsah olejových výparov adsorbuje OVR filter, čo však výrazne zníži jeho adsorbčnú životnosť.

(CS) Intervaly údržby

Chcete-li zaručit optimální výkonnost filtru, je nutné vyměňovat vložky třídy AO, AA, AR, AAR společně s automatickým vypouštěním (EF1) každých 12 měsíců.

Funkčnost vložky ACS je založena na maximální koncentraci vstupujících olejových par 0,018 mg/m³. Při zjištění výparů, zápachu nebo pachuti vyměňte uhlíkovou filtrační vložku.

Na rozdíl od filtrů určených pro odstranění aerosolu, které se pro zajištění kvality stlačeného vzduchu mění každý rok, je životnost filtru pro odstranění olejových par závislá na různých faktorech a vyžaduje častější výměny (pokud se nepoužije OVR s životností 6000 provozních hodin).

Faktory ovlivňující životnost adsorbčních filtrů

Koncentrace olejových par

Čím vyšší je koncentrace olejových par na vstupu, tím rychleji bude vyčerpána kapacita aktivního uhlí.

Olej

Absorbční filtry jsou navrženy tak, aby odstraňovaly olejové páry a zápach, nikoli kapalný olej nebo aerosoly. Špatně udržovaná nebo neexistující předfiltrace způsobí rychlé vyčerpání kapacity filtru OVR.

Teplota

Obsah olejových par se zvyšuje exponenciálně podle teploty vstupu a snižuje životnost vložky. Kromě toho se se zvyšující teplotou snižuje adsorbční kapacita, což rovněž snižuje životnost vložky.

Relativní vlhkosť nebo rosný bod

Mokřý vzduch snižuje adsorbčnú kapacitu uhlí.

Výměna oleje kompresoru

Když vyměníte olej kompresoru, nové mazivo spaluje „lehké konce“, což zvyšuje obsah olejových par po dobu následujících hodin nebo týdnů. Toto zvýšení obsahu olejových par je absorbováno filtrem OVR, což významně snižuje adsorbčnú životnost.

(ET) Hooldusintervallid

Filtri optimaalse jõudluse tagamiseks tuleb AO, AA, AR, AAR klassi elemente vahetada iga 12 kuu tagant koos automaatse väljalaskeseadmega (EF1).

ACS elemendi jõudlus põhineb maksimaalsel õliaurude kontsentratsioonil 0,018mg/m³. Auru, lõhna või maitse tuvastamise korral vahetage välja söefiltri element.

Erinevalt õliaerosooli eemaldusfiltritest, mida tuleb surnõhu kvaliteedi tagamiseks vahetada kord aastas, sõltub õliauru eemaldusfiltri tööiga erinevatest teguritest ja seda tuleb vahetada sagedamini (kui ei kasutata OVR-i, mille tööiga on 6000 tundi).

Adsorbtsioonifiltrite tööiga mõjutavad tegurid

Õliaurude kontsentratsioon

Mida suurem on sisselastava õliauru kontsentratsioon, seda kiiremini saab täis aktiivsõe maht.

Jääkõli

Adsorbtsioonifiltrid on mõeldud õliaurude ja lõhnade eemaldamiseks, mitte vedela õli või aerosooli eemaldamiseks. Halvasti hooldatud või puuduv eelfiltratsioon põhjustab OVR-filtri mahu kiiret vähenemist.

Temperatuur

Õliaurude maht suureneb eksponentsiaalselt sisend-temperatuuri suhtes, vähendades elemendi tööiga. Lisaks väheneb temperatuuri suurenedes adsorbtsioonivõime, vähendades omakorda elemendi tööiga.

Suhteline niiskus või kastepunkt

Niiske õhk vähendab sõe adsorbtsioonivõimet.

Kompressori õlivahetus

Kompressoriõli vahetamisel põleb ära uue määrdajaine ülejääk, mis suurendab õliaurude mahtu veel tunde või koguni nädalaid hiljem. See õliaurude suurenenud maht adsorbseeritakse OVR-filtri poolt, mis vähendab oluliselt selle adsorbseerimisvõimet.

(HU) Karbantartási gyakoriság

Az optimális szűrési teljesítményhez az AO, AA, AR, AAR osztályú szűrőbetéteket 12 havonta kell cserélni az automatikus leeresztéssel együtt (EF1).

Az ACS szűrőbetét megfelelő működésének feltétele a maximum 0,018mg/m³ bemeneti olajgőz-koncentráció. Gőz, szag vagy íz észlelése esetén cserélje ki a szén szűrőbetétét.

A sűrített levegő minőségének garantálására évente cserélt olajpermet-eltávolító szűrőkkel ellentétben az olajgőz-eltávolító szűrők élettartamát különböző tényezők befolyásolhatják és gyakoribb cserére lehet szükség (kivéve a 6000 üzemóra élettartamra méretezett olajgőz-eltávolító szűrőket).

Az elnyelő szűrők élettartamát befolyásoló tényezők

Az olajgőz koncentrációja

Minél magasabb az olajgőz bemeneti koncentrációja, annál gyorsabban merül ki az aktív szén kapacitása.

Nagy sűrűségű olaj

Az elnyelő szűrők olajgőzök és szagok, nem pedig folyadék halmazállapotú olaj vagy permet eltávolítására szolgálnak. A nem megfelelően karbantartott vagy hiányzó előszűrés az olajgőz-eltávolító szűrők kapacitásának túl gyors kimerüléséhez vezet.

Hőmérséklet

Az olajgőztartalom a bemeneti hőmérséklet növekedésével exponenciálisan nő, csökkentve a szűrőbetétek élettartamát. Ezen kívül a hőmérséklet növekedésével csökken az elnyelőképeség, ami ugyancsak csökkenti a szűrőbetétek élettartamát.

Relatív nedvességtartalom vagy harmatpont

A nedves levegő csökkenti a szén elnyelőképeségét.

Olajcserék a kompresszorban

A kompresszor olajának cseréjekor az új kenőanyag mint „előpárlat” kiég, ami órákra, esetleg hetekre is megnöveli az olajgőz-tartalmat. Az olajgőz-tartalom ezen növekményét az olajgőz-eltávolító szűrő nyeli el, amelynek elnyelési élettartama így jelentősen csökken.

(LV) Apkopes intervāli

Lai nodrošinātu optimālu filtra veiktspēju, ik pēc 12 mēnešiem jānomaina AO, AA, AR, AAR klases elementi un automātiskā novadcaurulīte (EF1).

ACS klases elementa veiktspēja ir atkarīga no maksimālās eļļas tvaiku ietilpības koncentrācijas 0,018 mg/m³. Ja tiek konstatēti tvaiki, aromāts vai garša, nomainiet oglekļa filtra elementu.

Prētiņ eļļas aerosolu atdalīšanas filtriem, kas tiek mainīti katru gadu, lai nodrošinātu saspīsta gaisa kvalitāti, eļļas tvaiku atdalīšanas filtra kalpošanas laiku var saistīt ar dažādiem faktoriem, un tas ir jānomaina daudz biežāk (ja vien netiek izmantots OVR, kura kalpošanas laiks ir noteikts 6000 stundām).

Faktori, kas ietekmē adsorbcijas filtru kalpošanas laiku

Eļļas tvaiku koncentrācija

Jo augstāka ietilpības koncentrācija, jo ātrāk beidzas aktivētā oglekļa kapacitāte.

Eļļa lielā apjomā

Absorbcijas filtri ir paredzēti eļļas tvaiku un aromāta likvidēšanai, nevis šķidrās eļļas vai aerosolu likvidēšanai. Ja priekšfiltrācija ir vāji uzturēta vai tas nav vispār, OVR filtra kapacitāte ātri beidzas.

Temperatūra

Eļļas tvaiku saturs palielinās atbilstoši ietilpības temperatūrai, samazinot elementa kalpošanas laiku. Turklāt, palielinoties temperatūrai, samazinās adsorbcijas kapacitāte, kas arī samazina elementa kalpošanas laiku.

Relatīvais mitrums vai kondensācijas temperatūra

Mitrs gaiss samazina oglekļa adsorbcijas kapacitāti.

Kompresora eļļas maiņa

Kad tiek mainīta kompresora eļļa, jaunais eļļošanas materiāls sadedzina vieglās frakcijas, kas palielina eļļas tvaiku saturu uz vairākām stundām vai pat nedēļām. Ar to tiek palielināts eļļas tvaiku saturs, ko adsorbē OVR filtri, ievērojami samazinot tā adsorbēšanas kapacitāti.

PL Procedura konserwacji 1

Powoli zamknąć zawór wlotowy (1) i wylotowy (2) i obniżyć ciśnienie w filtrze (3) przy użyciu drenu.

SK Postup údržby 1

Pomalu zatvorte prívodný (1) a vývodný (2) ventil a vypustite tlak z filtra (3) použitím výpustu.

CS Postup údržby č. 1

Pomalu uzavřete vstupní (1) a výstupní (2) ventily a odtlačte filtr (3) pomocí vypouštění.

ET Hooldustoiming nr 1

Sulgege aeglaselt sisselaske- (1) ja väljalaskeventiilid (2) ning rõhutustage filter (3) äravoolu abil.

HU 1-es karbantartási eljárás

Lassan zárja el a bemenő (1) és a kimenő (2) szelepeket és nyomásmentesítse a szűrőt (3) a leeresztő segítségével.

LV 1. apkopes procedūra

Lēni aizveriet ieplūdes (1) un izplūdes (2) vārstu un samaziniet spiedienu filtrā (3), izmantojot novadcaurulīti.

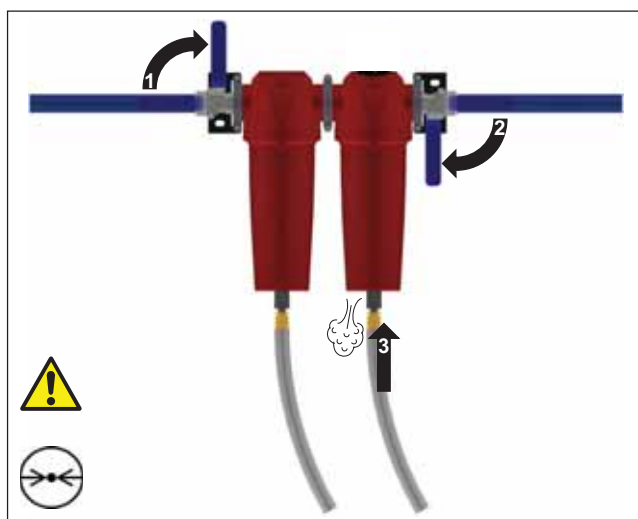

PL Procedura konserwacji 2

Odkręcić obudowę filtra (1 i 2) i wyjąć zużyty wkład (3).

SK Postup údržby 2

Odskrutkujte teleso filtra (1 a 2) a vyberte použitú vložku (3).

CS Postup údržby č. 2

Odšroubujte baňku filtru (1 a 2) a sejměte použitý prvek (3)

ET Hooldustoiming nr 2

Keerake filtrinõu (1 ja 2) lahti ja eemaldage kasutatud element (3)

HU 2-es karbantartási eljárás

Csavarja le a szűrőedényt (1 és 2) és vegye ki belőle a használt szűrőbetétet (3).

LV 2. apkopes procedūra

Atskrūvējiet filtra korpusu (1 un 2) un izņemiet izlietoto elementu (3).

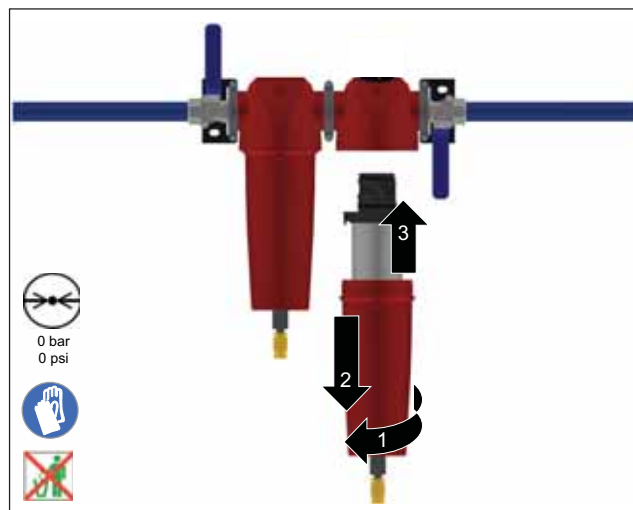

PL Procedura konserwacji 3

Odkręcić dren automatyczny (1) i wyrzucić go (2). Zamontować nowy dren (3) i dokręcić go (4).

SK Postup údržby 3

Odskrutkuje automatický výpust (1) a zlikvidujte ho (2). Nasadte nový výpust (3) a utiahnite (4).

CS Postup údržby č. 3

Odšroubujte automatické vypouštění (1) a zlikvidujte je (2). Nasadte nové vypouštění (3) a utáhněte (4).

ET Hooldustoiming nr 3

Keerake automaatne väljalaskease (1) lahti ja visake ära (2). Paigaldage uus väljalaskease (3) ja kinnitage (4).

HU 3-as karbantartási eljárás

Csavarja le az automatikus leeresztést (1) és selejtezze azt le (2). Helyezze el az új leeresztést (3) és húzza azt meg (4).

LV 3. apkopes procedūra

Noskrūvējiet automātisko novadcaurulīti (1) un izmetiet to (2). Uzstādiet jauno novadcaurulīti (3) un pievelciet to (4).

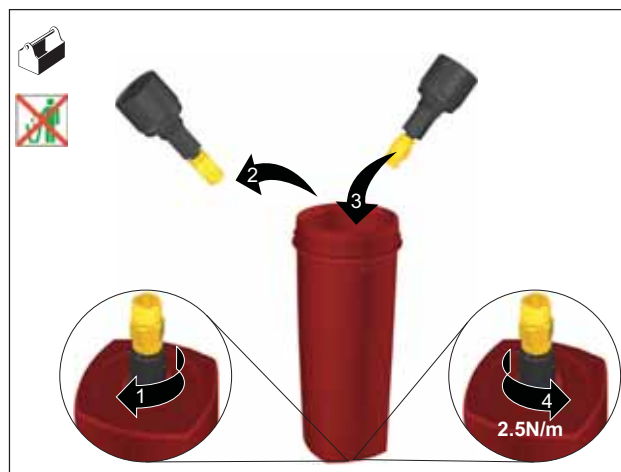

(PL) Procedura konserwacji 4

Włożyć nowy wkład do obudowy filtra i upewnić się, że występy są prawidłowo ustawione w rowkach.

(SK) Postup údržby 4

Do telesa filtra vložte novú vložku a uistite sa, že výstupky sú správne nasadené do drážok.

(CS) Postup údržby č. 4

Zasuňte nový prvek do baňky filtra a zkontrolujte, zda jsou čepy řádně usazeny v drážkách.

(ET) Hooldustoiming nr 4

Sisestage uus element filtrinõusse, veendudes, et tugikäpad on õigesti soontes.

(HU) 4-es karbantartási eljárás

Helyezze az új szűrőbetétet a szűrőedénybe úgy, hogy a fülek jól illeszkedjen a kiképzett hornyokba.

(LV) 4. apkopes procedūra

Ievietojiet jauno elementu filtra korpusā, nodrošinot, lai izcilņi pareizi iegultu rievās.

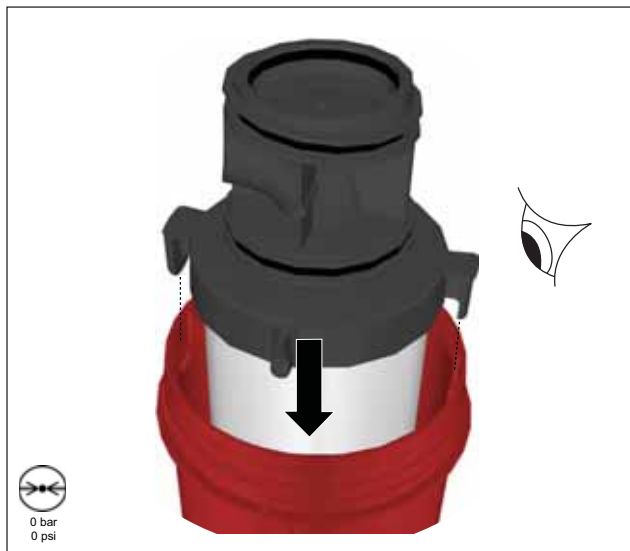

(PL) Procedura konserwacji 5

Wymienić pierścieni typu o-ring na dostarczony nowy pierścieni.



Nasmarować pierścieni typu o-ring oraz gwinty odpowiednią wazeliną nie zawierającą kwasów.

(SK) Postup údržby 5

Tesniaci krúžok umiestnený v hlavici filtra nahradte novým dodaným tesniacim krúžkom.



Tesniaci krúžok a závitý namažte vhodnou vazelinou neobsahujúcou kyselinu.

(CS) Postup údržby č. 5

Vyměňte těsnicí kroužek umístěný v hlavici filtru za nový dodaný těsnicí kroužek..



Nezapomeňte těsnicí kroužek a závitý namazat vhodnou vazelinou bez kyseliny.

(ET) Hooldustoiming nr 5

Asendage filtri kattes olev rõngastihend uue kaasasoleva rõngastihendiga.



Määrige kindlasti rõngastihendit ja keermeid sobiva happevaba vaseliiniga.

(HU) 5-ös karbantartási eljárás

Cserélje le a szűrőfejben található O-gyűrűt a mellékelt O-gyűrűre.



Ne feledje megkenni az O-gyűrűt és a meneteket arra alkalmas savmentes ásványi olaj zselével.

(LV) 5. apkopes procedūra

Nomainiet filtra galvā esošo blīvgredzenu ar komplektā iekļauto jauno blīvgredzenu.



Noteikti ieeļļojiet blīvgredzenu un vītnes ar piemērotu vazelinu, kas nesatur skābi.



(PL) Procedura konserwacji 6 (a)

Zamontować obudowę filtra oraz głowicę i upewnić się, że gwinty są całkowicie dokręcone, a elementy blokujące są prawidłowo ustawione.

Uwaga: Upewnić się, że obudowa jest pewnie przymocowana do głowicy — obudowa 005-030 wymaga obrócenia o 360° do ogranicznika gwintu, a obudowa 035-045 wymaga obrócenia o 720°

(SK) Postup údržby 6 (a)

Znovu nasadte teleso a hlaviciu filtra a uistite sa, že závitý úplne zapadli a zaistovacie súčasti sú zarovnané.

Poznámka: S cieľom uistiť sa, či teleso úplne zapadlo do hlavice, sa pri telese 005-030 vyžaduje 360° rotácia, kým sa závit nezastaví, a 720° sa vyžaduje pri telese 035-045.

(CS) Postup údržby č. 6 (a)

Nasadte zpět baňku a hlaviciu filtru a zkontrolujte, zda jsou závitý řádně zapojeny a pojistné detaily jsou v rovině.

Poznámka: Abyste měli jistotu, že baňka je plně zapojena do hlavice, baňka 005-030 vyžaduje otáčení o 360°, dokud se závit nedotočí, a 720° u baňky 035-045.

(ET) Hooldustoiming nr 6 (a)

Paigaldage tagasi filtrinõu ja kate neid korralikult lõpuni keerates, nii et lukustusdetailid on kohakuti.

Märkus. Nõu lõpuni katte külge kinnitamiseks on vaja nõu 005-030 pöörata 360° kuni keermete lõpuni ja 720° nõu 035-045 korral.

(HU) 6-os karbantartási eljárás (a)

Szerelje vissza a szűrőedényt és a fejét. Győződjön meg a menetek és a záróelemek megfelelő illeszkedéséről.

Megjegyzés: Annak biztosításához, hogy az edény teljesen a fejbe illeszkedjen a 005-030 edényt 360°-ban el kell forgatni, míg a menet el nem fog, ill. a 035-045 edényt 720°-ban.

(LV) 6. apkopes procedūra (a)

Atkal samontējiet filtra korpusu un galvu, nodrošinot, lai vītnes būtu pilnībā savienotas un fiksēšanas atzīmes atrastos viena pret otru.

Piezīme. Lai nodrošinātu, ka korpuss ir pilnībā ieskrūvēts galvā, korpuss 005-030 jāpagriež par 360°, līdz vītne ir pilnībā izmantota (korpuss 035-045 jāpagriež par 720°).

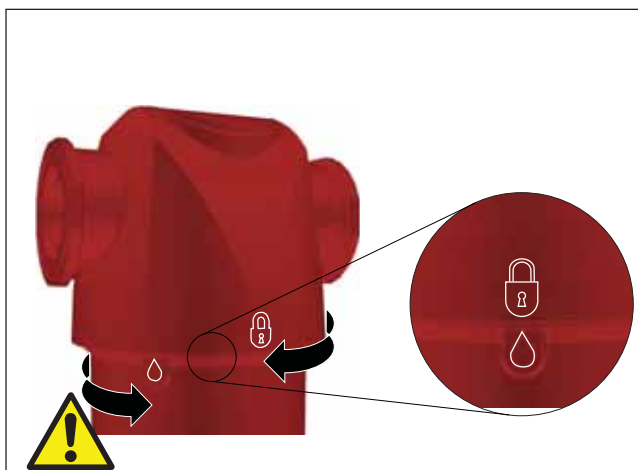
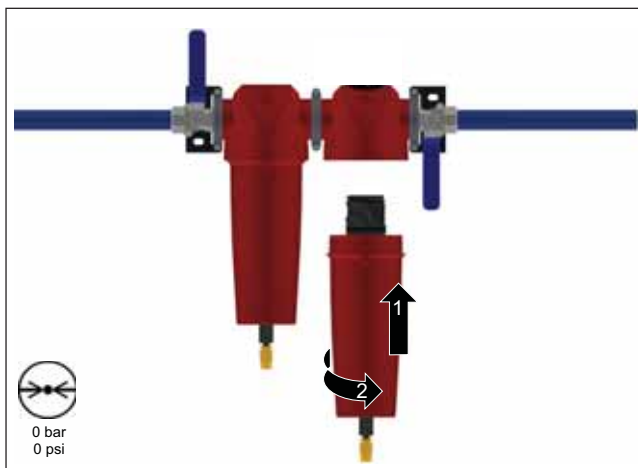

(PL) Procedura konserwacji 7

Przymocować etykietę z datą wymiany wkładu do obudowy filtra i zapisać na niej datę kolejnej wymiany wkładu przypadającą 12 miesięcy po ostatniej wymianie



Caution

Do czyszczenia etykiet nie należy używać rozpuszczalników ani alkoholu, ponieważ może to spowodować ich uszkodzenie.

(SK) Postup údržby 7

Na teleso filtra pripojte štítok s dátumom výmeny vložky a napíšte dátum, kedy sa má vložka vymeniť, t. j. 12 mesiacov po výmene vložky..



Caution

Na čistenie štítkov nepoužívajte rozpúšťadlá ani alkohol, pretože môže dôjsť k poškodeniu.

(CS) Postup údržby č. 7

Připevněte štítek s datem výměny prvku k baňce filtru a zapište datum příští výměny prvku, tj. 12 měsíců po výměně prvku



Caution

Nečistěte štítky rozpouštědly ani alkoholem, mohlo by dojít k poškození.

(ET) Hooldustoiming nr 7

Kinnitage elemendi vahetamise kuupäeva silt filtrinõu külge ja kirjutage sellele elemendi asendamise kuupäev (12 kuud pärast elemendi vahetamist).



Caution

Ärge puhastage silte piirituse või lahustitega, kuna need võivad silte rikkuda.

(HU) 7-es karbantartási eljárás

Helyezze el a szűrőbetét-csere dátumát megadó címkét a szűrőedényre, és jegyezze fel a következő csere időpontját; értsd: 12 hónappal a mostani szűrőbetét-csere utáni időpontot..



Caution

Ne használjon oldószert vagy alkoholt a címkék tisztításához, mert az sérüléseket okozhat.

(LV) 7. apkopes procedūra

Pie filtra piestipriniet elementa maiņas datuma etiķeti un norādiet tajā nākamās elementa maiņas datumu, t. i., pēc 12 mēnešiem pēc elementa maiņas.



Caution

Etiķešu tīrīšanā neizmantojiet šķīdinātājus vai spirtu, jo tā var radīt bojājumus.

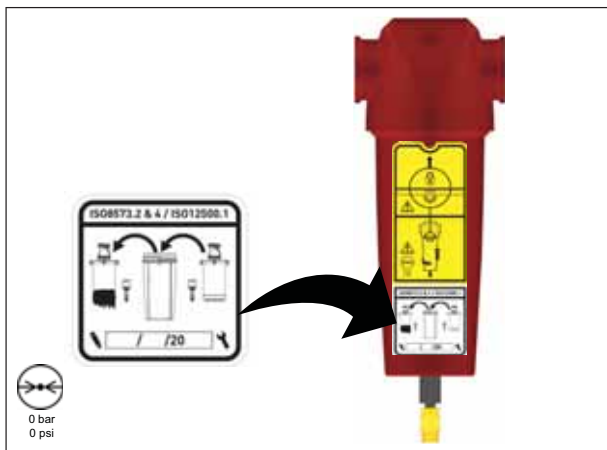

PL Procedura konserwacji 8

Powoli otworzyć zawór wlotowy (1), aby stopniowo zwiększyć ciśnienie w urządzeniu, a następnie powoli otworzyć zawór wylotowy (2), aby zwiększyć ciśnienie w dalszej części instalacji.



Nie wolno szybko otwierać zaworów wlotowych ani wylotowych, ponieważ może to doprowadzić do zbyt dużej różnicy ciśnień w urządzeniu i do jego uszkodzenia.

SK Postup údržby 8

Pomalým otvorením prírodného ventilu (1) postupne natlakujte jednotku, pomalým otvorením vývodného ventilu (2) opätovne natlakujte potrubie v smere prúdenia.



Prívodný ani vývodný ventil neotvárajte rýchlo ani nevystavujte jednotku nadmernému rozdielu tlaku, pretože môže dôjsť k poškodeniu.

CS Postup údržby č. 8

Pomalým otvíráním vstupního ventilu (1) jednotku postupně natlakujte, pomalým otvíráním výstupního ventilu (2) znovu natlakujte potrubí ve směru rozvodu.



Prívodní ani výstupní ventily neotvírejte rychle, ani jednotku nevystavujte nadměrným rozdílům tlaku, v opačném případě může dojít k poškození.

ET Hooldustoiming nr 8

Avage aeglaselt sisselaskeventiil (1), et üksus järk-järgult survestada, ning avage aeglaselt väljalaskeventiil (2) surve taastamiseks väljavoolutorustikus..



Sisselaske- ja väljalaskeventiile ei tohi avada kiiresti ega põhjustada üksuses liiga suurt survelangu, mis võib tekitada sellele kahjustusi.

HU 8-as karbantartási eljárás

Az egység fokozatos nyomás alá helyezéséhez a bemenő szelepet (1) nyissa meg lassan; az elvezető csővezeték nyomásának visszaállításához lassan nyissa meg az elvezető szelepet (2)..



A berendezés károsodásának elkerülése érdekében ne nyissa meg túl gyorsan a bemenő vagy az elmenő szelepet, és ne tegye ki az egységet nagy nyomáskülönbségnek.

LV 8. apkopes procedūra

Lēni atveriet ieplūdes vārstu (1), lai pakāpeniski palielinātu spiedienu iekārtā, lēni atveriet izplūdes vārstu (2), lai atkal paaugstinātu spiedienu aiz iekārtas esošajās caurulēs.



Neatveriet ieplūdes vai izplūdes vārstus strauji un nepakļaujiet iekārtu pārmērīgai spiedienam starpībai, citādi var radīt bojājumus.

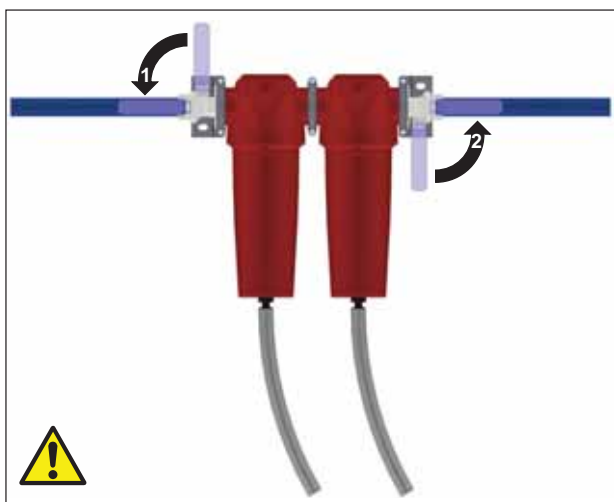

LT

VIENERIŲ METŲ KOKYBĖS GARANTIJA

Jūsų oro kokybę garantuojama 1 metų laikotarpiu ir bus atnaujinta kasmet pakeitus filtro elementą. Kasmetiniai filtro elemento keitimai užtikrina, kad:

- bus išlaikomos optimalios charakteristikos
- oro kokybė ir toliau atitiks tarptautinius standartus
- bus apsaugoti filtruotoje aplinkoje esantys įrenginiai, darbuotojai ir procesai
- išliks mažos eksploatacavimo išlaidos
- padidės produktyvumas ir pelningumas
- sumažės rūpesčių

RU

ГОДОВАЯ ГАРАНТИЯ КАЧЕСТВА ВОЗДУХА

Качество воздуха гарантируется в течение одного года. Эту гарантию можно продлевать ежегодно за счет замены фильтрующего элемента.

Ежегодная замена фильтрующего элемента обеспечивает следующие преимущества.

- Поддержание оптимальных рабочих характеристик.
- Соответствие качества воздуха международным стандартам.
- Защита оборудования, расположенного ниже по потоку, персонала и процессов.
- Снижение эксплуатационных расходов.
- Повышение продуктивности и доходности.
- Уверенность в исправной работе.

SL

ENOLETNA GARANCIJA ZA KAKOVOST ZRAKA

Garancija za kakovost zraka velja eno leto in se obnovi pri vsakoletni zamenjavi filtrirnega elementa.

Vsakoletna zamenjava filtrirnega elementa zagotavlja:

- vzdrževanje optimalne učinkovitosti,
- nadaljnjo skladnost kakovosti zraka z mednarodnimi standardi,
- zaščito priključene opreme, osebja in procesov,
- nizke obratovne stroške,
- zvišano produktivnost in donosnost ter
- brezskrbnost.

TR

BİR YIL HAVA KALİTESİ GARANTİSİ

Havanızın kalitesi 1 yıllığına garanti edilmiştir ve garanti, her yıllık filtre ögesi değişikliğinde yenilenecektir.

Yıllık filtre ögesi değişikliği şunları sağlar:

- En iyi performansın devam etmesi sağlanır
- Hava kalitesi uluslararası standartları karşılamaya devam eder
- Aşağı akım ekipmanının, personelin ve süreçlerinin korunması
- Düşük işletim masrafları
- artan verimlilik ve kârlılık
- gönül rahatlığı

MT

GARANZIJA TA' SENA FUQ IL-KWALITÀ TAL-ARJA

Il-kwalità tal-arja tieghek għet iggarantita għal sena u sejra tiġġedded ma' kull tibdil tal-element tal-filtru kull sena.

Tibdiliet tal-element tal-filtru kull sena jiżguraw:

- Żamma tal-aqwa prestazzjoni
- Il-kwalità tal-arja tibqa' tissodisfa l-istandards internazzjonali
- Il-protezzjoni ta' apparat, persunal u proċessi 'l isfel
- Spejjeż operattivi baxxi
- Żieda fil-produttività u fil-profitabilità
- serħan il-moħħ

RO

UN AN GARANȚIE A CALITĂȚII AERULUI

Calitatea aerului a fost garantată pentru 1 an și va fi reînnoită la fiecare înlocuire anuală a elementului filtrului.

Înlocuirile anuale ale elementului filtrului asigură:

- menținerea unor performanțe optime
- respectarea continuă a standardelor internaționale referitoare la calitatea aerului
- protecția echipamentului din aval, a personalului și a proceselor
- costuri operaționale scăzute
- productivitate și profitabilitate crescută
- liniște sufletească

BG

ЕДНА ГОДИНА ГАРАНЦИЯ ЗА КАЧЕСТВО НА ВЪЗДУХА

Качеството на Вашия въздух е гарантирано за 1 година и ще бъде подновявано с всяка годишна смяна на филтърен елемент.

Годишните смени на филтърен елемент осигуряват:

- Поддържане на оптимална ефективност
- Качеството на въздуха продължава да отговаря на международните стандарти
- Защита на изходните елементи на оборудването, персонала и процесите
- Ниски оперативни разходи
- Увеличена продуктивност и рентабилност
- Душевно спокойствие



☐ Modelio kodavimo pavyzdys:

Modelis					
[Klasė]	Filtro dydis	Vamzdžio dydis	Jungties tipas	Išleidimo parinktis	Pasivirojo monitoriaus parinktis
AO AA AR AAR ACS	3 digit code as shown below	Letter denotes pipe size	G = BSPP N = NPT (B = BSPT)	F = Float M = Manual	X = None I = Incident Monitor Not available on models 005 & 010
AA	010	A	G	F	X

☐ Пример кодировки модели:

Модель					
[Класс]	Размер фильтра	Размер трубы	Тип силового разъема	Возможность слива	Опция мониторинга инцидентов
AO AA AR AAR ACS	3 digit code as shown below	Letter denotes pipe size	G = BSPP N = NPT (B = BSPT)	F = Float M = Manual	X = None I = Incident Monitor Not available on models 005 & 010
AA	010	A	G	F	X

☐ Primer kodiranja modela:

Model					
[Razred]	Velikost filtra	Velikost cevi	Vrsta povezave	Možnost izpusta	Možnost nadzora dogajanja
AO AA AR AAR ACS	3 digit code as shown below	Letter denotes pipe size	G = BSPP N = NPT (B = BSPT)	F = Float M = Manual	X = None I = Incident Monitor Not available on models 005 & 010
AA	010	A	G	F	X

☐ Model Kodlama örneği:

Model					
[Derece]	Filtre Boyutu	Boru Ebadı	Bağlantı Tipi	Boşaltma Seçeneği	Olay monitörü Seçeneği
AO AA AR AAR ACS	3 digit code as shown below	Letter denotes pipe size	G = BSPP N = NPT (B = BSPT)	F = Float M = Manual	X = None I = Incident Monitor Not available on models 005 & 010
AA	010	A	G	F	X

MT Eżempju ta' Kodifikazzjoni tal-Mudell:

II-mudell					
[Grad]	Daqs tal-Filtru	Daqs tal-Pajp	Tip ta' Tqabbid	Għażla tad-Drejn	Għażla ta' monitoraġġ tal-Incident
AO AA AR AAR ACS	3 digit code as shown below	Letter denotes pipe size	G = BSPP N = NPT (B = BSPT)	F = Float M = Manual	X = None I = Incident Monitor Not available on models 005 & 010
AA	010	A	G	F	X

RO Exemplu codificare model:

Model					
[Grad]	Dimensiune filtru	Dimensiune conductă	Tipul conexiunii	Opțiunea de scurgere	Opțiunea de monitorizare incidente
AO AA AR AAR ACS	3 digit code as shown below	Letter denotes pipe size	G = BSPP N = NPT (B = BSPT)	F = Float M = Manual	X = None I = Incident Monitor Not available on models 005 & 010
AA	010	A	G	F	X

BG Пример за кодиране на модел:

Модел					
[Разредка]	Размер на филтър	Размер на тръба	Тип връзка	Опция за дренаж	Опция за наблюдение на инциденти
AO AA AR AAR ACS	3 digit code as shown below	Letter denotes pipe size	G = BSPP N = NPT (B = BSPT)	F = Float M = Manual	X = None I = Incident Monitor Not available on models 005 & 010
AA	010	A	G	F	X

Note:

AO / AA grade filters for use up to 16 bar g (232 psi g) are supplied with a float drain [F] as standard.
For pressures between 16 and 20 bar g (232 and 290 psi g) a manual drain [M] must be used.
ACS / AR / AAR grade filters are supplied with a manual drain [M] as standard.

LT Gaminio pasirinkimas

Nurodyti srautai skirti veikimui esant 7 barams (100 psi g), kai atskaita 20°C, 1 baras ir 0 % santykinis vandens garų slėgis.
Kito slėgio srautams taikykite nurodytus korekcijos veiksnius.

RU Выбор продуктов

Значения расхода определены для работы под давлением 7 бар (100 фунтов на кв. дюйм) при температуре 20 °С, атмосферном давлении 1 бар и относительном давлении водяного пара 0 %.
Для определения расхода при других значениях давления используйте указанные поправочные коэффициенты.

SL Izbira izdelka

Navedeni pretoki so za delovanje pri 7 barg (100 psig) pri 20 °C, 1 bar (a), 0% relativni tlak vodne pare.
Za pretoke z drugačnimi tlaki uporabite prikazane korekcijske faktorje.

TR Ürün Seçimi

Belirtilen akışlar, 20°C, 1 bar a, %0 nispi su buharı basıncına referansla 7 bar g'de (100 psi g) işletme içindir.
Diğer basınçlarda akış miktarı için aşağıda verilen düzeltme faktörleri kullanılır.

MT Għażla tal-Prodott

Il-flussi indikati huma għal tħaddim ta' 7 bar g (100 psi g) b'referenza ta' 20°C, 1 bar a, 0% pressjoni relattiva tal-fwar ta' ilma.

Għal flussi f'kundizzjonijiet oħrajn, applika l-fatturi ta' korrezzjoni murija.

RO Selecie produs

Valorile indicate ale debitelor sunt destinate operației la 7 bar g (100 psi g) cu referință la 20°C, 1 bar a, 0% presiune relativă a vaporilor de apă.

Pentru debitele aflate la alte presiuni, se aplică factorii de corecție prezentați anterior.

EG Избор на продукт

Посоочените потоци са за работа при налягане 7 бара (изм.) (100 фунта на кв. инч (изм.)) при референтна температура от 20°C, 1 бар (атм.), 0% относително налягане на водни пари.

За потоци при други налягания прилагайте показаните коефициенти на корекция.

Model	Port Size	L/s	m3/min	m3/hr	cfm	Replacement Element kit	No.
[grade] 005A [] [] [X]	¼	6	0.4	22	13	010 [grade]	1
[grade] 005B [] [] [X]	⅜	6	0.4	22	13	010 [grade]	1
[grade] 005C [] [] [X]	½	6	0.4	22	13	010 [grade]	1
[grade] 010A [] [] [X]	¼	10	0.6	36	21	010 [grade]	1
[grade] 010B [] [] [X]	⅜	10	0.6	36	21	010 [grade]	1
[grade] 010C [] [] [X]	½	10	0.6	36	21	010 [grade]	1
[grade] 015B [] [] []	⅜	20	1.2	72	42	015 [grade]	1
[grade] 015C [] [] []	½	20	1.2	72	42	015 [grade]	1
[grade] 020C [] [] []	½	30	1.8	108	64	020 [grade]	1
[grade] 020D [] [] []	¾	30	1.8	108	64	020 [grade]	1
[grade] 020E [] [] []	1	30	1.8	108	64	020 [grade]	1
[grade] 025D [] [] []	¾	60	3.6	216	127	025 [grade]	1
[grade] 025E [] [] []	1	60	3.6	216	127	025 [grade]	1
[grade] 030E [] [] []	1	110	6.6	396	233	030 [grade]	1
[grade] 030F [] [] []	1 ¼	110	6.6	396	233	030 [grade]	1
[grade] 030G [] [] []	1 ½	110	6.6	396	233	030 [grade]	1
[grade] 035F [] [] []	1 ¼	160	9.6	576	339	035 [grade]	1
[grade] 035G [] [] []	1 ½	160	9.6	576	339	035 [grade]	1
[grade] 040G [] [] []	1 ½	220	13.2	792	466	040 [grade]	1
[grade] 040H [] [] []	2	220	13.2	792	466	040 [grade]	1
[grade] 045H [] [] []	2	330	19.8	118	699	045 [grade]	1

[klase] = klasé

[klacc] = класс

[razred] = razred

[derece] = derece

[grad] = grad

[grad] = grad

[razredka] = razredka

Techniniai duomenys

Технические данные, Tehnični podatki, Teknik Veriler, Dejta Teknika, Date tehnice, Технически данни

Model	Filter Models								Min Operating Pressure		Max Operating Pressure		Min Recommended Operating Temp		Max Recommended Operating Temp				
									bar g	psi g	bar g	psi g	°C	°F	°C	°F			
AO	005	[]	[]	F	[]	-	045	[]	[]	F	[]	1	15	16	232	1.5	35	80	176
AO	005	[]	[]	M	[]	-	045	[]	[]	M	[]	1	15	20	290	1.5	35	100	212
AA	005	[]	[]	F	[]	-	045	[]	[]	F	[]	1	15	16	232	1.5	35	80	176
AA	005	[]	[]	M	[]	-	045	[]	[]	M	[]	1	15	20	290	1.5	35	100	212
AR	005	[]	[]	M	[]	-	045	[]	[]	M	[]	1	15	20	290	1.5	35	100	212
AAR	005	[]	[]	M	[]	-	045	[]	[]	M	[]	1	15	20	290	1.5	35	100	212
ACS	005	[]	[]	M	[]	-	045	[]	[]	M	[]	1	15	20	290	1.5	35	50	122

Svoris ir matmenys

Вес и габаритные размеры, Teža in mere, Ağırlıklar ve Boyutlar, Pizijiet u Dimensjonijiet, Greutăți și dimensiuni, Терло и размери

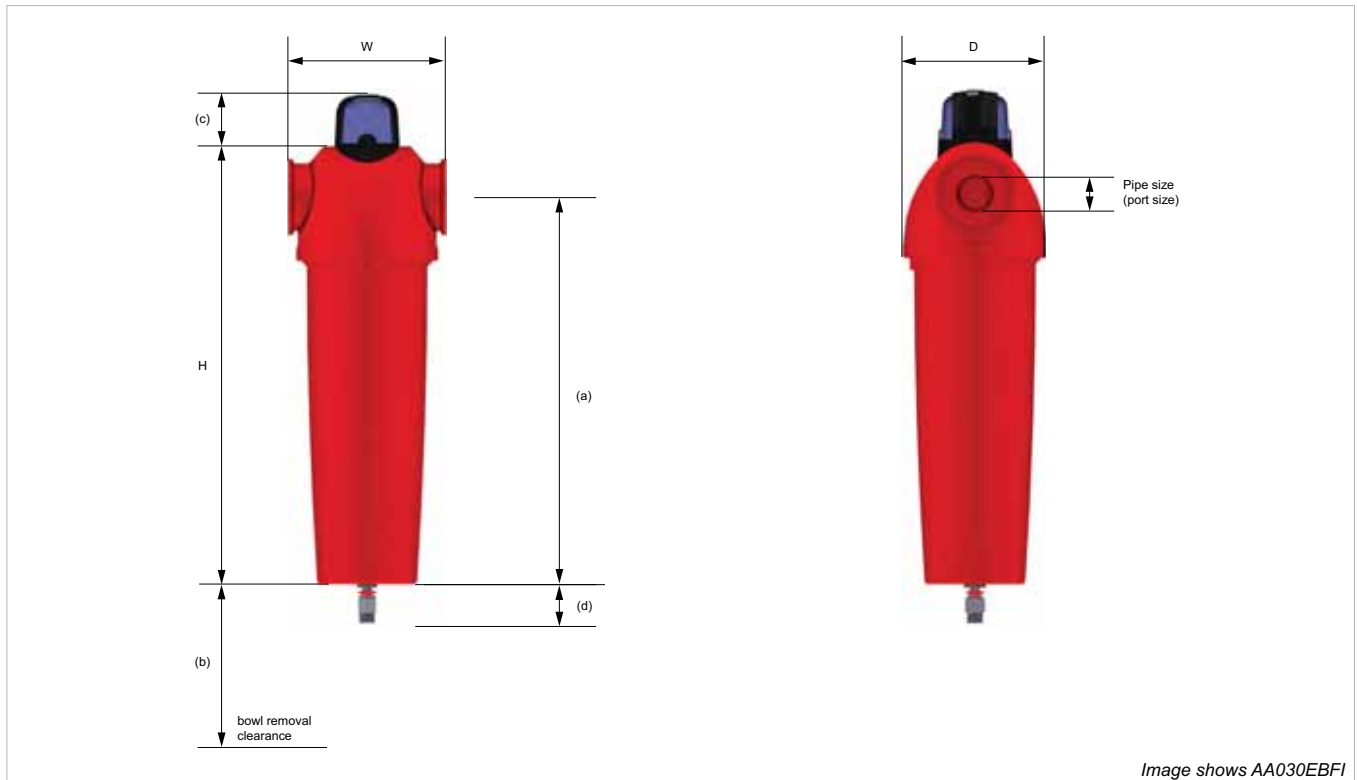

Model	Pipe Size	Height (H)		Width (W)		Depth (D)		(a)		(b)		(c)		(d)		Weight	
		mm	ins	mm	ins	mm	ins	mm	ins	mm	ins	mm	ins	mm	ins	kg	lbs
005A	¼"	154.5	6.1	76	3.0	64	2.5	126.5	5	40	1.58	-	-	32.3	1.3	0.5	1.1
005B	⅜"	154.5	6.1	76	3.0	64	2.5	126.5	5	40	1.58	-	-	32.3	1.3	0.5	1.1
005C	½"	154.5	6.1	76	3.0	64	2.5	126.5	5	40	1.58	-	-	32.3	1.3	0.5	1.1
010A	¼"	181.5	7.2	76	3.0	64	2.5	153	6	40	1.58	-	-	32.3	1.3	0.6	1.3
010B	⅜"	181.5	7.2	76	3.0	64	2.5	153	6	40	1.58	-	-	32.3	1.3	0.6	1.3
010C	½"	181.5	7.2	76	3.0	64	2.5	153	6	40	1.58	-	-	32.3	1.3	0.6	1.3
015B	⅜"	235	9.3	97	3.8	84	3.3	201	7.9	50	1.97	48.7	1.9	32.3	1.3	1.1	2.4
015C	½"	235	9.3	97	3.8	84	3.3	201	7.9	50	1.97	48.7	1.9	32.3	1.3	1.1	2.4
020C	½"	235	9.3	97	3.8	84	3.3	201	7.9	50	1.97	48.7	1.9	32.3	1.3	1.1	2.4
020D	¾"	235	9.3	97	3.8	84	3.3	201	7.9	50	1.97	48.7	1.9	32.3	1.3	1.1	2.4
020E	1"	235	9.3	97	3.8	84	3.3	201	7.9	50	1.97	48.7	1.9	32.3	1.3	1.1	2.4
025D	¾"	275	10.8	129	5.1	115	4.5	232.5	9.2	70	2.76	48.7	1.9	32.3	1.3	2.2	2.5
025E	1"	275	10.8	129	5.1	115	4.5	232.5	9.2	70	2.76	48.7	1.9	32.3	1.3	2.2	2.5
030E	1"	364.5	14.3	129	5.1	115	4.5	322	12.7	70	2.76	48.7	1.9	32.3	1.3	2.7	2.9
030F	1 ¼"	364.5	14.3	129	5.1	115	4.5	322	12.7	70	2.76	48.7	1.9	32.3	1.3	2.7	2.9
030G	1 ½"	364.5	14.3	129	5.1	115	4.5	322	12.7	70	2.76	48.7	1.9	32.3	1.3	2.7	2.9
035F	1 ¼"	432.5	17	170	6.7	156	6.1	382.5	15.1	100	3.94	48.7	1.9	32.3	1.3	5.1	11.2
035G	1 ½"	432.5	17	170	6.7	156	6.1	382.5	15.1	100	3.94	48.7	1.9	32.3	1.3	5.1	11.2
040G	1 ½"	524.5	20.6	170	6.7	156	6.1	474.5	18.7	100	3.94	48.7	1.9	32.3	1.3	5.7	12.5
040H	2"	524.5	20.6	170	6.7	156	6.1	474.5	18.7	100	3.94	48.7	1.9	32.3	1.3	5.7	12.5
045H	2"	524.5	20.6	170	6.7	156	6.1	474.5	18.7	100	3.94	48.7	1.9	32.3	1.3	5.7	12.5
050I	2 ½"	641.5	25.3	205	8.1	181	7.1	581.5	22.9	120	4.72	48.7	1.9	30.8	1.2	11.1	24.4
050J	3"	641.5	25.3	205	8.1	181	7.1	581.5	22.9	120	4.72	48.7	1.9	30.8	1.2	11.1	24.4
055I	2 ½"	832	32.8	205	8.1	181	7.1	772	30.4	120	4.72	48.7	1.9	30.8	1.2	13.9	30.6
055J	3"	832	32.8	205	8.1	181	7.1	772	30.4	120	4.72	48.7	1.9	30.8	1.2	13.9	30.6

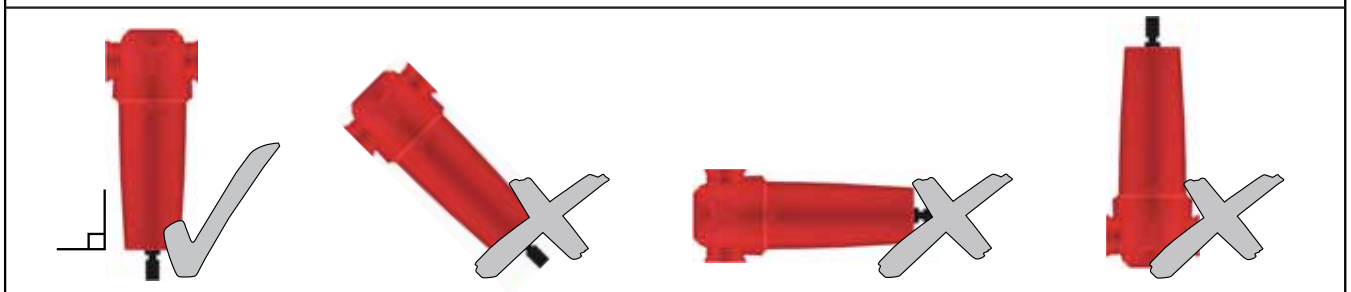
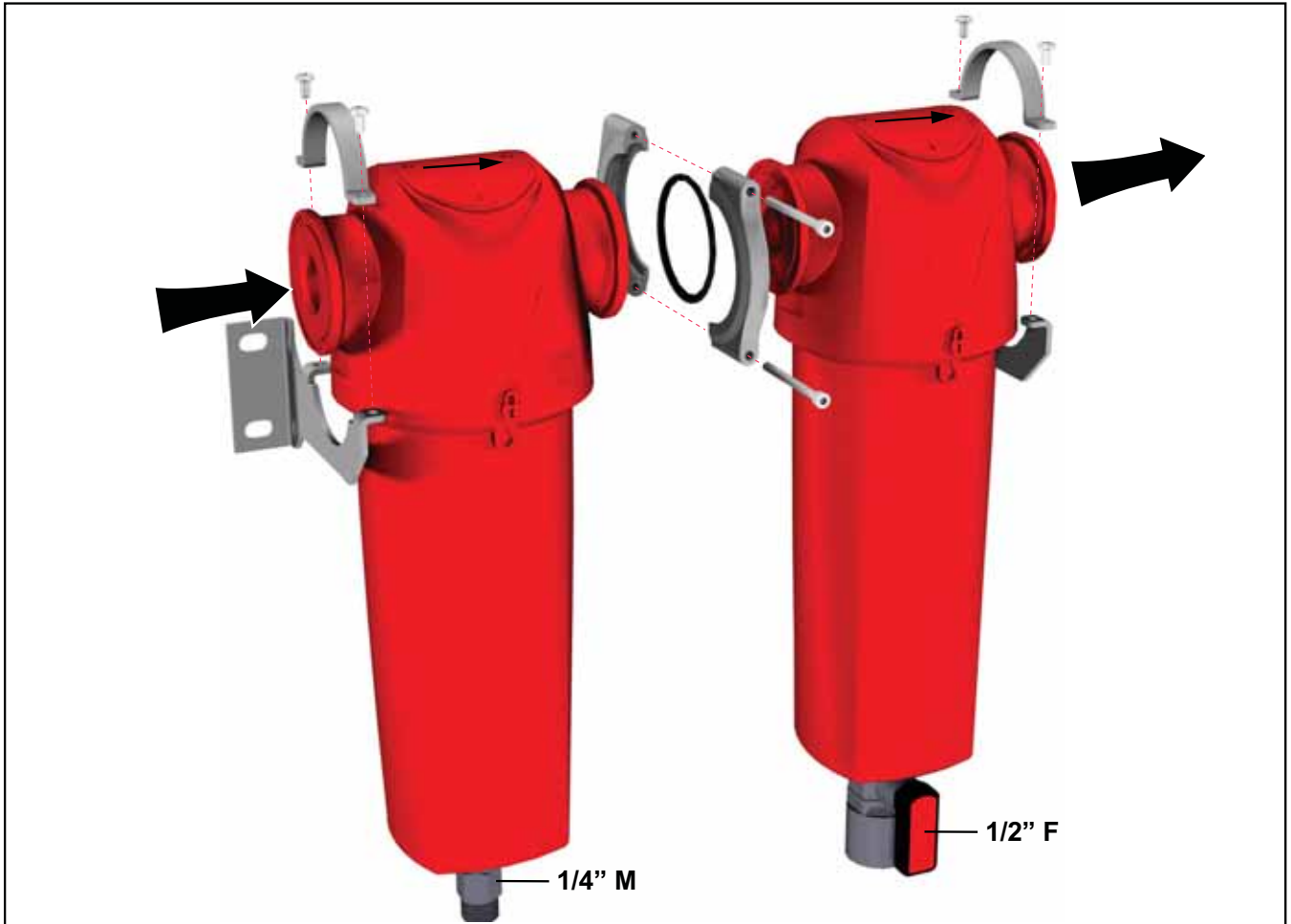

LT Paleidimas ir naudojimas



Prieš nukreipdami slėgį į filtrą įsitikinkite, kad galvutė ir indas yra gerai pritvirtinti, o fiksavimo detalės tinkamai sulygiuotos, kaip parodyta techninės priežiūros skyriuje (6 techninės priežiūros procedūra) šiame vadove.

1. Lėtai atidarydami įleidimo vožtuvą palaipsniui didinkite slėgį įrenginyje.
2. Lėtai atidarydami išleidimo vožtuvą, iš naujo sudarykite slėgį už jo esančiame vamzdyne.

Negalima staigiai atidaryti įleidimo ar išleidimo vožtuvų, paveikti įrenginio pernelyg dideliu diferencialiniu slėgiu, nes galima sugadinti įrangą.

RU Запуск и эксплуатация



Перед созданием давления в фильтре убедитесь, что стакан и головка фильтра правильно установлены и фиксатор правильно выровнен, как показано в разделе технического обслуживания данного руководства (процедура технического обслуживания 6).

1. Впускной клапан следует открывать плавно, чтобы постепенно создать давление в устройстве.
2. Плавно откройте выпускной клапан, чтобы создать давление в системе трубопровода.

Запрещено резко открывать впускной или выпускной клапаны, а также используемое устройство, так как это может привести к перелому давления и повреждениям.

SL Zagon in uporaba



Pred obremenitvijo filtra s tlakom zagotovite, da sta glava in posoda filtra pravilno nameščeni in da sta označbi na glavi in posodi filtra ustrezno poravnani druga z drugo, kot je prikazano v poglavju o vzdrževanju v tem priročniku (postopek vzdrževanja – korak 6).

1. Počasi odprite dovodni ventil, da enoto postopoma obremenite s tlakom.
2. Počasi odprite odvodni ventil za ponovno tlačno obremenitev cevovoda za tem ventilom.

Dovodnih ali odvodnih ventilov nikoli ne odpirajte naglo in enote ne izpostavljajte prekomernim nihanjem tlaka, saj lahko to povzroči škodo.

TR Çalıştırma ve İşletme



Filtreye basınç uygulamadan önce, başın ve haznenin düzgün bir şekilde takıldığından ve kilitleme tertibatının, bu kılavuzun bakım bölümünde (bakım prosedürü 6) gösterildiği gibi, düzgün bir şekilde hizalandığından emin olun.

1. Giriş valfini yavaşça açıp üniteye yavaş yavaş basınç uygulayın.
2. Aşağı akım borularına yeniden basınç uygulamak için çıkış valfini yavaşça açın.

Giriş ve çıkış valflerini hızla açmayın veya üniteyi aşırı basınç farklarına maruz bırakmayın; aksi halde hasar oluşabilir.

MT Kif Tixghel u Kif Thaddem



Qabel titfa' pressjoni fuq il-filtru, aghmel zgur li r-ras u l-bowl huma mwahhlin b'mod korrett u li d-dettall tas-sokor huwa allinjat kif jixraq kif muri fis-sezzjoni tal-manutenzjoni (procedura ta' manutenzjoni 6) ta' dan il-manwal.

1. Iftah il-valv tad-dhul bil-mod, biex iżżid gradwalment il-pessjoni fil-unità.
 2. Iftah il-valv tal-hruġ bil-mod biex terġa' tibni l-pessjoni fil-pajps li jwasslu 'l isfel.
- Ara li ma tiftaħx il-valvs tad-dhul jew tal-hruġ f'daqqa jew b'xi mod tikkawża differenza eċċessiva fil-pessjoni tat-tagħmir għax tista' tagħmel il-hsara.

RO Pornire și operare



Înainte de presurizarea filtrului, asigurați-vă că paharul și capul filtrului sunt corect montate și că detaliul de fixare este corect aliniat, așa cum se arată în secțiunea de întreținere (procedura de întreținere 6) a acestui manual.

1. Deschideți încet supapa de admisie, pentru a presuriza gradat aparatul.
2. Deschideți încet supapa de evacuare pentru a represuriza sistemul de conducte din aval.

Nu deschideți rapid supapele de admisie sau de evacuare și nu supuneți aparatul la o diferență excesivă de presiune; în caz contrar, aparatul poate suferi deteriorări.

BG Начало и работа



Преди херметизиране на филтъра се уверете, че главата и чашката са монтирани правилно и заключващият детайл е подходящо подравнен, както е показано в раздела за поддръжка (процедура по поддръжка 6) на това ръководство.

1. Отворете бавно входния вентил, за да пуснете постепенно налягане на уреда.
2. Отворете бавно изходния вентил, за да премахнете налягането по протежението на тръбите.

Не отваряйте входния или изходния вентил бързо и не подлагайте уреда на голяма разлика в налягането, тъй като това може да доведе до повреда.

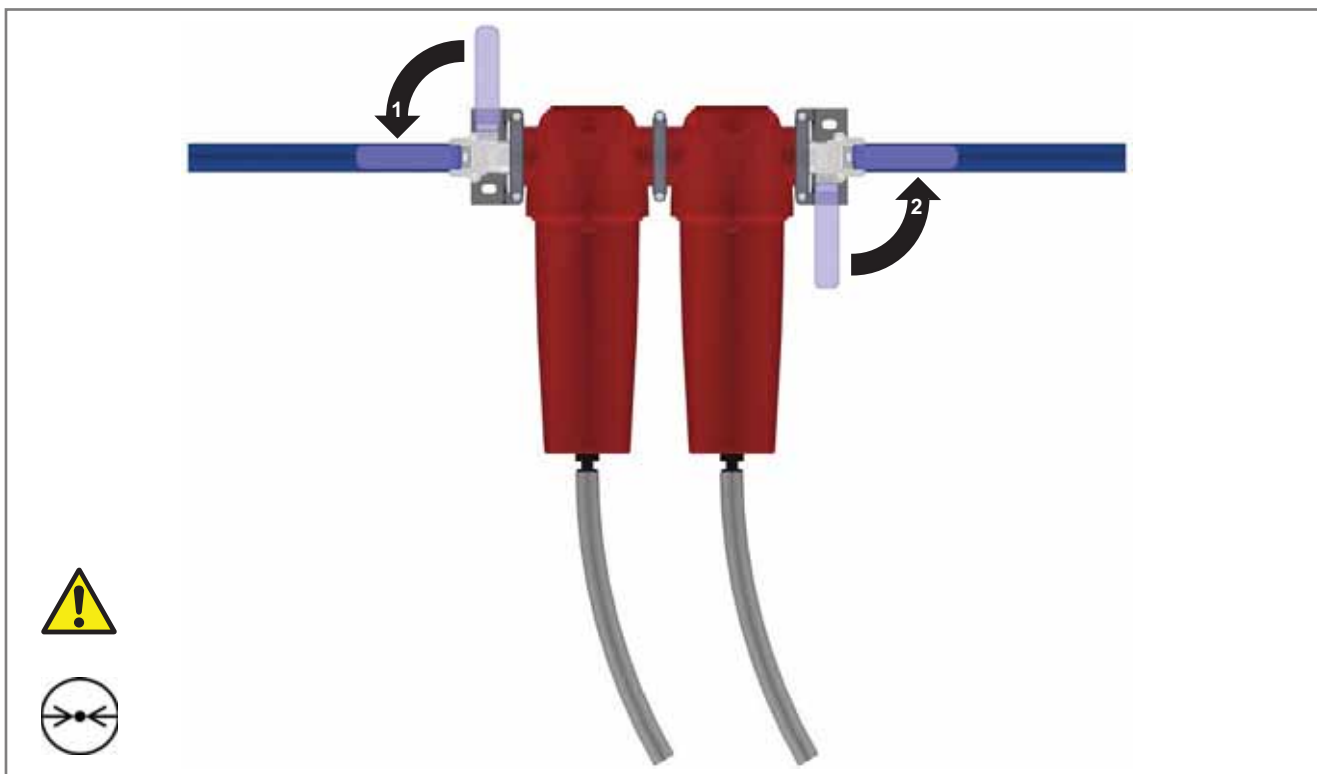

Priedai / atsarginės dalys (techninės priežiūros komplektai)
 Принадлежности / запасные части (ремонтные комплекты), Dodatna oprema / nadomestni deli (servisni kompleti), Aksesuarlar / Yedek Parçalar (Servis Kitleri),
 Accessorji / Lista tal-Parts (Settjiet tas-Servis), Accesorii / Pieșe de schimb (Truse de service), Принадлежности / резервные части (сервисни комплекти)

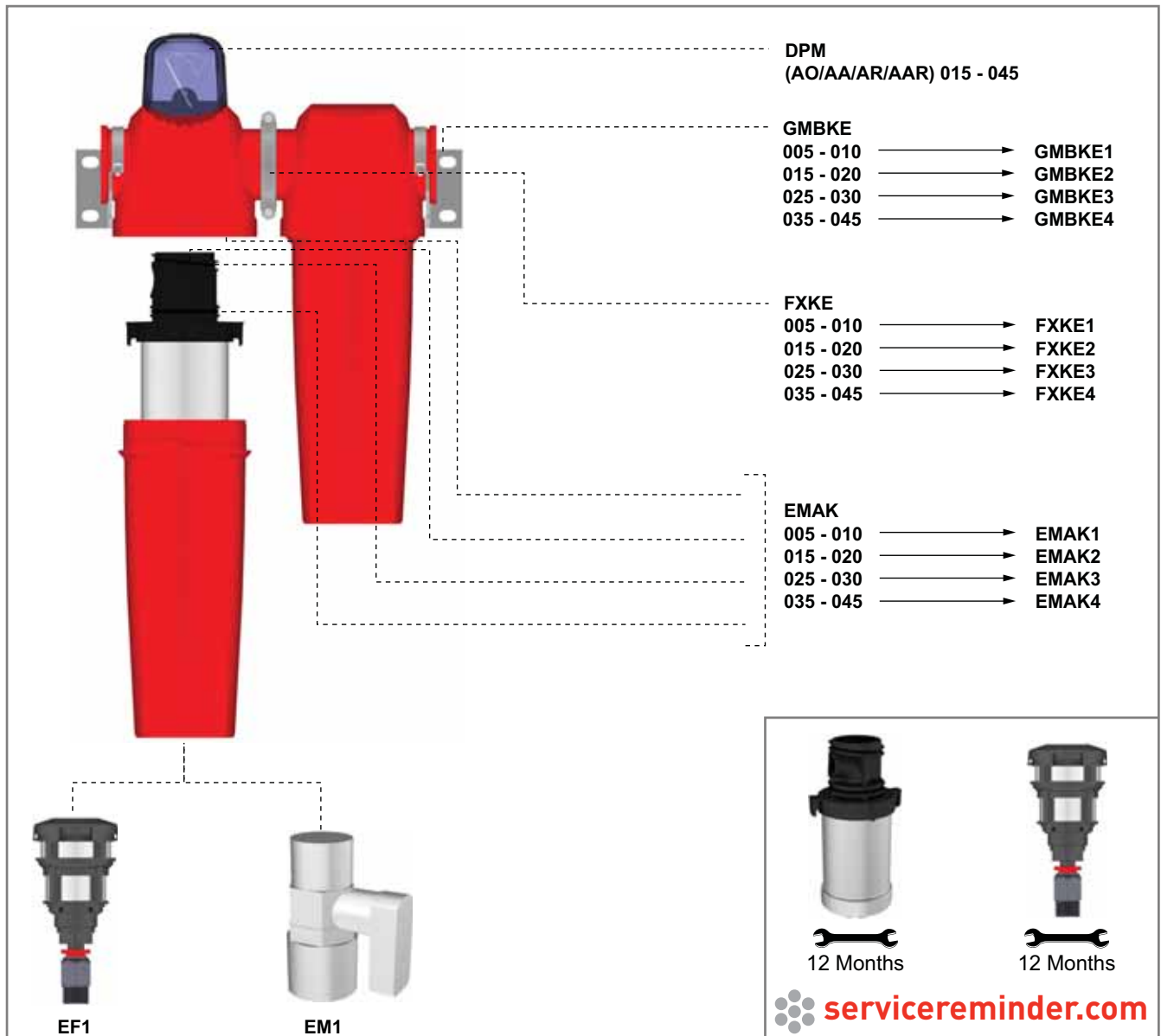

Techninė priežiūra

Техническое обслуживание, Vzdrževanje, Bakim, Manutenzjoni, İntreținere, Поддръжка

LT Techninės priežiūros intervalai

Norint užtikrinti optimalias filtro charakteristikas AO, AA, AR, AAR tipo elementus reikia keisti kas 12 mėnesių kartu su automatiniu išleidimo čiaupu (EF1).

Elemento ACS veikimas paremtas didžiausia alyvos garų išleidimo koncentracija 0,018 mg/m³. Pakeiskite anglies filtro elementą aptikę garų, keistą kvapą arba skonį.

Kitaip nei alyvos aerosolių šalinimo filtrai, kurie keičiami kasmet siekiant užtikrinti suspausto oro kokybę, alyvos garų šalinimo filtro tarnavimo laikas priklauso nuo įvairių veiksnių ir jį reikia daug dažniau keisti (nebent naudojamas OVR, kurio tarnavimo laikas apskaičiuotas 6000 valandų).

Veiksniai, darantys poveikį adsorbicijos filtrų tarnavimo laikui

Alyvos garų koncentracija

Kuo didesnė alyvos garų išleidimo koncentracija, tuo greičiau baigsis aktyvuotosios anglies talpa.

Karterio alyva

Adsorbicijos filtrai skirti pašalinti alyvos garus ir kvapus, o ne suskystintą alyvą ar aerosolius. Dėl blogai prižiūrimų filtrų arba apskritai neuždėtų išankstinių filtrų OVR filtro talpa greitai pasibaigia.

Temperatūra

Alyvos garų kiekis didėja eksponentiškai pagal išleidimo temperatūrą, taip sutrumpindamas elemento tarnavimo laiką. Be to, didėjant temperatūrai, mažėja adsorbicijos galia, ir elemento tarnavimo laikas taip pat trumpėja.

Santykinis drėgnumas arba rasos taškas

Drėgnas oras sumažina adsorbicines anglies savybes.

Kompresoriaus alyvos pokyčiai

Pakeitus kompresoriaus alyvą, naujas tepalas išdegina „lengvąją frakciją“, todėl po to alyvos garų kiekis padidėja valandoms ar net savaitėmis. Šį padidėjusį alyvos garų kiekį adsorbuoja OVR filtras, žymiai sumažinantis adsorbicinį tarnavimo laiką.

RU Интервалы технического обслуживания

Для обеспечения оптимальной эффективности фильтра требуется менять элементы классов AO, AA, AR, AAR каждые 12 месяцев вместе с автоматическим дренажным устройством (EF1).

Эффективность элемента ACS рассчитана на максимальную концентрацию входящих паров масла, не превышающую 0,018 мг/м³. При обнаружении испарений или запаха замените угольный элемент фильтра.

В отличие от масляных аэрозольных фильтров, которые подлежат ежегодной замене в целях обеспечения сжатым воздухом надлежащего качества, срок службы фильтров масляных паров зависит от различных факторов, и требует более частой замены (если только не используется OVR, срок службы которого 6 000 часов):

Факторы, влияющие на продолжительность срока службы адсорбционных фильтров:

Концентрация паров масла

Чем выше концентрация паров масла на входе, тем быстрее произойдет насыщение парами активированного угля.

Масло в емкостях.

Адсорбционные фильтры предназначены для поглощения паров масла и запахов, а не жидкой нефти или аэрозолей. Плохо выполняющаяся предварительная фильтрация или ее отсутствие приводит к быстрому ухудшению свойств фильтра OVR.

Температура

Содержание паров масла увеличивается в экспоненциальной зависимости от температуры на входе, что сокращает срок службы элемента. Кроме того, при увеличении температуры способность элемента к адсорбции уменьшается, что также сокращает срок службы элемента.

Относительная влажность или точка росы

Влажный воздух ухудшает способность углерода к адсорбции.

Замена масла в компрессоре

При замене компрессорного масла, в новом масле происходит сжигание легких углеводородов, что приводит к увеличению содержания паров масла на несколько часов или даже недель. Эти пары поглощаются фильтром OVR, что значительно сокращает его срок службы.

SL Intervali vzdrževanja

Da bi zagotovili optimalno delovanje filtra, je treba elemente razredov AO, AA, AR, AAR zamenjati vsakih 12 mesecev, skupaj z avtomatskim izpustom (EF1).

Zmogljivost elementa ACS temelji na največji koncentraciji naftnih hlapov na dovodu 0,018mg/m³. Ko zaznate hlapce, vonj ali okus, zamenjajte filtrirni element z ogljem.

Za razliko od filtrov za odstranjevanje naftnih aerosolov, ki se jih za zagotavljanje kakovost stisnjenegega zamenjuje enkrat letno, je življenjska doba filtra za odstranjevanje hlapov odvisna od različnih dejavnikov in zahtevajo bolj pogoste zamenjave (razen, če se uporablja OVR, z zasnovano trajnostjo 6000 ur):

Dejavniki, ki vplivajo na življenjsko dobo adsorpcijskih filtrov

Koncentracija oljnih hlapov

Večja kot je koncentracija oljnih hlapov na vstopu, hitreje bo sposobnost aktivne oglja zasičena.

Tekoče olje

Adsorpcijski filtri so namenjeni odstranjevanju oljnih hlapov in vonjav, ne tekočega olja ali aerosolov. Slabo vzdrževano predhodno filtriranje ali brez le-tega bo povzročilo hitro iztošenje zmogljivosti OVR filtra.

Temperatura

Vsebnost oljnih hlapov narašča eksponentno glede na vstopno temperaturo, s tem se življenjska doba elementa skrajša. Poleg tega se z naraščanjem temperature zmanjšuje sposobnost adsorbicije, ravno tako tudi življenjska doba elementa.

Relativna vlažnost ali rosišče

Vlažnost zraka zmanjšuje adsorpcijsko sposobnost oglja.

Menjave kompresorskega olja

Ko se kompresorsko olje zamenja, novo mazivo izloči "lahke frakcije", kar za več ur ali celo tednov poveča vsebnost oljnih hlapov. To večjo količino oljnih hlapov adsorbira OVR filter, s tem pa se bistveno skrajša njegova življenjska doba.

TR Bakim Aralikları

En iyi performansı sağlamak için AO, AA, AR, AAR düzey öğelerin otomatik süzdürme tertibatı (EF1) ile birlikte her 12 ayda bir değiştirilmesi gerekir.

ACS öğesinin performansı, 0,018mg/m³ maksimum yağ buharı giriş konsantrasyonuna dayanır. Buhar, koku veya tat saptandığında karbon filtre öğesini değiştirin.

Yağ buharı giderme filtresinin kullanım süresi, basınçlı hava kalitesini garanti etmek için her yıl değiştirilen yağ aerosolü giderme filtrelerinden farklı olarak, çeşitli faktörlere bağlıdır ve daha sık değiştirilmeleri gerekebilir (6000 saatlik ömür için boyutlandırılmış OVR kullanılmadığı sürece):

Emiş filtrelerinin kullanım süresini etkileyen faktörler

Yağ buharı konsantrasyonu

Yağ buharının giriş konsantrasyonu arttıkça, aktif karbon kapasitesi daha hızlı biçimde tükenir.

Yağ kütlesi

Emiş filtreleri, sıvı yağ veya aerosoller değil, yağ buharını ve kokuları gidermek için tasarlanmıştır. Yeterli bakım yapılmayla veya mevcut olmayan ön filtrasyon, OVR filtresinin hızlı biçimde tükenmesine neden olur.

Sıcaklık

Emiş filtreleri, sıvı yağ veya aerosoller değil, yağ buharını ve kokuları gidermek için tasarlanmıştır. Yeterli bakım yapılmayla veya mevcut olmayan ön filtrasyon, OVR filtresinin hızlı biçimde tükenmesine neden olur.

Nispi Nem veya Çiylenme Noktası

Yaş hava, karbonun emilim kapasitesini düşürür.

Kompresör yağı değişimleri

Kompresör yağı değiştirildiğinde, yeni yağlayıcı "hafif uçları" yakar; bu da sonraki saatler, hatta haftalar boyunca yağ buharı içeriğini artırır. Yağ buharı içeriğindeki bu artış, OVR filtresi tarafından emilerek, emiş ömrünü önemli ölçüde kısaltır.

MT Intervalli tal-Manutenzjoni

Biex tiżgura l-aqwa prestazzjoni tal-filtru, l-elementi ta' grad AO, AA, AR, AAR jehtiegu tibdil kull 12-il xahar flimkien mad-drejn awtomatiku (EF1).

Il-prestazzjoni tal-element ACS hija bbażata fuq koncentrazzjoni massima tal-izbokk tal-fwar taż-żejt ta' 0.018mg/m³. Ibdel l-element tal-filtru tal-faham wara l-ixif ta' fwar, riha jew toghma.

B'differenza mill-filtri ta' tnehhija tal-aerosol taż-żejt li jinbidlu kull sena biex tiġi ggarantita l-kwalità tal-arja kkompressata, il-hajja ta' filtru ta' tnehhija taż-żejt tista' tiġi attribwita għal diversi fatturi u jista' jkun hemm bżonn li l-filtri jinbidlu aktar ta' spiss (sakem ma jintużax OVR li huwa maħsub għal hajja ta' 6000 siegħa).

Fatturi li jaffettwaw l-għomor tal-filtri ta' assorbiment

Koncentrazzjoni ta' fwar taż-żejt

Aktar ma l-koncentrazzjoni tal-izbokk tal-fwar taż-żejt tkun ogħla, aktar il-kapaċità ta' karbonju attivat tiskadi malajr.

Żejt tal-bulk

Filtri ta' assorbiment huma maħsubin biex inehhu fwar taż-żejt u l-irwejjah, żejt mhux likwidu jew aerosols. Filtrazzjoni minn qabel miżmuma hażin jew inezistenti tikkawża l-kapaċità tal-filtru tal-OVR biex tiskadi malajr.

Temperatura

Il-kontenut tal-fwar taż-żejt jiżdied b'mod esponenzjali skont temperatura tal-izbokk tad-dhul, u jnaqqas il-hajja tal-element. Barra minn hekk, hekk kif tiżdied il-temperatura, il-kapaċità ta' assorbiment tonqos, u għal darb'ohra tnaqqas il-hajja tal-element.

Umdità jew Punt tan-nida

L-arja niedja tnaqqas il-kapaċità adsorbivta tal-faham.

Tibdil taż-żejt tal-kompressur

Meta jinbidel iż-żejt tal-kompressur, il-lubrikant il-gdid jahraq it-triq irraq li jżidu l-kontenut tal-fwar taż-żejt għal sığhat jew saħansitra għal ġimgħat wara. Din iż-żieda fil-kontenut tal-fwar taż-żejt hija adsorbivta mill-filtru OVR, u tnaqqas b'mod sinifikanti l-hajja adsorbivta tiegħu.

RO Intervale de întreținere

Pentru a asigura performanțe optime ale filtrului, elementele de grad AO, AA, AR, AAR necesită înlocuire la fiecare 12 luni, alături de evacuarea automată (EF1).

Performanța elementului ACS se bazează pe o concentrație maximă a vaporilor de ulei care intră de 0,018mg/m³. Înlocuiți elementul filtrului de carbon la detectarea de vapori, miros sau gust.

Spre deosebire de filtrele de îndepărtare a vaporilor de ulei, care sunt modificate anual pentru a garanta calitatea aerului comprimat, durata de viață a unui filtru de îndepărtare a vaporilor de ulei poate fi atribuită mai multor factori și necesită schimbări mai frecvente (cu excepția cazului în care OVR este folosit, acesta fiind dimensionat pentru 6000 ore de funcționare):

Factori care influențează durata de viață a filtrelor de adsorbție

Concentrația vaporilor de ulei

Cu cât concentrația de intrare a vaporilor de ulei este mai mare, cu atât mai repede va expira capacitatea carbonului activ.

Ulei la vrac

Filtrele de adsorbție sunt concepute pentru a îndepărta vaporii de ulei și mirosurile, nu uleiul lichid sau vaporii. Un filtru rău întreținut sau absent și a unei prefiltrări va determina expirarea rapidă a capacității filtrului OVR.

Temperatură

Conținutul de vapori de ulei crește exponențial la temperatura de intrare, reducând durata de viață a elementului. În plus, odată cu creșterea temperaturii, capacitatea de adsorbție scade, reducând din nou durata de viață a elementului.

Umiditatea relativă sau punctul de rouă

Aerul umed reduce capacitatea de adsorbție a carbonului.

Schimbări ale uleiului de compresor

La schimbarea uleiului de compresor, noul lubrifianț arde "capetele uleiului", care măsoară conținutul de vapori de ulei timp de câteva ore sau chiar săptămâni după aceea. Această creștere a conținutului de vapori de ulei este adsorbită prin filtrul OVR, reducând în mod semnificativ durata adsorbției.

LT 1 techninės priežiūros procedūra

Lėtai uždarykite įleidimo (1) ir išleidimo (2) vožtuvus ir išleiskite slėgį iš filtro (3) per išleidimo angą.

RU Процедура технического обслуживания 1

Медленно закройте впускной (1) и выпускной (2) клапаны и сбросьте давление в фильтре (3) с помощью дренажа.

SL Postopek vzdrževanja – korak 1

Počasi zaprite dotočni (1) in odtočni (2) ventil in iz filtra (3) prek odtoka izpustite ves tlak.

TR Bakım Prosedürü 1

Giriş (1) ve çıkış (2) valflerini yavaşça kapatın ve süzdürme tertibatını kullanarak filtredeki (3) basıncı boşaltın.

MT Procedura ta' Manutenzjoni 1

Aghlaq bil-mod il-valvi tal-izbokk tad-dhul (1) u tal-hruġ (2) u nehhi l-pressjoni tal-filtru (3) billi tuża d-drejn.

RO Procedură de întreținere 1

Închideți încet supapa de admisie (1) și de evacuare (2) și depresurizați filtrul (3) utilizând evacuarea.

BG Процедура по поддръжка 1

Бавно затворете входния (1) и изходния (2) вентил и изпуснете налягането от филтъра (3) с помощта на дренажа.

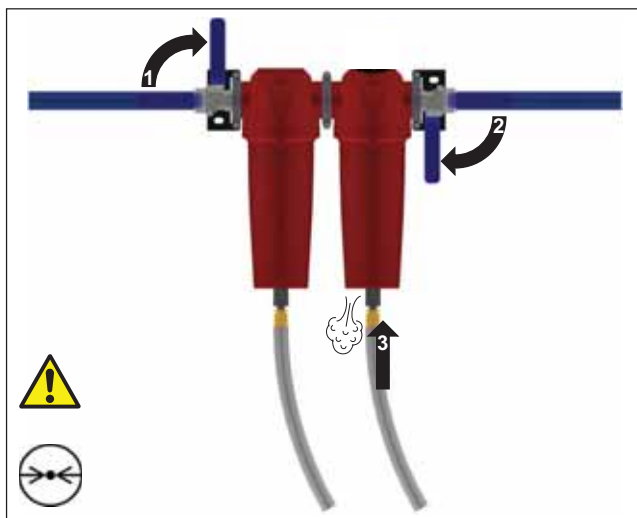

LT 2 techninės priežiūros procedūra

Atsukite filtro indą (1 ir 2) ir išimkite panaudotą elementą (3)

RU Процедура технического обслуживания 2

Открутите стакан фильтра (1 и 2) и снимите использованный элемент (3)

SL Postopek vzdrževanja – korak 2

Odvijte posodo filtra (1 in 2) in odstranite uporabljeni element (3).

TR Bakım Prosedürü 2

Filtre haznesini (1 ve 2) gevşetin ve kullanılan öğeyi (3) çıkarın

MT Procedura ta' Manutenzjoni 2

Holl il-bowl tal-filtru (1 u 2) u nehhi l-element użat (3)

RO Procedură de întreținere 2

Deșurubați paharul filtrului (1 și 2) și demontați elementul uzat (3)

BG Процедура по поддръжка 2

Развийте филтърната чашка (1 и 2) и свалете използвания елемент (3)

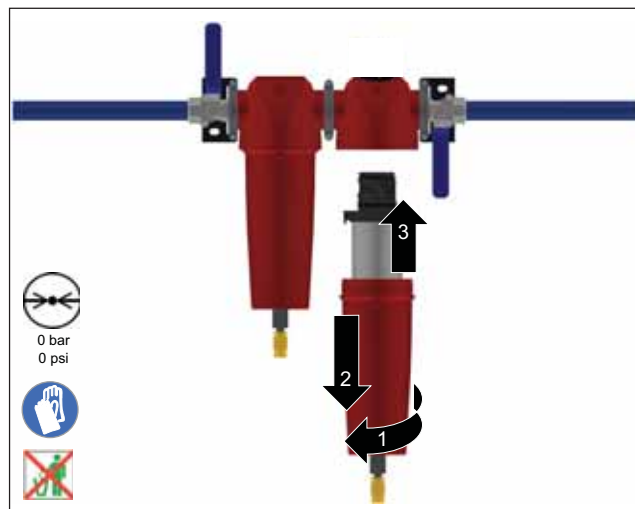

LT 3 techninės priežiūros procedūra

Atsukite automatinio išleidimo čiaupą (1) ir išmeskite (2). Įstatykite naują išleidimo čiaupą (3) ir priveržkite (4).

RU Процедура технического обслуживания 3

Открутите автоматический дренаж (1) и утилизируйте его (2). Установите новый дренаж (3) и затяните его (4).

SL Postopek vzdrževanja – korak 3

Odvijte samodejni odtok (1) in ga zavrzite (2). Namestite nov samodejni odtok (3) in ga privijte (4).

TR Bakım Prosedürü 3

Otomatik süzme tertibatını gevşetin (1) ve atın (2). Yeni süzdürme tertibatını takın (3) ve sıkın (4).

MT Procedura ta' Manutenzjoni 3

Holl id-drejn awtomatiku (1) u armi (2). Wahhal id-drejn il-ġdid (3) u ssikka (4).

RO Procedură de întreținere 3

Deșurubați evacuarea automată (1) și aruncați (2). Montați noua evacuare (3) și strângeți (4).

BC Процедура по поддержке 3

Отвинтите автоматичния дренаж (1) и го изхвърлете (2). Поставете новия дренаж (3) и затегнете (4).

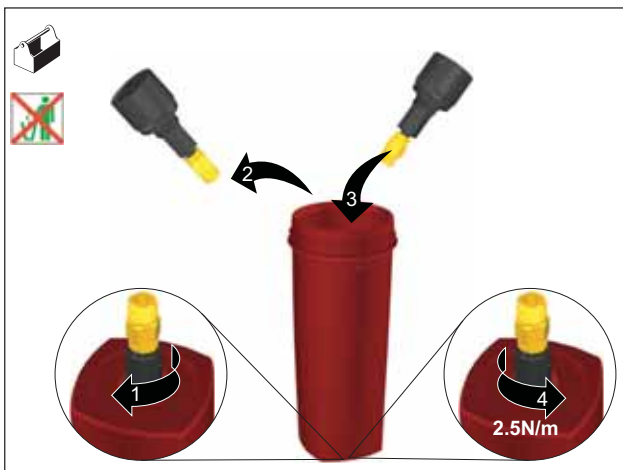

LT 4 techninės priežiūros procedūra

Įstatykite naują elementą į filtro indą, įsitikindami, kad ašelės tinkamai įstatytos į išpjovas.

RU Процедура технического обслуживания 4

Вставьте новый элемент в стакан фильтра, проверив, что ушки правильно сели в пазы.

SL Postopek vzdrževanja – korak 4

V posodo filtra vstavite nov filtrirni element in zagotovite, da so nastavki elementa pravilno nameščeni v utorih.

TR Bakım Prosedürü 4

Yeni öğeyi filtre haznesine yerleştirerek trnakların oluklara düzgün bir şekilde oturmasını sağlayın.

MT Procedura ta' Manutenzjoni 4

Dahhal l-element il-ġdid fil-bowl tal-filtru u aghmel żgur li l-lugs ikunu mpoġġja tajjeb fil-gruvs.

RO Procedură de întreținere 4

Introduceți noul element în paharul filtrului, asigurându-vă că inelele sunt corect amplasate în canale.

BC Процедура по поддержке 4

Поставте новия елемент в чашката на филтъра, като се уверите, че издадените части влизат правилно в каналите.



LT 5 techninės priežiūros procedūra

Pakeiskite sandarinimo žiedą filtro galvutėje pateikiamais naujais sandarinimo žiedais.



Caution

Būtinai patepkite sandarinimo žiedą ir sriegius tinkamu techniniu vazelinu be rūgščių.

RU Процедура технического обслуживания 5

Замените кольцевое уплотнение в головке фильтра новым кольцевым уплотнением.



Caution

Смажьте кольцевое уплотнение и резьбу вазелином, не содержащим кислоты.

SL Postopek vzdrževanja – korak 5

Stari tesnilni O-obroč v glavi filtra zamenajte z novim.



Caution

O-obroč in navoje namažite z ustreznim brez kisliniskim petrolejevim gelom.

TR Bakım Prosedürü 5

Filtrenin başında yer alan O-halkasını, verilen yeni O-halkasıyla değiştirin.



Caution

O-halkasının ve yivlerin uygun bir asitsiz vazelin ile yağlanması sağlansın.

MT Procedura ta' Manutenzjoni 5

Ibdel l-O-ring li jinsab fir-ras tal-filtru bl-O-ring il-ġdid ipprovdut.



Caution

Aghmel żgur li tillubrifikata l-O-rings u l-kamini b'jelly tal-petroleum hieles minn acidi xieraq.

RO Procedură de întreținere 5

Înlocuiți garnitura inelară situată în capul filtrului cu noua garnitură inelară furnizată.



Caution

Asigurați-vă că lubrifiați garnitura inelară și filetele cu vaselină rectificată adecvată, fără acid.

BC Процедура по поддержке 5

Заменете O-пръстена, разположен във филтърната глава с предоставения нов O-пръстен.



Caution

Осигурете смазване на O-пръстена и резбите с подходящ безкиселинен вазелин.



LT 6 techninės priežiūros procedūra (a)

Vėl uždėkite filtro indą ir galvutę, išitinkdami, kad sriegiai iki galo priveržti, o fiksavimo detalės sulgyjotos.

Pastaba. Kad išitinktumėte, jog indas yra gerai pritvirtintas prie galvutės, 005-030 indą sukite 360°, kol sriegis nebesisuks, o 035-045 indą 720°.

RU Процедура технического обслуживания 6 (a)

Установите на место стакан и головку фильтра, проверив, что резьбы полностью закручены и фиксаторы выровнены.

Примечание. Для полной установки стакана в головку необходимо повернуть стакан на 360° до полной остановки хода резьбы (стакан 005-030) или на 720° (стакан 035-045).

SL Postopek vzdrževanja – korak 6 (a)

Ponovno nameštite posodo filtra in filtrsko glavo ter pazite, da so navoji priti do konca in da sta označbi na glavi in posodi filtra ustrezno poravnani druga z drugo.

Opomba: posoda filtra je popolnoma privita na glavo, če posodo 005-030 zavrtite za 360° do konca navoja. Posodo 035-045 je treba zavrteti za 720°.

TR Bakım Prosedürü 6 (a)

Filtre haznesini ve başını, yivler tamamen yerine oturacak ve kilitleme tertibatı aynı hizaya gelecek şekilde yeniden takın.

Not: Haznenin başa tamamen yerleşmesini sağlamak için, 005-030 hazne için yiv durana kadar 360° dönüş, 035-045 hazne için ise 720° dönüş için gerekir.

MT Procedura ta' Manutenzjoni 6 (a)

Erga' wahhda il-bowl tal-filtru u r-ras filwaqt li tiżgura li l-kamini jkunu mqabbdin sew u d-dettalji tas-sokor ikunu allinjati.

Nota: Biex ikun żgurat li l-bowl tkun imqabdda għal kollox fir-ras, il-bowl 005-030 teħtieġ rotazzjoni ta' 360° sakemm jieqaf il-kamin u 720° għall-bowl 035-045.

RO Procedură de întreținere 6 (a)

Montați la loc paharul și capul filtrului, asigurându-vă că filetele sunt complet cuplate și că detaliile de blocare sunt aliniate.

Notă: Pentru a vă asigura că paharul este complet cuplat în capul filetului, paharul 005-030 necesită o rotație de 360° până la oprirea filetului, respectiv de 720° pentru paharul 035-045.

BG Процедура по поддръжка 6 (a)

Поставете обратно филтърните чашка и глава, като се уверите, че резбите са напълно навити и заключващите детайли са подравнени.

Забележка: За да е сигурно, че чашката е добре закрепена в главата, 005-030 чашката изисква завъртане на 360° до застопоряване на резбата и на 720° за 035-045 чашката.

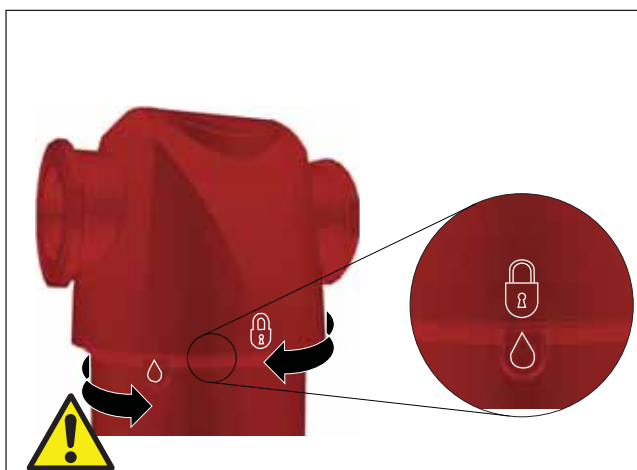
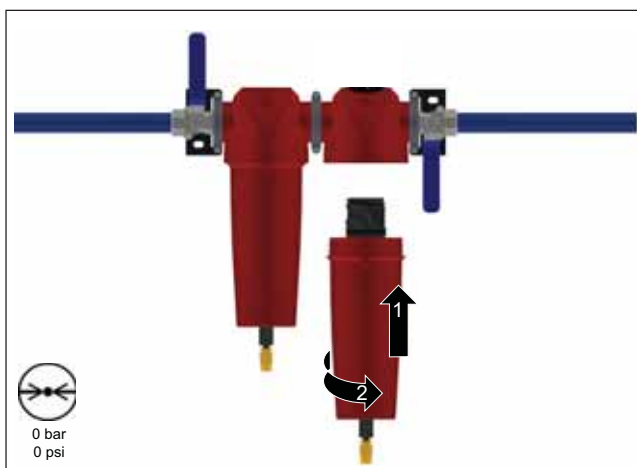

LT 7 techninės priežiūros procedūra

Priklijuokite elemento keitimo datos etiketę prie filtro indo ir užrašykite datą, kada elementas turės būti pakeistas, t. y. 12 mėnesių po elemento keitimo.



Caution

Nevalykite etikečių tirpikliais arba spiritu, nes galite jas sugadinti.

RU Процедура технического обслуживания 7

Прикрепите к стакану фильтра табличку с датой замены элемента и впишите в нее дату следующей замены (то есть через 12 месяцев после текущей замены).



Caution

Не используйте растворители или спиртосодержащие растворы для очистки табличек, так как это может привести к повреждению.

SL Postopek vzdrževanja – korak 7

Na posodo filtra prilepite novo nalepko z datumom, ko je treba ponovno zamenjati filtrirni element (čez 12 mesecev).



Caution

Za odstranjevanje nalepk ne uporabljajte alkohola ali čistil, ker lahko poškodujejo posodo filtra.

TR Bakım Prosedürü 7

Öge değiştirme tarihi etiketini filtre haznesine yapıştırın ve ögenin yenisiyle değiştirileceği tarihi yazın, örneğin öge değişikliğinden 12 ay sonra.



Caution

Zarar verebileceği için, etiketleri temizlemek için çözücü veya alkol kullanmayın.

MT Procedura ta' Manutenzjoni 7

Wahhal it-tikketta tad-data tat-tibdil tal-element mal-bowl tal-filtru u ikteb id-data li fiha għandu jinbidel l-element, jiġifieri 12-il xahar wara li jinbidel l-element.



Caution

Tużax solventi jew alkoħol biex tnaqqaf it-tikketti għaliex dan jista' jikkawża ħsara.

RO Procedură de întreținere 7

Atașați eticheta cu data de înlocuire a elementului la paharul filtrului și notați pe această data la care elementul trebuie înlocuit, adică după 12 luni de la înlocuirea elementului.



Caution

Nu utilizați solvenți sau alcool pentru curățarea etichetelor, deoarece puteți provoca deteriorări.

BG Процедура по поддръжка 7

Залепете етикет с датата на смяна на елемента върху филтърната чашка и запишете на него датата, на която трябва да се смени елемента, т.е. 12 месеца след смяната на елемента.



Caution

Не използвайте разтворители или алкохол за почистване на етикетите, тъй като това може да доведе до повреда.

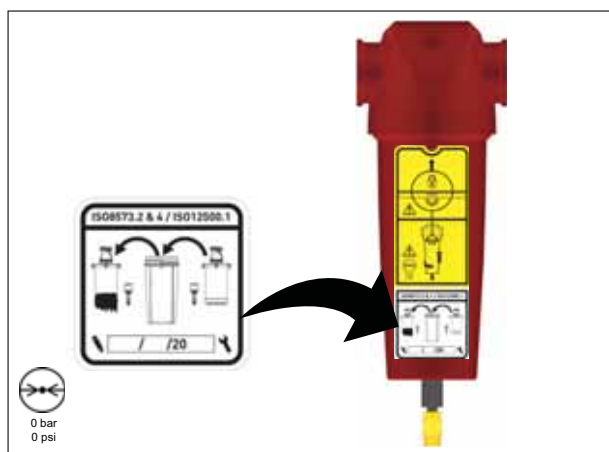

LT 8 techninės priežiūros procedūra

Lėtai atidarykite išleidimo vožtuvą (1) palaipsniui didindami slėgį įrenginyje, lėtai atidarykite išleidimo vožtuvą (2) paleisdami slėgį už jo esančius vamzdžius.



Negalima staigiai atidaryti išleidimo ar išleidimo vožtuvų, paveikti įrenginio pernelyg dideliu diferencialiniu slėgiu, nes gali būti sugadinta įranga.

RU Процедура технического обслуживания 8

Медленно откройте впускной клапан (1), чтобы постепенно создать давление в приборе, медленно откройте выпускной клапан (2) для сброса давления в трубопроводе ниже по потоку.



Запрещено резко открывать впускной или выпускной клапаны, а также используемое устройство, так как это может привести к перепаду давления и повреждениям.

SL Postopek vzdrževanja – korak 8

Počasi odprite dovodni ventil (1), da enoto postopoma obremenite s tlakom, zatem pa počasi odprite še odvodni ventil (2) za ponovno tlačno obremenitev cevodova za tem ventilom..



Dovodnih ali odvodnih ventilov nikoli ne odpirajte naglo in enote ne izpostavljajte prekomernim nihanjem tlaka, saj lahko to povzroči škodo.

TR Bakım Prosedürü 8

Üniteye aşamalı olarak basınç uygulamak için giriş valfini (1) yavaşça açın ve aşağı akım borularına yeniden basınç uygulamak için çıkış valfini (2) yavaşça açın..



Giriş ve çıkış valferini hızla açmayın veya üniteyi aşırı basınç farklarına maruz bırakmayın; aksi halde hasar oluşabilir.

MT Proċedura ta' Manutenzjoni 8

Iftah il-valv tad-dhul (1) bil-mod biex terġa' tibni l-pressjoni fl-unità, iftah il-valv tal-hruġ (2) biex terġa' tibni l-pressjoni fil-pajpijiet li jwasslu 'l isfel.



Ara li ma tiffaħx il-valvs tad-dhul jew tal-hruġ f'daqqa jew b'xi mod tikkawża differenza eċċessiva fil-pressjoni tat-tagħmir għax tista' tagħmel il-hsara.

RO Procedură de întreținere 8

Deschideți încet supapa de admisie (1) pentru a presuriza gradat aparatul, deschideți încet supapa de evacuare (2) pentru a represuriza sistemul de conducte din aval.



Nu deschideți rapid supapele de admisie sau de evacuare și nu supuneți aparatul la o diferență excesivă de presiune; în caz contrar, aparatul poate suferi deteriorări.

BG Процедура по поддръжка 8

Отворете бавно входния вентил (1), за да пуснете постепенно налягане на уреда, отворете бавно изходния вентил (2), за да премахнете налягането по протежението на тръбите.



Не отваряйте входния или изходния вентил бързо и не подлагайте уреда на голяма разлика в налягането, тъй като това може да доведе до повреда.

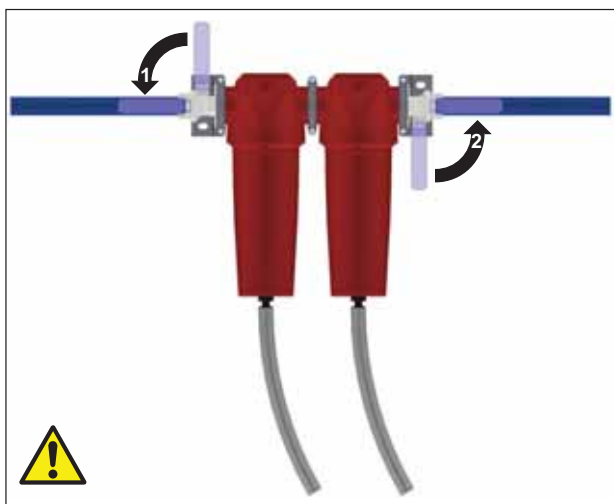

Parker Hannifin Manufacturing Limited, domnick hunter Filtration and Separation
Dukesway, TVTE, Gateshead, Tyne & Wear, NE11 0PZ. UK

OIL-X Evolution

AO, AA, ACS, AR, AAR - 005, 010, 015, 020, 025, 030
AO, AA, ACS, AR, AAR - 035, 040, 045

Directives 97/23/EC

Standards used Generally in accordance with ASMEVIII Div 1 : 2004.

PED Assessment Route : SEP (AO, AA, ACS, AAR - 005, 010, 015, 020, 025, 030)
A (AO, AA, ACS, AAR - 035, 040, 045)
EC Type-examination Certificate: COV0413459/TEC
COV0912556/1
Notified body for PED: Lloyds Register Verification
71 Fenchurch St. London
EC3M 4BS

Authorised Representative Derek Bankier
Divisional Quality Manager
Parker Hannifin Manufacturing Limited, domnick hunter Filtration
and Separation

Declaration

I declare that as the authorised representative, the above information in relation to the supply / manufacture of this product, is in conformity with the standards and other related documents following the provisions of the above Directives.

Signature:



Date: 23/01/2013

Verklaring van Conformiteit

NL

Parker Hannifin Manufacturing Limited, domnick hunter Filtration and Separation
Dukesway, TVTE, Gateshead, Tyne & Wear, NE11 0PZ. UK

OIL-X Evolution

AO, AA, ACS, AR, AAR - 005, 010, 015, 020, 025, 030
AO, AA, ACS, AR, AAR - 035, 040, 045

Richtlijnen 97/23/EC

Gehanteerde normen Gewoonlijk volgens ASMEVIII Div 1 : 2004.

PED-beoordelingstraject: SEP (AO, AA, ACS, AAR - 005, 010, 015, 020, 025, 030)
A (AO, AA, ACS, AAR - 035, 040, 045)
COV0413459/TEC
COV0912556/1

EC Type onderzoekscertificaat: Lloyds Register Verification
71 Fenchurch St. London
EC3M 4BS

Aangemelde instantie voor PED:

Bevoegde vertegenwoordiger Derek Bankier
Divisional Quality Manager
Parker Hannifin Manufacturing Limited, domnick hunter Filtration and Separation

Verklaring

Als bevoegde vertegenwoordiger verklaar ik dat bovenstaande informatie met betrekking tot de levering / vervaardiging van dit product overeenstemt met de normen en andere bijbehorende documentatie volgens de bepalingen van bovengenoemde richtlijnen.

Handtekening:



Datum: 23/01/2013

Verklaringnummer: 0002/230113

Déclaration de conformité

FR

Konformitätserklärung

DE

Parker Hannifin Manufacturing Limited, domnick hunter Filtration and Separation
Dukesway, TVTE, Gateshead, Tyne & Wear, NE11 0PZ. UK

OIL-X Evolution

AO, AA, ACS, AR, AAR - 005, 010, 015, 020, 025, 030
AO, AA, ACS, AR, AAR - 035, 040, 045

Richtlinien 97/23/EC

Angewandte Normen Allgemein in Übereinstimmung mit ASMEVIII Div 1 : 2004.

Beurteilungsrouten der Druckgeräterichtlinie: SEP (AO, AA, ACS, AAR - 005, 010, 015, 020, 025, 030)
A (AO, AA, ACS, AAR - 035, 040, 045)
COV0413459/TEC
COV0912556/1

EG-Baumusterprüfbescheinigung: Lloyds Register Verification
71 Fenchurch St. London
EC3M 4BS

Benannte Stelle für die Druckgeräterichtlinie:

Bevollmächtigter Vertreter Derek Bankier
Divisional Quality Manager
Parker Hannifin Manufacturing Limited, domnick hunter Filtration and Separation

Erklärung

Hiermit erkläre ich als bevollmächtigter Vertreter die Konformität der oben aufgeführten Informationen in Bezug auf die Lieferung/Herstellung dieses Produkts mit den Normen und anderen zugehörigen Dokumenten gemäß den Bestimmungen der oben genannten Richtlinien.

Unterschrift:



Datum: 23/01/2013

Nummer der Erklärung: 0002/230113

Vaatumustenmukaisuusvakuutus

FI

Parker Hannifin Manufacturing Limited, domnick hunter Filtration and Separation
Dukesway, TVTE, Gateshead, Tyne & Wear, NE11 0PZ. UK

OIL-X Evolution

AO, AA, ACS, AR, AAR - 005, 010, 015, 020, 025, 030
AO, AA, ACS, AR, AAR - 035, 040, 045

Directives 97/23/EC

Normes utilisées Généralement conforme à ASMEVIII div. 1 : 2004.

Méthode d'évaluation de la directive d'équipements de pression : SEP (AO, AA, ACS, AAR - 005, 010, 015, 020, 025, 030)
A (AO, AA, ACS, AAR - 035, 040, 045)
COV0413459/TEC
COV0912556/1

Certificat d'examen de type CE : Lloyds Register Verification
71 Fenchurch St. London
EC3M 4BS

Organisme de notification pour la directive d'équipement sous pression :

Représentant agréé Derek Bankier
Divisional Quality Manager
Parker Hannifin Manufacturing Limited, domnick hunter Filtration and Separation

Déclaration

Je déclare à titre de représentant agréé que les informations ci-dessus liées à la fourniture/fabrication de ce produit sont en conformité avec les normes et autres documents liés déclarés selon les dispositions des directives susmentionnées.

Signature :



Date : 23/01/2013

N° de déclaration : 0002/230113

Parker Hannifin Manufacturing Limited, domnick hunter Filtration and Separation
Dukesway, TVTE, Gateshead, Tyne & Wear, NE11 0PZ. UK

OIL-X Evolution

AO, AA, ACS, AR, AAR - 005, 010, 015, 020, 025, 030
AO, AA, ACS, AR, AAR - 035, 040, 045

Direktiivit 97/23/EC

Käytetyt standardit Yleensä seuraavan standardin mukaisesti: ASMEVIII Div 1: 2004.

PED-arviointimenettely: SEP (AO, AA, ACS, AAR - 005, 010, 015, 020, 025, 030)
A (AO, AA, ACS, AAR - 035, 040, 045)
COV0413459/TEC
COV0912556/1

EY-tyyppihyväksynnän sertifikaatti: Lloyds Register Verification
71 Fenchurch St. London
EC3M 4BS

PED-säännösten ilmoitettu laitos:

Valtuutettu edustaja Derek Bankier
Divisional Quality Manager
Parker Hannifin Manufacturing Limited, domnick hunter Filtration and Separation

Vakuutus

Valtuutettuna edustajana vakuutan, että yllä olevat tiedot, jotka liittyvät tämän tuotteen toimittamiseen tai valmistamiseen, ovat standardien ja muiden asiaan liittyvien asiakirjojen mukaisia ja noudattavat yllä mainittuja direktiivejä.

Allekirjoitus:



Päiväys: 23/01/2013

Vakuutuksen numero: 0002/230113

Parker Hannifin Manufacturing Limited, domnick hunter Filtration and Separation
Dukesway, TVTE, Gateshead, Tyne & Wear, NE11 0PZ. UK

Parker Hannifin Manufacturing Limited, domnick hunter Filtration and Separation
Dukesway, TVTE, Gateshead, Tyne & Wear, NE11 0PZ. UK

OIL-X Evolution

AO, AA, ACS, AR, AAR - 005, 010, 015, 020, 025, 030
AO, AA, ACS, AR, AAR - 035, 040, 045

OIL-X Evolution

AO, AA, ACS, AR, AAR - 005, 010, 015, 020, 025, 030
AO, AA, ACS, AR, AAR - 035, 040, 045

Direktiv 97/23/EC

Direktiver 97/23/EC

Använda standarder Generellt i enlighet med ASMEVIII Div 1: 2004.

Benyttede standarder Hovedsakelig i samsvar med ASMEVIII div 1: 2004.

Fastställningsväg för PED: SEP (AO, AA, ACS, AAR - 005, 010, 015, 020, 025, 030)
A (AO, AA, ACS, AAR - 035, 040, 045)
EG-intyg om typprovning: COV0413459/TEC
COV0912556/1
Anmält organ för PED: Lloyds Register Verification
71 Fenchurch St. London
EC3M 4BS

Rute for vurdering av PED (direktivet for trykkpålågt utstyr): SEP (AO, AA, ACS, AAR - 005, 010, 015, 020, 025, 030)
A (AO, AA, ACS, AAR - 035, 040, 045)
EC-typegodkjenningssertifikat: COV0413459/TEC
COV0912556/1
Underrettet organ for PED: Lloyds Register Verification
71 Fenchurch St. London
EC3M 4BS

Auktoriserad representant Derek Bankier
Divisional Quality Manager
Parker Hannifin Manufacturing Limited, domnick hunter
Filtration and Separation

Autorisert representant Derek Bankier
Divisional Quality Manager
Parker Hannifin Manufacturing Limited, domnick hunter
Filtration and Separation

Försäkran

Erklæring

Jag försäkrar, i egenskap av auktoriserad representant, att ovanstående information avseende leverans/tillverkning av denna produkt överensstämmer med standarder och övriga relaterade dokument enligt villkoren i ovanstående direktiv.

Jeg erklærer som autorisert representant at informasjonen ovenfor med hensyn til levering/produksjon av dette produktet, er i overensstemmelse med standardene og andre relaterte dokumenter ifølge bestemmelsene i direktivene ovenfor.

Underskrift:  Datum: 23/01/2013

Signatur:  Dato: 23/01/2013

Försäkran nummer: 0002/230113

Erklæring nr: 0002/230113

Överensstemmelseerklæring

DA

Δήλωση συμμόρφωσης

EL

Parker Hannifin Manufacturing Limited, domnick hunter Filtration and Separation
Dukesway, TVTE, Gateshead, Tyne & Wear, NE11 0PZ. UK

Parker Hannifin Manufacturing Limited, domnick hunter Filtration and Separation
Dukesway, TVTE, Gateshead, Tyne & Wear, NE11 0PZ. UK

OIL-X Evolution

AO, AA, ACS, AR, AAR - 005, 010, 015, 020, 025, 030
AO, AA, ACS, AR, AAR - 035, 040, 045

OIL-X Evolution

AO, AA, ACS, AR, AAR - 005, 010, 015, 020, 025, 030
AO, AA, ACS, AR, AAR - 035, 040, 045

Direktiver 97/23/EC

Οδηγίες 97/23/EC

Anvendte standarder Generelt i overensstemmelse med ASMEVIII div. 1: 2004.

Πρότυπα που χρησιμοποιήθηκαν Γενικά σε συμφωνία με το ASMEVIII Div 1: 2004.

Forløb for PED-bedømmelse: SEP (AO, AA, ACS, AAR - 005, 010, 015, 020, 025, 030)
A (AO, AA, ACS, AAR - 035, 040, 045)
EF-typeafprøvningsattest: COV0413459/TEC
COV0912556/1
Notificeret organ for PED: Lloyds Register Verification
71 Fenchurch St. London
EC3M 4BS

Διαδρομή αξιολόγησης για κανονισμούς PED: Πιστοποιητικό εξέτασης τύπου EK: SEP (AO, AA, ACS, AAR - 005, 010, 015, 020, 025, 030)
A (AO, AA, ACS, AAR - 035, 040, 045)
COV0413459/TEC
COV0912556/1
Ενήμερος οργανισμός για κανονισμούς PED: Lloyds Register Verification
71 Fenchurch St. London
EC3M 4BS

Autoriseret repræsentant Derek Bankier
Divisional Quality Manager
Parker Hannifin Manufacturing Limited, domnick hunter
Filtration and Separation

Εξουσιοδοτημένος αντιπρόσωπος Derek Bankier
Divisional Quality Manager
Parker Hannifin Manufacturing Limited, domnick hunter
Filtration and Separation

Erklæring

Δήλωση

Jeg erklærer hermed som autoriseret repræsentant, at ovennævnte oplysninger vedrørende levering/produktion af dette produkt er i overensstemmelse med de anførte standarder og øvrige tilknyttede dokumenter i henhold til bestemmelserne i ovenstående direktiver.

Δηλώνω ως ο εξουσιοδοτημένος αντιπρόσωπος ότι οι παραπάνω πληροφορίες σε σχέση με τη διάθεση / κατασκευή αυτού του προϊόντος, συμμορφώνονται ως προς τα πρότυπα και ως προς τα άλλα σχετικά έγγραφα που συνοδεύουν τις διατάξεις των πιο πάνω οδηγιών.

Underskrift:  Dato: 23/01/2013

Υπογραφή:  Ημερομηνία: 23/01/2013

Erklæringsnummer: 0002/230113

Αριθμός δήλωσης: 0002/230113

Parker Hannifin Manufacturing Limited, domnick hunter Filtration and Separation
Dukesway, TVTE, Gateshead, Tyne & Wear, NE11 0PZ. UK

OIL-X Evolution

AO, AA, ACS, AR, AAR - 005, 010, 015, 020, 025, 030
AO, AA, ACS, AR, AAR - 035, 040, 045

Directivas 97/23/EC

Normas utilizadas Generalmente de conformidad con ASMEVIII Div 1: 2004.

Ruta de evaluación de la normativa PED: SEP (AO, AA, ACS, AAR - 005, 010, 015, 020, 025, 030)
A (AO, AA, ACS, AAR - 035, 040, 045)
Certificado de examen CE de tipo: COV0413459/TEC
COV0912556/1
Organismo notificado para la normativa PED: Lloyds Register Verification
71 Fenchurch St. London
EC3M 4BS

Representante autorizado Derek Bankier
Divisional Quality Manager
Parker Hannifin Manufacturing Limited, domnick hunter
Filtration and Separation

Declaración

Como representante autorizado, declaro que la información anteriormente expuesta en relación con el suministro y/o fabricación de este producto cumple las normativas indicadas y otros documentos afines según las disposiciones de las Directivas citadas anteriormente.

Firma:



Fecha: 23/01/2013

Número de declaración: 0002/230113

Parker Hannifin Manufacturing Limited, domnick hunter Filtration and Separation
Dukesway, TVTE, Gateshead, Tyne & Wear, NE11 0PZ. UK

OIL-X Evolution

AO, AA, ACS, AR, AAR - 005, 010, 015, 020, 025, 030
AO, AA, ACS, AR, AAR - 035, 040, 045

Direttive 97/23/EC

Norme utilizzate Generalmente conforme a ASMEVIII Div 1: 2004.

Procedura di valutazione PED: SEP (AO, AA, ACS, AAR - 005, 010, 015, 020, 025, 030)
A (AO, AA, ACS, AAR - 035, 040, 045)
Attestato di certificazione tipo CE: COV0413459/TEC
COV0912556/1
Organismo accreditato per PED: Lloyds Register Verification
71 Fenchurch St. London
EC3M 4BS

Rappresentante autorizzato Derek Bankier
Divisional Quality Manager
Parker Hannifin Manufacturing Limited, domnick hunter
Filtration and Separation

Dichiarazione

In qualità di rappresentante autorizzato dichiaro che le informazioni di cui sopra, in merito alla fornitura/fabbricazione del prodotto in oggetto, sono conformi alle norme indicate e a qualsiasi altro documento correlati alla fornitura basato su quanto prescritto dalle direttive menzionate.

Firma:



Data: 23/01/2013

Dichiarazione numero: 0002/230113

Parker Hannifin Manufacturing Limited, domnick hunter Filtration and Separation
Dukesway, TVTE, Gateshead, Tyne & Wear, NE11 0PZ. UK

OIL-X Evolution

AO, AA, ACS, AR, AAR - 005, 010, 015, 020, 025, 030
AO, AA, ACS, AR, AAR - 035, 040, 045

Directivas 97/23/EC

Padrões utilizados De forma geral em concordância com ASMEVIII Div 1 : 2004.

Percurso de Avaliação do PED: SEP (AO, AA, ACS, AAR - 005, 010, 015, 020, 025, 030)
A (AO, AA, ACS, AAR - 035, 040, 045)
Certificado de Inspeção Tipo CE: COV0413459/TEC
COV0912556/1
Notificado para o PED: Lloyds Register Verification
71 Fenchurch St. London
EC3M 4BS

Revendedor Autorizado Derek Bankier
Divisional Quality Manager
Parker Hannifin Manufacturing Limited, domnick hunter
Filtration and Separation

Declaração

Declaro, na qualidade de representante autorizado, que as informações acima contidas referentes ao fornecimento / fabrico deste produto estão em conformidade com as normas e outros documentos relacionados, de acordo com as disposições das Directivas anteriores.

Assinatura:



Data: 23/01/2013

Número da Declaração: 0002/230113

Parker Hannifin Manufacturing Limited, domnick hunter Filtration and Separation
Dukesway, TVTE, Gateshead, Tyne & Wear, NE11 0PZ. UK

OIL-X Evolution

AO, AA, ACS, AR, AAR - 005, 010, 015, 020, 025, 030
AO, AA, ACS, AR, AAR - 035, 040, 045

Dyrektwy 97/23/EC

Stosowane standardy Ogólnie zgodny z ASMEVIII dział 1: 2004.

Ścieżka potwierdzenia zgodności z PED: SEP (AO, AA, ACS, AAR - 005, 010, 015, 020, 025, 030)
A (AO, AA, ACS, AAR - 035, 040, 045)
Certyfikat badania typu WE: COV0413459/TEC
COV0912556/1
Organ/institucja powiadamiana na mocy PED: Lloyds Register Verification
71 Fenchurch St. London
EC3M 4BS

Autoryzowany przedstawiciel Derek Bankier
Divisional Quality Manager
Parker Hannifin Manufacturing Limited, domnick hunter
Filtration and Separation

Deklaracja

Oświadczam, jako autoryzowany przedstawiciel, że powyższe informacje dotyczące dostawy / wytworzenia niniejszego produktu są zgodne ze standardami i innymi dokumentami powiązanymi zgodnie z postanowieniami powyższych dyrektyw.

Podpis:



Data: 23/01/2013

Numer deklaracji: 0002/230113

Parker Hannifin Manufacturing Limited, domnick hunter Filtration and Separation
Dukesway, TVTE, Gateshead, Tyne & Wear, NE11 0PZ. UK

OIL-X Evolution

AO, AA, ACS, AR, AAR - 005, 010, 015, 020, 025, 030
AO, AA, ACS, AR, AAR - 035, 040, 045

Smernice 97/23/EC

Použitá normy Vo všeobecnosti v zhode s ASMEVIII oddiel 1 : 2004

Spôsob posudzovania podľa smernice SEP (AO, AA, ACS, AAR - 005, 010, 015, 020, 025, 030)
PED A (AO, AA, ACS, AAR - 035, 040, 045)
Osvädčenie typovej skúšky ES COV0413459/TEC
COV0912556/1
Oboznámený orgán podľa smernice PED: Lloyds Register Verification
71 Fenchurch St. London
EC3M 4BS

Splnomocnený zástupca Derek Bankier
Divisional Quality Manager
Parker Hannifin Manufacturing Limited, domnick hunter
Filtration and Separation

Vyhľadanie

Ako splnomocnený zástupca vyhlasujem, že informácie uvedené vyššie, sú v súvislosti s dodávkou / výrobou tohto výrobku v zhode s normami a inými súvisiacimi dokumentmi podľa ustanovení uvedených smerníc.

Podpis:  Dátum 23/01/2013

Číslo vyhlásenia: 0002/230113

Vastavusdeklaratsioon

ET

Parker Hannifin Manufacturing Limited, domnick hunter Filtration and Separation
Dukesway, TVTE, Gateshead, Tyne & Wear, NE11 0PZ. UK

OIL-X Evolution

AO, AA, ACS, AR, AAR - 005, 010, 015, 020, 025, 030
AO, AA, ACS, AR, AAR - 035, 040, 045

Směrnice 97/23/EC

Použitá normy Obecně v souladu ASMEVIII Div 1 : 2004.

Metoda stanovení shody pro tlaková zařízení (PED): SEP (AO, AA, ACS, AAR - 005, 010, 015, 020, 025, 030)
Osvědčení o zkoušce typu ES: A (AO, AA, ACS, AAR - 035, 040, 045)
COV0413459/TEC
COV0912556/1
Notifikovaný orgán pro PED: Lloyds Register Verification
71 Fenchurch St. London
EC3M 4BS

Oprávněný zástupce Derek Bankier
Divisional Quality Manager
Parker Hannifin Manufacturing Limited, domnick hunter
Filtration and Separation

Prohlášení

Jako oprávněný zástupce prohlašuji, že výše uvedené informace týkající se dodávky / výroby tohoto produktu jsou v souladu s normami a jinými souvisejícími dokumenty vyplývajícími z ustanovení výše uvedených směrnic.

Podpis:  Datum: 23/01/2013

Číslo prohlášení: 0002/230113

Megfelelősségi nyilatkozat

HU

Parker Hannifin Manufacturing Limited, domnick hunter Filtration and Separation
Dukesway, TVTE, Gateshead, Tyne & Wear, NE11 0PZ. UK

OIL-X Evolution

AO, AA, ACS, AR, AAR - 005, 010, 015, 020, 025, 030
AO, AA, ACS, AR, AAR - 035, 040, 045

Direktiivid 97/23/EC

Kasutatud standardid Üldiselt vastavuses standardiga ASMEVIII Div 1: 2004.

PED-vastavushinnangu jaotus: SEP (AO, AA, ACS, AAR - 005, 010, 015, 020, 025, 030)
EÜ tüübihindamistöönd: A (AO, AA, ACS, AAR - 035, 040, 045)
COV0413459/TEC
COV0912556/1
PEDist (surveseadmete direktiivist) Lloyds Register Verification
teavitatud asutus: 71 Fenchurch St. London
EC3M 4BS

Volitatud esindaja Derek Bankier
Divisional Quality Manager
Parker Hannifin Manufacturing Limited, domnick hunter
Filtration and Separation

Deklaratsioon

Volitatud esindajana kinnitan, et ülaltoodud teave seoses antud toote tarnimisega / tootmisega on vastavuses standardite ja muude seotud dokumentidega vastavalt ülaltoodud direktiivide sätetele.

Allkiri:  Kuupäev: 23/01/2013

Deklaratsioon number: 0002/230113

Parker Hannifin Manufacturing Limited, domnick hunter Filtration and Separation
Dukesway, TVTE, Gateshead, Tyne & Wear, NE11 0PZ. UK

OIL-X Evolution

AO, AA, ACS, AR, AAR - 005, 010, 015, 020, 025, 030
AO, AA, ACS, AR, AAR - 035, 040, 045

Direktívák 97/23/EC

Alkalmazott szabványok: Általánosan a következő alapján: ASMEVIII Div 1 : 2004.

PED értékelési irányvonal SEP (AO, AA, ACS, AAR - 005, 010, 015, 020, 025, 030)
EC típusvizsgálati bizonyítvány: A (AO, AA, ACS, AAR - 035, 040, 045)
COV0413459/TEC
COV0912556/1
PED-del kapcsolatban értesített testület: Lloyds Register Verification
71 Fenchurch St. London
EC3M 4BS

Hivatalos képviselő Derek Bankier
Divisional Quality Manager
Parker Hannifin Manufacturing Limited, domnick hunter
Filtration and Separation

Nyilatkozat

Hivatalos képviselőként kijelentem, hogy a termék szállításával / gyártásával kapcsolatos fent olvasható információk megfelelnek a fenti Direktívák előírásai szerinti szabványoknak és egyéb kapcsolódó dokumentumoknak.

Aláírás:  Dátum: 23/01/2013

Nyilatkozat száma: 0002/230113

Parker Hannifin Manufacturing Limited, domnick hunter Filtration and Separation
Dukesway, TVTE, Gateshead, Tyne & Wear, NE11 0PZ. UK

OIL-X Evolution

AO, AA, ACS, AR, AAR - 005, 010, 015, 020, 025, 030
AO, AA, ACS, AR, AAR - 035, 040, 045

Direktīvas 97/23/EC

Izmantotie standarti Parasti saskaņā ar ASMEVIII Div 1 : 2004.

PED novērtējums : SEP (AO, AA, ACS, AAR - 005, 010, 015, 020, 025, 030)
A (AO, AA, ACS, AAR - 035, 040, 045)
COV0413459/TEC
COV0912556/1

EK sastādīts Eksaminācijas sertifikāts:

Par PED informētā organizācija
Lloyds Register Verification
71 Fenchurch St. London
EC3M 4BS

Pilnvarotais pārstāvis
Derek Bankier
Divisional Quality Manager
Parker Hannifin Manufacturing Limited, domnick hunter
Filtration and Separation

Deklarācija

Es kā pilnvarots pārstāvis ar šo paziņoju, ka iepriekšminētā informācija, kas attiecas uz šī produkta piegādi / ražošanu, atbilst standartiem un citiem atbilstošiem dokumentiem saskaņā ar iepriekšminētajām Direktīvām.

Paraksts:



Datums: 23/01/2013

Deklarācijas numurs: 0002/230113

Декларация соответствия

RU

Parker Hannifin Manufacturing Limited, domnick hunter Filtration and Separation
Dukesway, TVTE, Gateshead, Tyne & Wear, NE11 0PZ. UK

OIL-X Evolution

AO, AA, ACS, AR, AAR - 005, 010, 015, 020, 025, 030
AO, AA, ACS, AR, AAR - 035, 040, 045

Direktyvos 97/23/EC

Naudoti standartai Atitinka bendrāsias ASMEVIII Div 1 : 2004 nuostatas

PED įvertinimo pakopa: SEP (AO, AA, ACS, AAR - 005, 010, 015, 020, 025, 030)
A (AO, AA, ACS, AAR - 035, 040, 045)
COV0413459/TEC
COV0912556/1

EB tipo testavimo sertifikatas:

PED notifikuoti institucija:
Lloyds Register Verification
71 Fenchurch St. London
EC3M 4BS

Įgaliotasis atstovas
Derek Bankier
Divisional Quality Manager
Parker Hannifin Manufacturing Limited, domnick hunter Filtration
and Separation

Deklaracija

Aš, įgaliotasis atstovas, patvirtinu, kad aukščiau pateiktą gaminio tiekimo/pagaminimo informaciją atitinka aukščiau nurodytus standartus ir kitą su nurodytų direktyvų nuostatomis susijusią dokumentaciją.

Parašas:



Data: 23/01/2013

Deklaracijos numeris: 0002/230113

Izjava o skladnosti

SL

Parker Hannifin Manufacturing Limited, domnick hunter Filtration and Separation
Dukesway, TVTE, Gateshead, Tyne & Wear, NE11 0PZ. UK

OIL-X Evolution

AO, AA, ACS, AR, AAR - 005, 010, 015, 020, 025, 030
AO, AA, ACS, AR, AAR - 035, 040, 045

Требования 97/23/EC

Применяемые стандарты В большинстве случаев обеспечивается соответствие стандарту ASMEVIII, Раздел 1: 2004.

Система обеспечения качества PED: SEP (AO, AA, ACS, AAR - 005, 010, 015, 020, 025, 030)
A (AO, AA, ACS, AAR - 035, 040, 045)
COV0413459/TEC
COV0912556/1

Сертификат ЕС на проведение типовых испытаний:

Уполномоченный орган для PED:
Lloyds Register Verification
71 Fenchurch St. London
EC3M 4BS

Уполномоченный представитель
Derek Bankier
Divisional Quality Manager
Parker Hannifin Manufacturing Limited, domnick hunter
Filtration and Separation

Декларация

Как уполномоченный представитель, я заявляю, что приведенная выше информация относительно поставки/производства данного продукта соответствует стандартам, другим связанным документам и положениям указанных выше требований.

Подпись:



Дата: 23/01/2013

Номер декларации: 0002/230113

Parker Hannifin Manufacturing Limited, domnick hunter Filtration and Separation
Dukesway, TVTE, Gateshead, Tyne & Wear, NE11 0PZ. UK

OIL-X Evolution

AO, AA, ACS, AR, AAR - 005, 010, 015, 020, 025, 030
AO, AA, ACS, AR, AAR - 035, 040, 045

Direktive 97/23/EC

Uporabljeni standardi Splošno skladno z ASMEVIII Div 1: 2004.

Ocenjevalna pot PED: SEP (AO, AA, ACS, AAR - 005, 010, 015, 020, 025, 030)
A (AO, AA, ACS, AAR - 035, 040, 045)
COV0413459/TEC
COV0912556/1

Certifikat o tipskem pregledu ES

Priglašeni organ za PED:
Lloyds Register Verification
71 Fenchurch St. London
EC3M 4BS

Pooblaščenai zastopnik
Derek Bankier
Divisional Quality Manager
Parker Hannifin Manufacturing Limited, domnick hunter
Filtration and Separation

Izjava

Kot pooblaščenai zastopnik izjavljam, da so zgorjji podatki glede dobave/proizvodnje tega izdelka skladni s standardi in ostalimi sorodnimi dokumenti, ki sledijo določbam zgorjnjih direktiv.

Podpis:



Datum: 23/01/2013

Številka izjave: 0002/230113

Parker Hannifin Manufacturing Limited, domnick hunter Filtration and Separation
Dukesway, TVTE, Gateshead, Tyne & Wear, NE11 0PZ. UK

OIL-X Evolution

AO, AA, ACS, AR, AAR - 005, 010, 015, 020, 025, 030
AO, AA, ACS, AR, AAR - 035, 040, 045

Direktifler 97/23/EC

Kullanılan standartlar Genelde ASMEVIII Div 1 : 2004'e uygun.

PED (Basınçlı Ekipman Direktifi)
Değerlendirmesi Yolu:
AT Tip İncelemesi Sertifikası:
PED için bildirimde bulunulan kuruluş:

SEP (AO, AA, ACS, AAR - 005, 010, 015, 020, 025, 030)
A (AO, AA, ACS, AAR - 035, 040, 045)
COV0413459/TEC
COV0912556/1
Lloyds Register Verification
71 Fenchurch St. London
EC3M 4BS

Yetkili Temsilci

Derek Bankier
Divisional Quality Manager
Parker Hannifin Manufacturing Limited, domnick hunter
Filtration and Separation

Beyan

Yetkili temsilci olarak beyan ederim ki bu ürünün teminine / üretimine ilişkin olarak yukarıda verilen bilgiler yukarıda anılan Direktiflerin hükümlerine uyan standartlara ve ilgili başka belgelere uygundur.

İmza:  Tarih: 23/01/2013

Beyan No: 0002/230113

Декларация за съответствие

BU

Parker Hannifin Manufacturing Limited, domnick hunter Filtration and Separation
Dukesway, TVTE, Gateshead, Tyne & Wear, NE11 0PZ. UK

OIL-X Evolution

AO, AA, ACS, AR, AAR - 005, 010, 015, 020, 025, 030
AO, AA, ACS, AR, AAR - 035, 040, 045

Direttivi 97/23/EC

Standards użati Generalment f'konformità ma' ASMEVIII Div 1 : 2004.

Rotta ta' l-Assessjar tal-PED:
Certifikat tal-KE ta' l-eżaminazzjoni tat-Tip:
Korp notifikat għall-PED:

SEP (AO, AA, ACS, AAR - 005, 010, 015, 020, 025, 030)
A (AO, AA, ACS, AAR - 035, 040, 045)
COV0413459/TEC
COV0912556/1
Lloyds Register Verification
71 Fenchurch St. London
EC3M 4BS

Rappreżentant Awtorizzat

Derek Bankier
Divisional Quality Manager
Parker Hannifin Manufacturing Limited, domnick hunter
Filtration and Separation

Dikjarazzjoni

Niddikjara li bhala r-rappreżentant awtorizzat, l-informazzjoni ta' hawn fuq, f'dak li għandu x'jaqşam mal-forniment/manifattura ta' dan il-prodott, hija f'konformità ma' l-istandards u d-dokumenti l-oħra relatati li jsegwu d-dispożizzjonijiet tad-Direttivi msemmija hawn fuq.

Firma:  Data: 23/01/2013

Numru tad-Dikjarazzjoni: 0002/230113

Declarația de conformitate

RO

Parker Hannifin Manufacturing Limited, domnick hunter Filtration and Separation
Dukesway, TVTE, Gateshead, Tyne & Wear, NE11 0PZ. UK

OIL-X Evolution

AO, AA, ACS, AR, AAR - 005, 010, 015, 020, 025, 030
AO, AA, ACS, AR, AAR - 035, 040, 045

Директиви 97/23/EC

Исползвани стандарти Generalment f'konformità ma' ASMEVIII Div 1 : 2004.

Начин на оценка от PED :
Сертификат за ЕС типово изпитване:
Нотифициращ орган за PED:

SEP (AO, AA, ACS, AAR - 005, 010, 015, 020, 025, 030)
A (AO, AA, ACS, AAR - 035, 040, 045)
COV0413459/TEC
COV0912556/1
Lloyds Register Verification
71 Fenchurch St. London
EC3M 4BS

Упълномощен представител

Derek Bankier
Divisional Quality Manager
Parker Hannifin Manufacturing Limited, domnick hunter
Filtration and Separation

Декларация

Декларирам като упълномощен представител, че горната информация относно доставката / производството на този продукт е в съответствие със стандартите и други свързани документи следващи разпоредбите на горепосочените директиви.

Подпис:  Дата: 23/01/2013

Номер на декларацията: 0002/230113

Parker Hannifin Manufacturing Limited, domnick hunter Filtration and Separation
Dukesway, TVTE, Gateshead, Tyne & Wear, NE11 0PZ. UK

OIL-X Evolution

AO, AA, ACS, AR, AAR - 005, 010, 015, 020, 025, 030
AO, AA, ACS, AR, AAR - 035, 040, 045

Directive 97/23/EC

Standardele folosite Generalment f'konformità ma' ASMEVIII Div 1 : 2004.

Cale de evaluare PED:
Certificat de examinare EC de tip:
Agenția notificată pentru PED:

SEP (AO, AA, ACS, AAR - 005, 010, 015, 020, 025, 030)
A (AO, AA, ACS, AAR - 035, 040, 045)
COV0413459/TEC
COV0912556/1
Lloyds Register Verification
71 Fenchurch St. London
EC3M 4BS

Reprezentant autorizat

Derek Bankier
Divisional Quality Manager
Parker Hannifin Manufacturing Limited, domnick hunter
Filtration and Separation

Declarație

Declar, în calitate de reprezentant autorizat, faptul că informația de mai sus referitoare la livrarea / fabricarea acestui produs este în conformitate cu standardele și alte documente asociate care urmăresc prevederile directivelor de mai sus.

Semnătura:  Data: 23/01/2013

Numărul declarației: 0002/230113

NOTES

Parker Worldwide

Europe, Middle East, Africa

AE – United Arab Emirates, Dubai
Tel: +971 4 8127100
parker.me@parker.com

AT – Austria, Wiener Neustadt
Tel: +43 (0)2622 23501-0
parker.austria@parker.com

AT – Eastern Europe, Wiener Neustadt
Tel: +43 (0)2622 23501 900
parker.easteurope@parker.com

AZ – Azerbaijan, Baku
Tel: +994 50 2233 458
parker.azerbaijan@parker.com

BE/LU – Belgium, Nivelles
Tel: +32 (0)67 280 900
parker.belgium@parker.com

BY – Belarus, Minsk
Tel: +375 17 209 9399
parker.belarus@parker.com

CH – Switzerland, Etoy
Tel: +41 (0)21 821 87 00
parker.switzerland@parker.com

CZ – Czech Republic, Klecany
Tel: +420 284 083 111
parker.czechrepublic@parker.com

DE – Germany, Kaarst
Tel: +49 (0)2131 4016 0
parker.germany@parker.com

DK – Denmark, Ballerup
Tel: +45 43 56 04 00
parker.denmark@parker.com

ES – Spain, Madrid
Tel: +34 902 330 001
parker.spain@parker.com

FI – Finland, Vantaa
Tel: +358 (0)20 753 2500
parker.finland@parker.com

FR – France, Contamine s/Arve
Tel: +33 (0)4 50 25 80 25
parker.france@parker.com

GR – Greece, Athens
Tel: +30 210 933 6450
parker.greece@parker.com

HU – Hungary, Budapest
Tel: +36 1 220 4155
parker.hungary@parker.com

IE – Ireland, Dublin
Tel: +353 (0)1 466 6370
parker.ireland@parker.com

IT – Italy, Corsico (MI)
Tel: +39 02 45 19 21
parker.italy@parker.com

KZ – Kazakhstan, Almaty
Tel: +7 7272 505 800
parker.easteurope@parker.com

NL – The Netherlands, Oldenzaal
Tel: +31 (0)541 585 000
parker.nl@parker.com

NO – Norway, Asker
Tel: +47 66 75 34 00
parker.norway@parker.com

PL – Poland, Warsaw
Tel: +48 (0)22 573 24 00
parker.poland@parker.com

PT – Portugal, Leca da Palmeira
Tel: +351 22 999 7360
parker.portugal@parker.com

RO – Romania, Bucharest
Tel: +40 21 252 1382
parker.romania@parker.com

RU – Russia, Moscow
Tel: +7 495 645-2156
parker.russia@parker.com

SE – Sweden, Spånga
Tel: +46 (0)8 59 79 50 00
parker.sweden@parker.com

SK – Slovakia, Banská Bystrica
Tel: +421 484 162 252
parker.slovakia@parker.com

SL – Slovenia, Novo Mesto
Tel: +386 7 337 6650
parker.slovenia@parker.com

TR – Turkey, Istanbul
Tel: +90 216 4997081
parker.turkey@parker.com

UA – Ukraine, Kiev
Tel: +380 44 494 2731
parker.ukraine@parker.com

UK – United Kingdom, Warwick
Tel: +44 (0)1926 317 878
parker.uk@parker.com

ZA – South Africa, Kempton Park
Tel: +27 (0)11 961 0700
parker.southafrica@parker.com

North America

CA – Canada, Milton, Ontario
Tel: +1 905 693 3000

US – USA, Cleveland
Tel: +1 216 896 3000

Asia Pacific

AU – Australia, Castle Hill
Tel: +61 (0)2-9634 7777

CN – China, Shanghai
Tel: +86 21 2899 5000

HK – Hong Kong
Tel: +852 2428 8008

IN – India, Mumbai
Tel: +91 22 6513 7081-85

JP – Japan, Tokyo
Tel: +81 (0)3 6408 3901

KR – South Korea, Seoul
Tel: +82 2 559 0400

MY – Malaysia, Shah Alam
Tel: +60 3 7849 0800

NZ – New Zealand, Mt Wellington
Tel: +64 9 574 1744

SG – Singapore
Tel: +65 6887 6300

TH – Thailand, Bangkok
Tel: +662 186 7000-99

TW – Taiwan, Taipei
Tel: +886 2 2298 8987

South America

AR – Argentina, Buenos Aires
Tel: +54 3327 44 4129

BR – Brazil, Sao Jose dos Campos
Tel: +55 800 727 5374

CL – Chile, Santiago
Tel: +56 2 623 1216

MX – Mexico, Apodaca
Tel: +52 81 8156 6000

European Product Information Centre

Free phone: 00 800 27 27 5374

(from AT, BE, CH, CZ, DE, DK, EE, ES, FI, FR, IE, IL, IS, IT, LU, MT, NL, NO, PL, PT, RU, SE, SK, UK, ZA)

Parker Hannifin Manufacturing Limited

domnick hunter Filtration and Separation Division
Dukesway, Team Valley Trading Est
Gateshead, Tyne and Wear
England NE11 0PZ
Tel: +44 (0) 191 402 9000
Fax: +44 (0) 191 482 6296
www.parker.com/dhfns